

DOKUMENTACJA TECHNICZNO – RUCHOWA

Automatyczna rolowana kurtyna *mcr PROSMOKE FS CE*

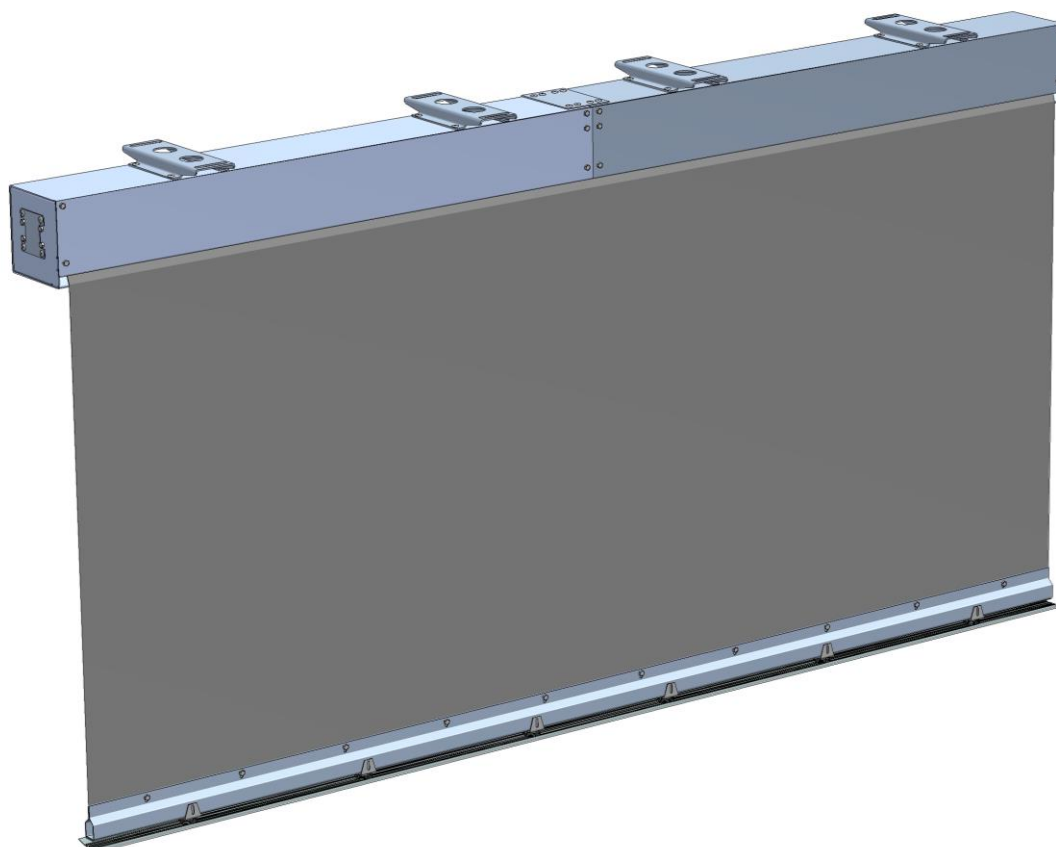

SPIS TREŚCI

1. WSTĘP	2
2. PRZEZNACZENIE URZĄDZENIA	2
3. BUDOWA KURTYN	3
4. ZASADA DZIAŁANIA KURTYN <i>mcr PROSMOKE FS CE</i>	8
5. TRANSPORT i DOSTAWA	8
6. MONTAŻ KURTYN	8
7. OBSŁUGA	21
8. KONSERWACJA	21
9. WARUNKI GWARANCJI i SERWISU	22
10. CERTYFIKAT	23

1. WSTĘP

Niniejsza dokumentacja techniczno – ruchowa (DTR) pozwoli na zapoznanie się użytkownika z przeznaczeniem, konstrukcją, zasadą działania, prawidłowym montażem i obsługą automatycznych rolowanych kurtyn *mcr PROSMOKE FS CE*. DTR zawiera również dodatkowe informacje na temat warunków użytkowania, konserwacji oraz warunków gwarancji wyrobu.

Przestrzeżenie zaleceń zawartych w dokumentacji techniczno-ruchowej zapewni prawidłowe funkcjonowanie systemów oddymiania oraz bezpieczeństwo użytkowników systemu.

Firma MERCOR SA zastrzega sobie prawo do wprowadzenia zmian w wyrobie lub niniejszym dokumencie bez uprzedzenia.

Dokumentacja techniczno – ruchowa dotyczy kurtyn *mcr PROSMOKE FS CE* wyposażonych w krańcówkę umożliwiającą płynną regulację górnej pozycji (poprzez zastosowanie napędu XL40/17M firmy BECKER – Antriebe GmbH, tzw. kurtyny *mcr PROSMOKE FS CE* w wersji 2).

2. PRZEZNACZENIE URZĄDZENIA

Kurtyny rolowane *mcr PROSMOKE FS CE* są częścią systemu sterowania dymem, w skład którego wchodzi też inne produkty MERCOR SA, m.in.: punktowe klapy oddymiające *mcr PROLIGHT PLUS* i *mcr PROLIGHT*, klapy oddymiające wbudowane w pasma świetlne i świetliki systemu *mcr PROLIGHT*, centrale sterujące oddymianiem *mcr 9705* i *mcr 0204* oraz inne.

Kurtyny rolowane *mcr PROSMOKE FS CE* służą do wydzielania zbiorników dymu w przestrzeni podstropowej w systemach grawitacyjnego usuwania dymu i ciepła. Dym wytworzony w przypadku pożaru, zostaje zebrany w zbiornikach dymu, a następnie jest usuwany przez klapy oddymiające, np. *mcr PROLIGHT PLUS*. Kurtyny wydzielające w przestrzeni podstropowej zbiorniki dymu, ograniczają rozprzestrzenianie się dymu, jego wychładzanie i tworzą warstwę dymu o projektowanej wysokości, zapewniając poprawne warunki pracy klap dymowych *mcr PROLIGHT PLUS*, *mcr PROLIGHT*, *mcr THERMOLIGHT* i *mcr OSO THERM*

Kurtyny dymowe *mcr PROSMOKE FS CE* posiadają certyfikat zgodności **CE** nr 1396-CPR-0033 z wymaganiami normy EN 12101-1:2007 wydany przez notyfikowaną jednostkę certyfikującą nr 1396.

Za poprawne zaprojektowanie systemu oddymiania i dobór odpowiednich kurtyn do konkretnego zastosowania odpowiada projektant budynku. Kurtyny *mcr PROSMOKE FS CE* nie są przeznaczone do pełnienia roli drzwi dymoszczelnych.

Kurtyny są urządzeniami przeciwpożarowymi – nie mogą pełnić roli bram lub podobnej, nie są przeznaczone do codziennego uruchamiania/użytkowania w innych celach.

3. BUDOWA KURTYN

Kurtyny rolowane składają się z obudowy, wałka wraz z nawiniętą tkaniną dymoszczelną z obciążeniem oraz układu napędowego (rys. nr 1).

Obudowa jest dwuelementowa: posiada część stałą oraz pokrywę rewizyjną, wykonaną w typie K, C, L, K-T (rys. nr 2, 3).

Wałek jest mocowany wewnątrz obudowy poprzez zespół łożysk wraz z osią z jednej strony, z drugiej na trzpieniu silnika, w szczególnych przypadkach zamiast zespołu łożysk może być zastosowany drugi układ napędowy.

Układ napędowy montowany w wałku składa się z silnika zasilanego 230 V~, hamulca utrzymującego tkaninę w pozycji zwiniętej zasilanego 24 V~ oraz dodatkowego hamulca ograniczającego prędkość opadania.

Tkanina dymoszczelna posiada w dolnej części obciążenie liniowe, zapewniające poprawne rozwijanie i zwijanie oraz minimalizujące ugięcia i unoszenie tkaniny na skutek oddziaływania ciśnienia gazów pożarowych. Obciążenie liniowe może być wyposażone opcjonalnie w maskownicę obciążenia (rys. nr 5).

Maskownica jest to profil aluminiowy o szerokości 80 mm, pomalowany na dowolny kolor RAL – wg zamówienia.

Materiał dymoszczelny stosowany w kurtynach *mcr PROSMOKE FS CE* nie jest obszywany na krawędziach, pojawianie delikatnego strzępienia na krawędzi jest procesem naturalnym i nie wpływa na eksploatację i jakość produktu.

Na obudowie kurtyny jest mocowany układ sterujący silnika MECU XL, zapewniający poprawne działanie kurtyny.

Pojedyncze kurtyny są wykonywane w długościach do 6 m. W przypadku kurtyn dłuższych niż 6 m, wykonuje się je zestawiając odpowiednią ilość kurtyn o mniejszych wymiarach w zespoły o wymaganej długości.

Kurtyna może być wyposażona opcjonalnie w prowadnice zmniejszające szczeliny

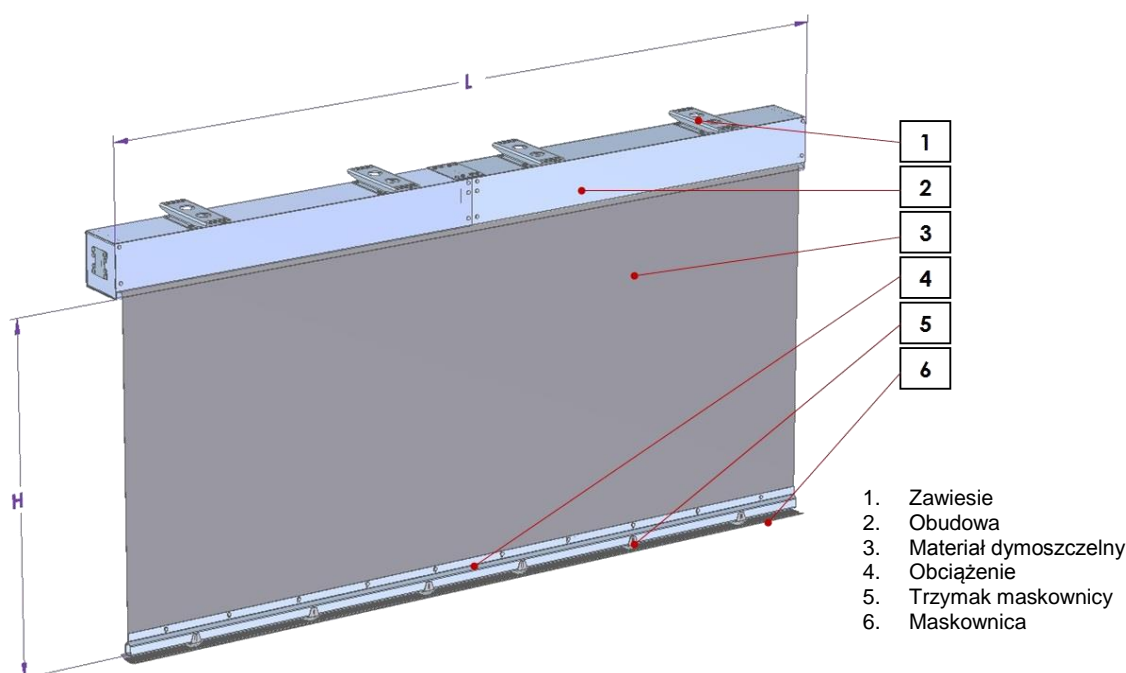

Rys. 1. Budowa rolowanej kurtyny dymowej *mcr PROSMOKE FS CE*.

UWAGA

Planując zabudowę kurtyny, należy uwzględnić obecność elementów wystających poza obrys obudowy:

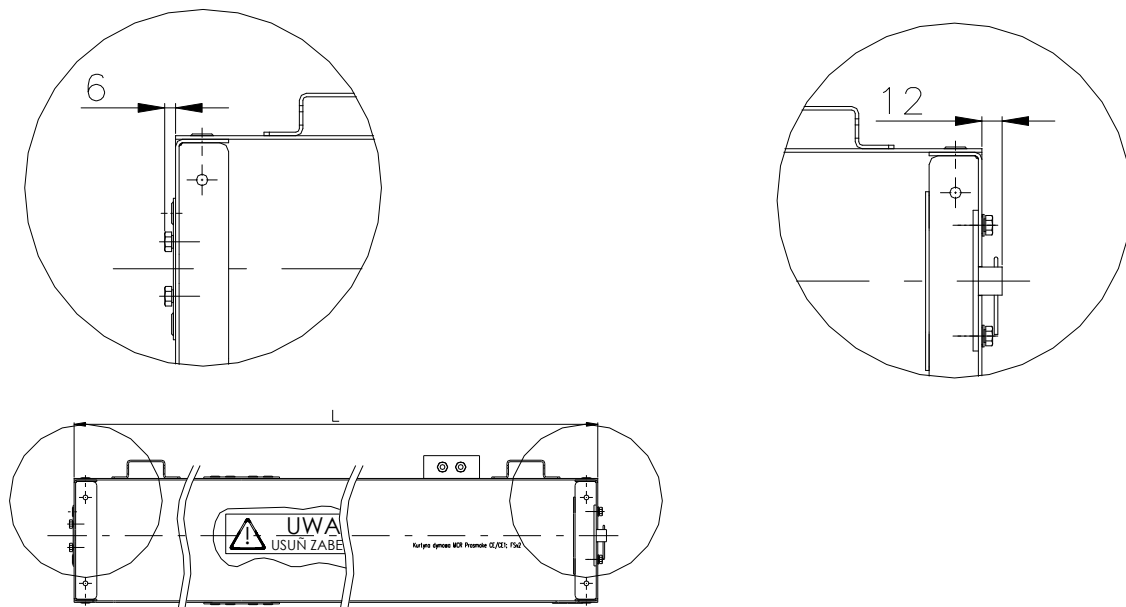

Rys. 1.1. Długości elementów wystających z obudowy kurtyn *mcr PROSMOKE FS CE*.

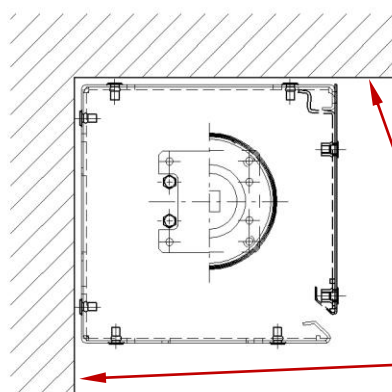
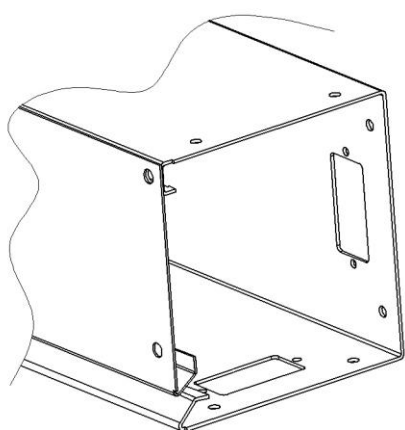

Płaszczyzna
montażu

OBUDOWA TYP K

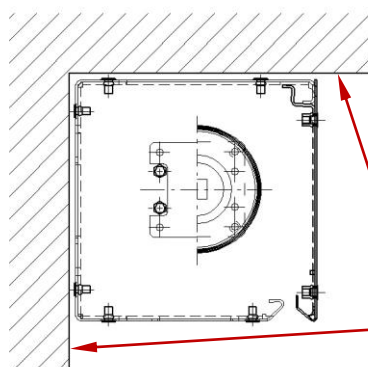
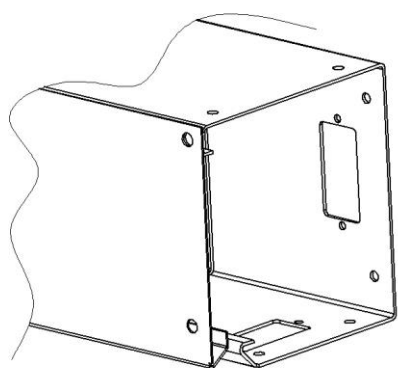

Płaszczyzna
montażu

OBUDOWA TYP C

Rys. 2. Typy obudów kurtyn – K, C

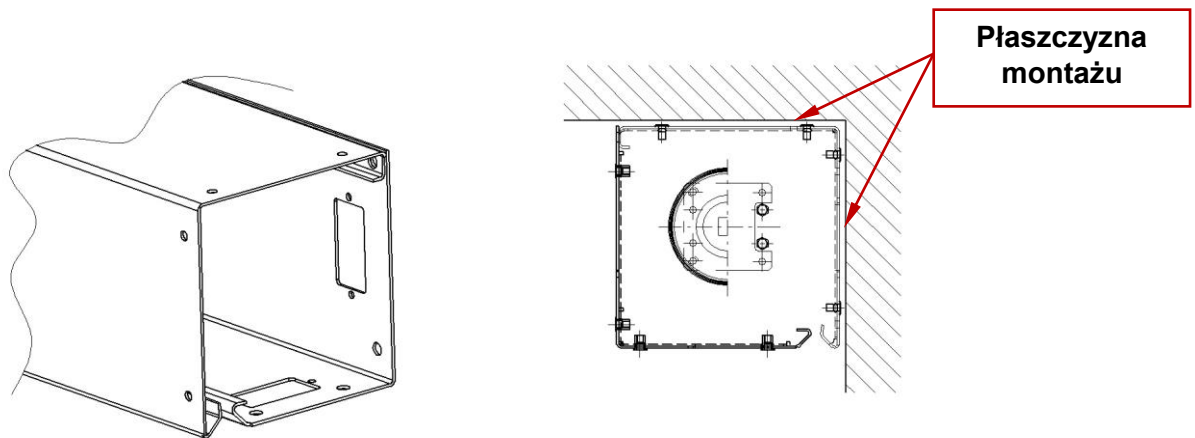

OBUDOWA TYP L

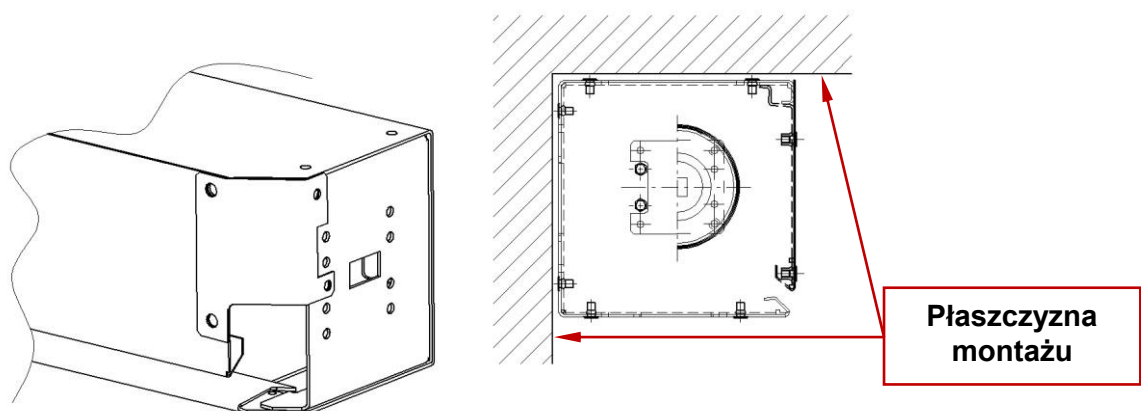

OBUDOWA TYP K-T

Rys. 3. Typy obudów kurtyn – L , K-T

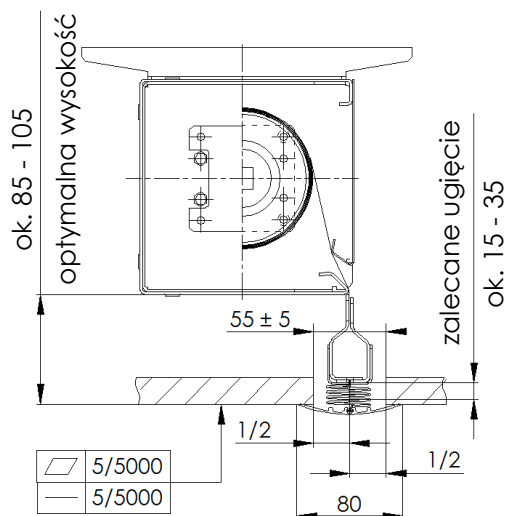

Uwaga: Zachować prostoliniowość oraz płaskość powierzchni sufitu podwieszanego w okolicach szczeliny o wartości 5 mm / 5000 mm

Rys. 4. Zalecane ustawienie kaset w względem sufitu. Szerokość szczeliny

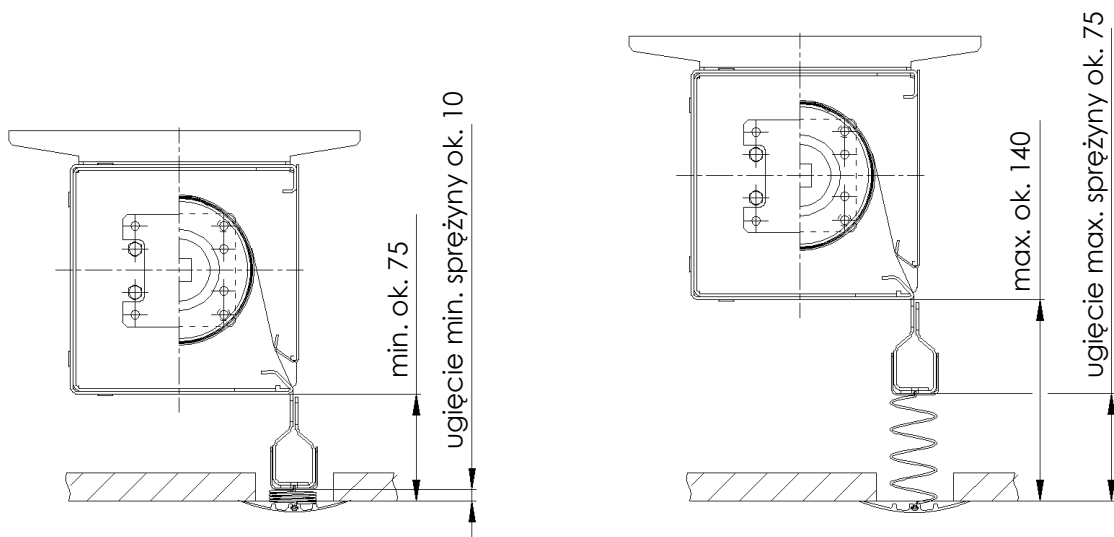

Uwaga: Zachować minimalne i maksymalne ugięcie sprężyny. Wymiar kasety-sufit orientacyjnie

Rys. 5. Maksymalna i minimalna odległość kasety – sufit oraz maksymalne i minimalne ugięcie sprężyny maskownicy.

4. ZASADA DZIAŁANIA KURTYN mcr PROSMOKE FS CE

Kurtyny rolowane *mcr PROSMOKE FS CE* w trakcie czuwania są schowane w obudowach, w przypadku pożaru automatycznie opuszczają się na projektowaną wysokość.

Kurtyna rolowana *mcr PROSMOKE FS CE* musi być podłączona do centrali sterującej oddymianiem *mcr 9705-5A* lub *mcr 0204*, aby mogła poprawnie funkcjonować. Kurtyna *mcr PROSMOKE FS CE* do pozostawiania w stanie zwiniętym wymaga stałego dopływu energii z centrali sterującej oddymianiem *mcr 9705* lub *mcr 0204*. Po przerwaniu dopływu energii z centrali do kurtyny na skutek:

- sygnału alarmu,
- rozłączenia, przerwania (w tym przepalenia, w przypadku pożaru) obwodu łączącego centralę *mcr 9705* lub *mcr 0204* z układem sterującym silnikiem MECU XL,
- zaniku dopływu zasilania 230 V~ do centrali *mcr 9705* lub *mcr 0204* oraz rozładowania akumulatorów centrali,

zostaje zwolniony hamulec, a tkanina kurtyny opuszcza się w kontrolowany sposób na wymaganą wysokość (aż do całkowitego rozwinięcia).

Centrala *mcr 9705-5A* współpracująca z kurtyną powinna być ustawiona w trybie automatyki drzwiowej, natomiast centrala *mcr 0204* powinna być ustawiona w tryb kurtynowy.

Po przywróceniu stanu gotowości centrali *mcr 9705* lub *mcr 0204*, tkanina kurtyny zwija się z użyciem silnika zasilanego 230 V. Zwijanie tkaniny trwa do wysokości ustawionej przez wyłącznik krańcowy silnika – w tym momencie kurtyna przechodzi w stan podtrzymywania tkaniny w pozycji zwiniętej.

5. TRANSPORT I DOSTAWA

Kurtyny dostarczane są zmontowane. Rozładunek należy przeprowadzać pod nadzorem osoby upoważnionej przez producenta, przy użyciu ogólnie dostępnych środków przeładunkowych (np. wózki widłowe, dźwigi wyposażone w zawiesia z trawersami) lub ręcznie, zwracając szczególną uwagę na zabezpieczenie kurtyń przed uszkodzeniami.

6. MONTAŻ KURTYN

Nie demontować i nie odłączać układu sterującego silnikiem MECU XL od silnika.

Każdy moduł kurtyny wymaga doprowadzenia napięcia 230V.

Kurtyny powinny być montowane w obiekcie budowlanym w sposób zgodny z projektem budowlanym, celem zachowania projektowych wielkości szczelin.

Kurtyny należy montować pod stropem, do nadproży, przygotowanych konstrukcji lub innych przeznaczonych do tego, w projekcie, elementach budynku. Element nośny powinien być betonowy lub stalowy. Należy uwzględnić ciężar urządzenia przy projektowaniu elementu nośnego: ok. 200 ÷ 300 N/mb, zależnie od wysokości kurtyny. Płaszczyzna mocowania, w przypadku kurtyń bez uchwytów montażowych, powinna być pionowa lub pozioma, o odchyłkach płaskości do 5 mm na długości kurtyny.

Kurtyny zamontowane na zawiesiach o długości pow. 0,5 m należy usztywnić, mocując kasetę np. do ściany żelbetowej, dźwigara itp. W kurtynach wielomodułowych kasety należy spiąć ze sobą w miejscach wg rys. 9, za pomocą wkrętów samowiercących lub nitów których długość nie przekracza 20 mm, w taki sposób aby wyeliminować niekontrolowane przemieszczenia kaset względem siebie.

Montaż kurtyny przeprowadzić w następującej kolejności:

Kurtyny wyposażonych w uchwyty montażowe:

1. Zamontować w elemencie nośnym pręty gwintowane M10 lub M12 o odpowiedniej długości tak, aby odpowiadały rozłożeniu uchwytów montażowych (**rys. nr 7**). Do montażu prętów gwintowanych użyć łączników odpowiednich dla materiału elementu nośnego (np. kotwy HK8 HILTI).
2. Nakręcić na pręty nakrętki M10 lub M12.
3. Podwiesić kurtynę na prętach, używając podkładki zgrubnej M10 lub M12 oraz nakrętki z zabezpieczeniem.
4. Wyregulować nakrętkami poziome położenie obudowy kurtyny.
5. Dokręcić nakrętki wkręcone wg pkt. 2, sprawdzić pewność połączeń.
6. Podłączyć wolne zaciski MECU XL (**rys. 12**) do urządzenia sterującego: centrali *mcr 9705* lub *mcr 0204* oraz do zasilania 230 V. Zachować biegunowość połączeń (+ z +, - z -). Ustawić centralę *mcr 9507* w tryb automatyki drzwiowej lub *mcr 0204* w tryb automatyki kurtynowej
7. Zamocować prowadnice, jeżeli zostały zamówione, za pomocą łączników stalowych.
8. W kurtynach pow.4m należy wyjąć gąbki transportowe, włożone wewnątrz kurtyny, w środkowej części modułu, między bębniem a obudową.
9. Sprawdzić, czy nie ma przeszkód pod kurtyną oraz czy kurtyna rozwija się na odpowiednią wysokość i poprawnie zwija. W razie potrzeby wyregulować długość wysuwu tkaniny (patrz: Regulacja wyłącznika krańcowego – str. 11).
10. Sprawdzić działanie systemu, uruchamiając alarm ze wszystkich dostępnych źródeł.

Kurtyny nie wyposażone w uchwyty montażowe:

1. Odkręcić pokrywę rewizyjną
2. Wyjąć wał z materiałem tj.
 - a. Wyjąć zawleczkę zabezpieczającą silnik
 - b. Odkręcić cztery śruby mocujące płytkę zabezpieczającą napęd
 - c. Odkręcić cztery śruby mocujące podporę wału znajdującej się po przeciwnej stronie silnika.
 - d. Wysunąć wał stroną po której znajdują się korek (po przeciwnej silnika).
 - e. Wyjąć wał z obudowy.
3. Wykonać otwory montażowe w obudowie.
4. Obudowę kurtyny mocować łącznikami stalowymi, dobranymi do materiału podłoża oraz położenia płaszczyzny montażu (sufit/ściana): zalecane są łączniki o minimalnej średnicy elementu łączącego Ø10, np. M10, (np. kotwy HK8 HILTI). Uwaga na długość łącznika wewn. obudowy – nie może kałeczyć tkaniny.
5. Do zamocowanej obudowy włożyć wałek z tkaniną – montaż wykonać wg ww. punktów w odwrotnej kolejności - w pozycji identycznej jak przed wyjęciem.
6. Wałek zabezpieczyć za pomocą zawleczek na obu końcach.
7. Zamocować prowadnice, jeżeli zostały zamówione, za pomocą łączników stalowych. Podłączyć wolne zaciski MECU XL (**rys. 12**) do urządzenia sterującego: centrali *mcr 9705* lub *mcr 0204* oraz do zasilania 230 V. Zachować biegunowość połączeń (+ z +, - z -). Ustawić centralę *mcr 9507* w tryb automatyki drzwiowej (patrz DTR centrali sterującej oddymianiem) lub centralę *mcr 0204* w tryb automatyki kurtynowej
8. W kurtynach pow.4m należy wyjąć gąbki transportowe, włożone wewnątrz kurtyny, w środkowej części modułu, między bębniem a obudową.
9. Sprawdzić, czy nie ma przeszkód pod kurtyną oraz czy kurtyna rozwija się na odpowiednią wysokość i poprawnie zwija. W razie potrzeby wyregulować długość wysuwu tkaniny (patrz: Regulacja wyłącznika krańcowego – str. 11).
10. Po sprawdzeniu i wyregulowaniu zamknąć pokrywę rewizyjną.
11. Sprawdzić działanie systemu, uruchamiając alarm ze wszystkich dostępnych źródeł.

Kurtyny wyposażone w maskownicę obciążenia:

Maskownice dostarczane są osobno, przystosowane są do montażu na obiekcie do już wcześniej zamocowanych i wyregulowanych kurtyń.

1. Przed montażem maskownicy należy przymocować uchwyt do sprężyny, która jest fabrycznie przymocowana do maskownicy. Montaż odbywa się na obiekcie wpinając sprężynę w przygotowane gniazdo w uchwycie.
2. Maskownicę z uchwytem do obciążenia przymocowujemy za pomocą wkrętów samowiercących 4,8x13 z łbem soczewkowym.
3. Ograniczenia stosowania maskownicy wraz z trzymakami (**rys. 4, 5**).

Kurtyny wielomodułowe montować przestrzegając kolejności modułów (moduł skrajny, potem środkowe, na końcu znowu moduł skrajny) i projektowanych wielkości zachodzenia na siebie materiałów poszczególnych modułów.

W przypadku zespołu kurtyń pracujących ze wspólnym obciążeniem, wszystkie moduły kurtyń powinny być zasilane z jednego źródła: z pojedynczych central *mcr 9705* lub *mcr 0204*. Podłączenie elektryczne wykonać wg DTR central.

Montaż pojedynczego obciążenia zespołu kurtyń i/lub maskownicy obciążenia wykonać wg osobnej dokumentacji.

UWAGA:

W kurtynach pow. 4 m długości włożone wewnątrz obudowy są gąbki transportowe, które przed podłączenie zasilania kurtyń należy bezwzględnie wyjąć.

Pozostawienie gąbki może spowodować uszkodzenie napędu lub tkaniny

Ilości modułów podłączanych do central :

1. Maksymalna ilość modułów:
mcr PROSMOKE FS CE na centralę *mcr 9705* – 12 modułów
mcr PROSMOKE FS CE na centralę *mcr 0204* – 8 modułów
W przypadku konieczności zastosowania zestawu kurtyń o większych ilościach modułów niż podane powyżej, należy podzielić je na sekcje, albo zastosować do ich zasilania moduł rozszerzający.
2. Czas podtrzymania kurtyń w pozycji zwiniętej przez centralę przy braku zasilania podstawowego:
mcr 0204 - Do 12 godz. dla 1szt (2 szt. 6 godz.; 3 szt. 4 godz.; itd.).
mcr 9705 - Do 20 Godz. dla 1szt (2 szt. 10 godz.; 3 szt. 6,5 godz.; itd.).
3. Do centrali i każdego modułu kurtyń należy zapewnić zasilanie 230 V.
4. Maksymalna moc silnika 230 V w pojedynczym module wynosi 270 W.

Regulacja wyłącznika krańcowego:

Kurtyna mcr PROSMOKE FS CE posiada tylko krańcówkę górnego położenia. Wyłącznik krańcowy położenia dolnego jest zaślepiony (Fot. 1.), kurtyna opada do pełnego rozwinięcia.

1. Wyłącznik krańcowy oznaczony jest strzałkami góra/dół – co odpowiada kierunkowi obrotów silnika, znaki +/- wskazują zmianę zakresu.
2. Punkt zadziałania wyłącznika może być przesunięty w kierunku strzałki poprzez obracanie śruby regulacyjnej w kierunku + lub w kierunku przeciwnym do strzałki poprzez obracanie śruby regulacyjnej w kierunku -.
3. Jeden obrót śruby regulacyjnej powoduje zmianę obrotu wału silnika o ok. 10° (odpowiada to skokowi ok. 1 cm na materiale kurtyny).
4. Dla precyzyjnego ustawienia wyłącznika krańcowego i sprawdzenia jego działania należy wykonać najazd na wyłącznik, po wcześniejszym cofnięciu o min ¼ obrotu.

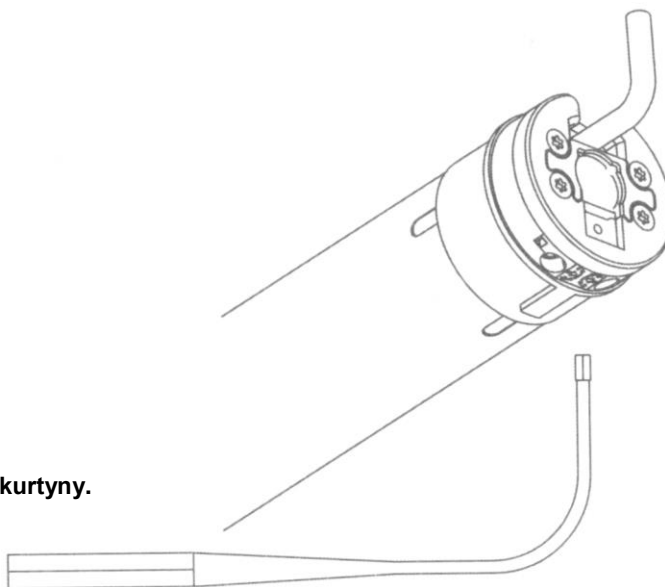

Rys. 6. Regulacja wyłącznika krańcowego kurtyny.

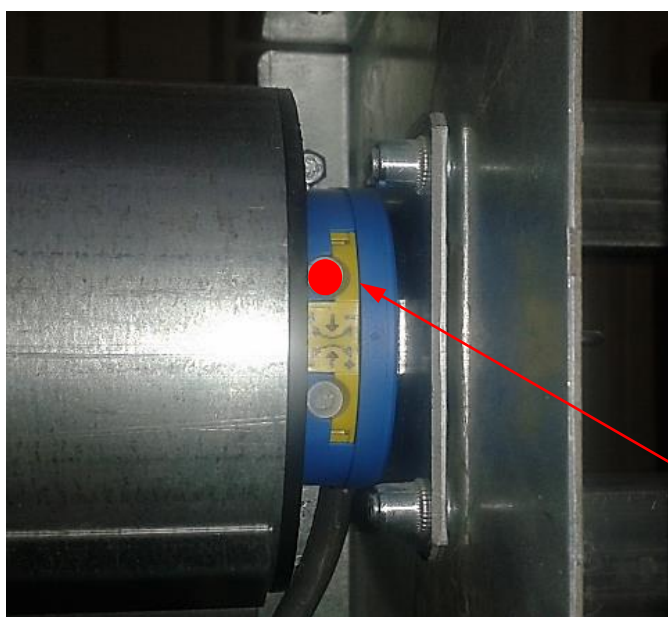

Zaślepka!

Fot. 1. Wyłączniki krańcowe silnika kurtyny

Zawiesie szerokie – TYP A

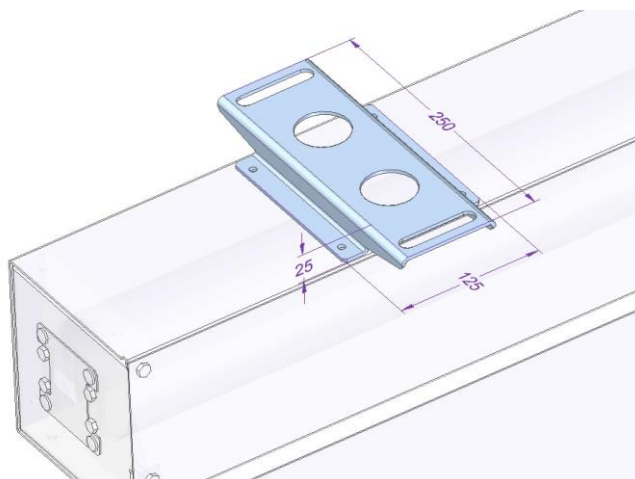
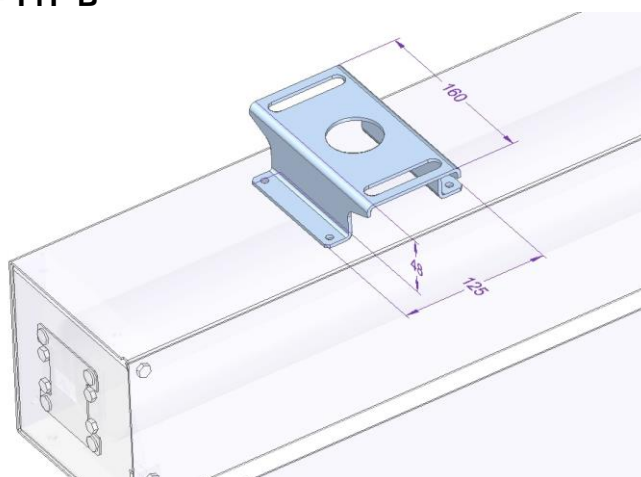
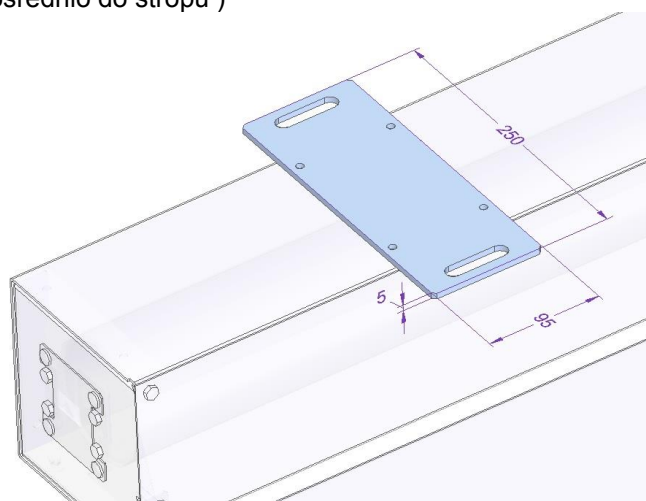
**Zawiesie wąskie – TYP B****Zawiesie płaskie – TYP C**
(tylko montaż bezpośrednio do stropu)**Rys. 7. Typy zawiesi**

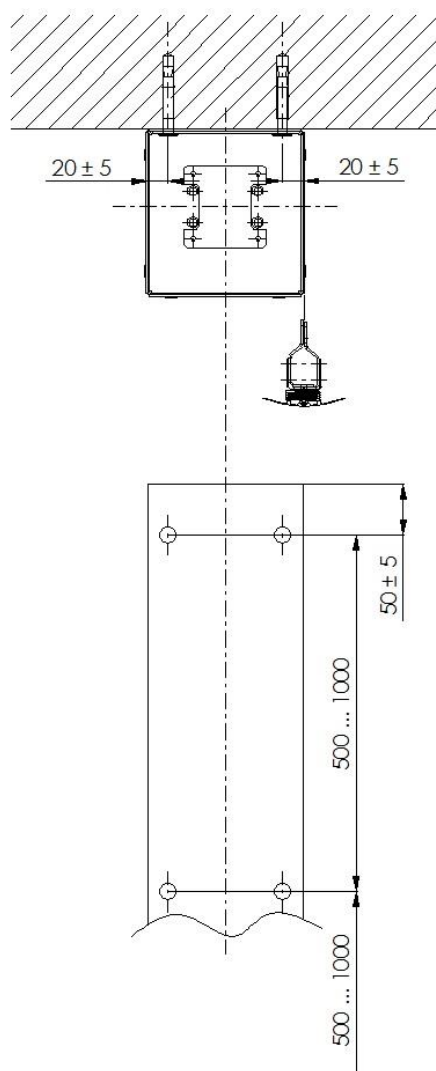

Rys. 8. Montaż kurtyny bez zawiesia

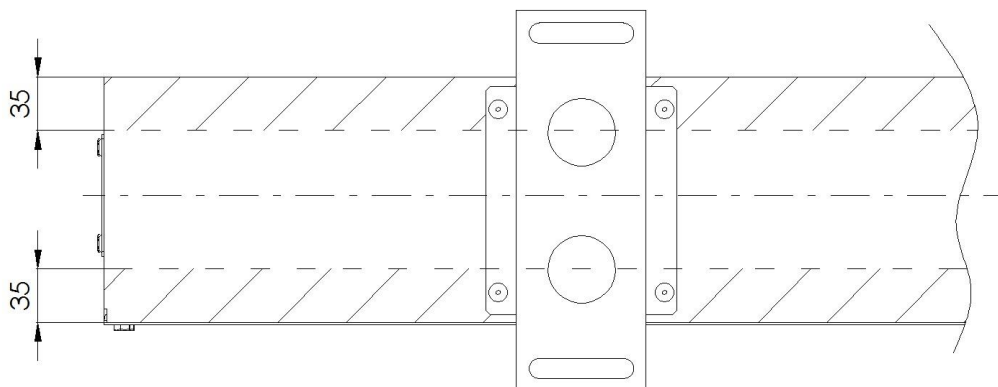

Rys. 9. Miejsce na obudowie przeznaczone na łączenie modułów kurtyny

KABLE

Zwykły kabel 2x1,5 mm (2,5 mm)

UWAGA

W przypadku stosowania kurtyn wielomodułowych należy stosować kable o takiej samej długości – trzeba zapewnić jednakowy spadek napięcia zasilającego

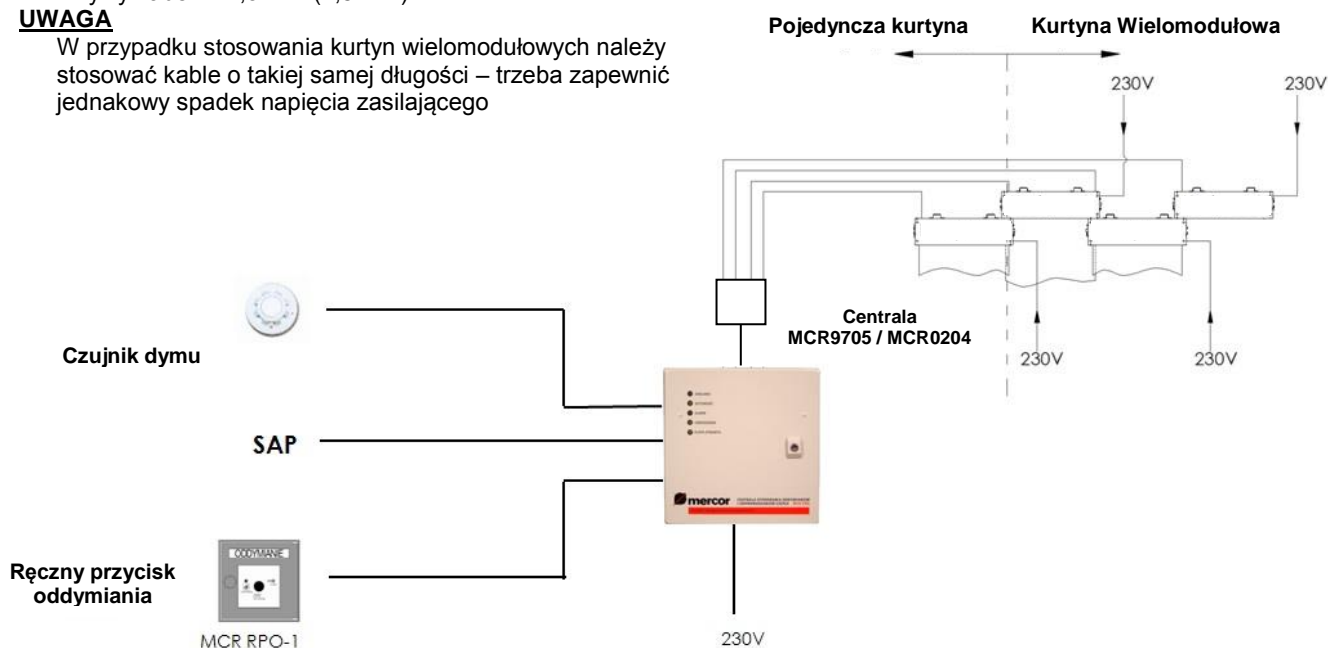

Rys.10. Schemat ideowy połączeń kurtyny ze wspólnym obciążeniem

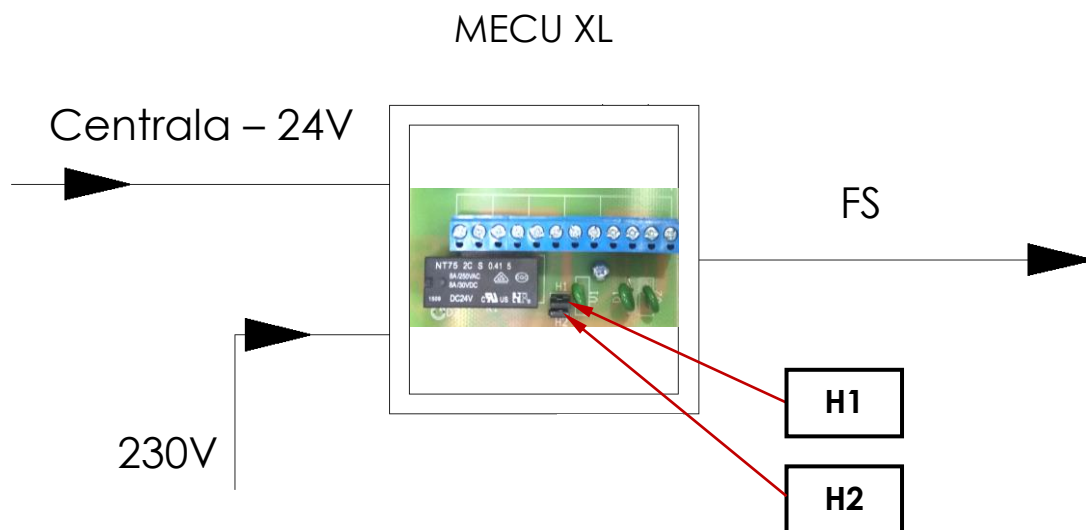

H1 – Zdjęcie zworki odłącza hamulec
H2 – zdjęcie zworki odłącza zwijanie

Ważne :

Aby opuścić kurtynę do położenia pośredniego należy zdjąć zworkę H2, następnie czasowo zdjąć zworkę H1, do momentu aż kurtyna opadnie do odpowiedniej pozycji. Założenie zworki H2 powoduje ruch kurtyny w górę.

Rys. 11. Funkcje (zworki) serwisowe MECU XL

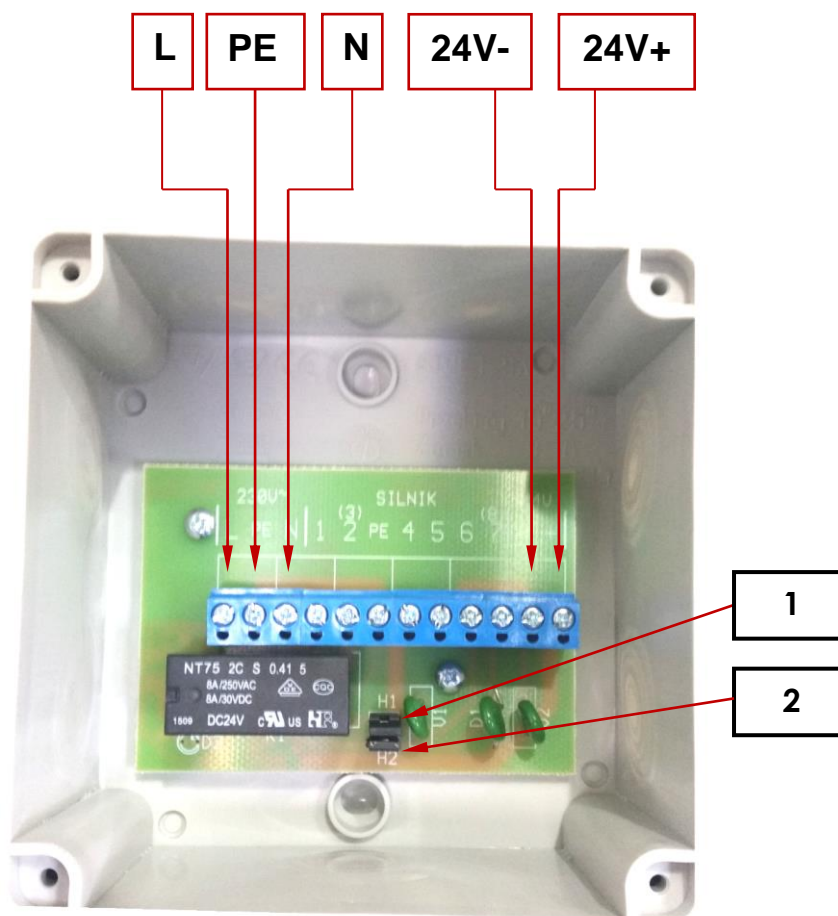

1. Zworka H1 – zdjęcie powoduje zwolnienie hamulca 24V – opuszczenie kurtyny
2. Zworka H2 – zdjęcie powoduje odcięcie zasilania 230V, uniemożliwienie zwinęcia kurtyny

Opis zacisków przewodów wewnątrz MECU XL

1,2,3,4,5,6,7,8,PE	Numery przewodów silnika
230V~ L	
230V~ PE	Sieć zasilająca
230V~ N	
24V –	Centrala <i>mcr 9705/ mcr 0204</i> zaciski P8 i P11
24V +	(sterowanie hamulcem) – <u>zachować biegunowość !</u>

Rys.12. Sposób podłączeń MECU XL

UWAGA:

1. Montowane później elementy dekoracyjne, osłony (np. sufity podwieszane, okładziny ścian) nie mogą przeszkadzać w swobodnym opuszczaniu się kurtyny, ani w ewentualnym dostępie do mechanizmów kurtyny.
2. W przypadku montażu kurtyn wraz z listwami maskującymi w suficie podwieszanym należy utrzymać odpowiednie szczeliny oraz tolerancje (**Rys. 4,5**), dobrane do odpowiedniej szerokości kurtyny.
3. Nie odłączać układu sterującego silnikiem MECU od silnika!!! Odłączenie lub uszkodzenia połączenia układu MECU z silnikiem może spowodować odwijanie się tkaniny. Jeżeli odłączenie jest konieczne należy zabezpieczyć kurtynę przed rozwinięciem.

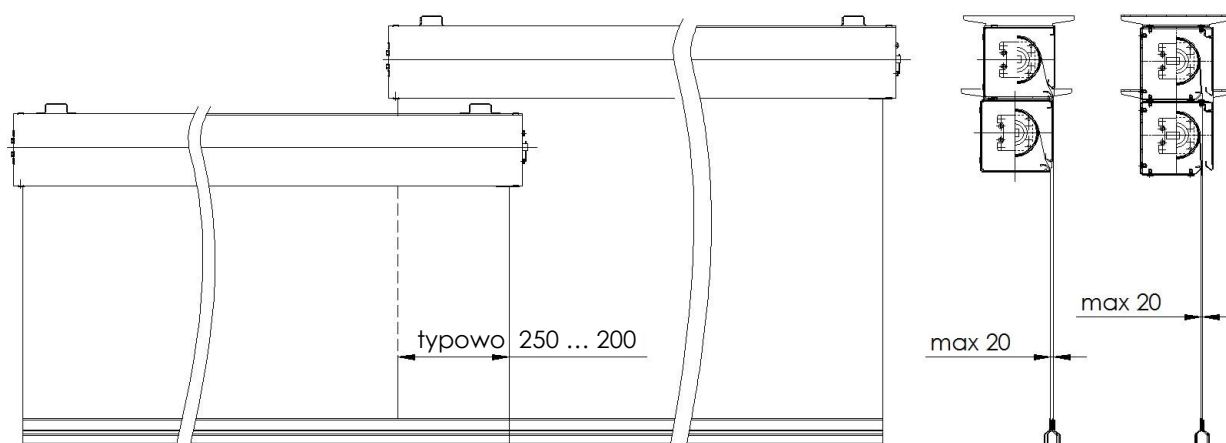

Rys. 13. Typowe wielkości szczelin w kierunku poprzecznym przy ułożeniu modułów kurtyn w pionie i z zakładem tkanin.

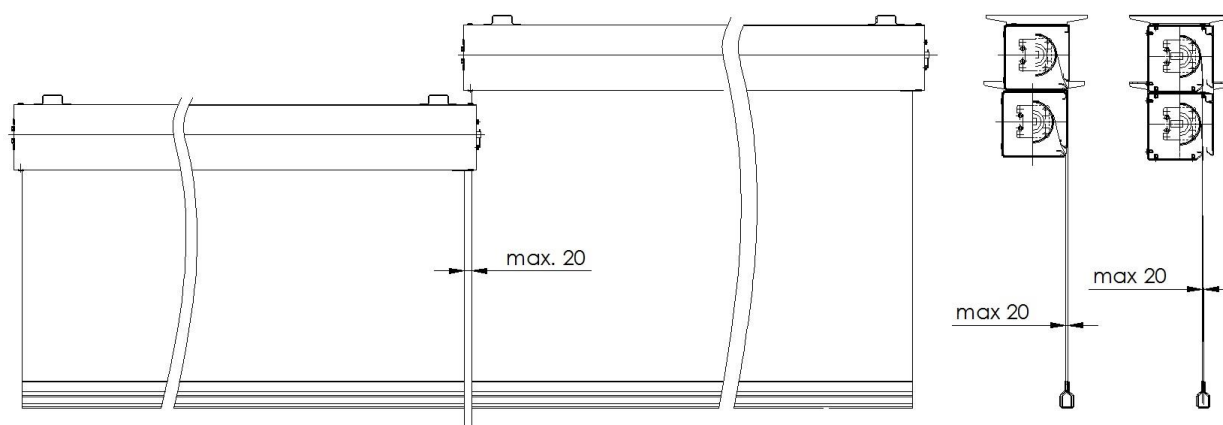

Rys. 14. Typowe wielkości szczelin w kierunku poprzecznym przy ułożeniu modułów kurtyn w pionie, bez zakładu tkanin.

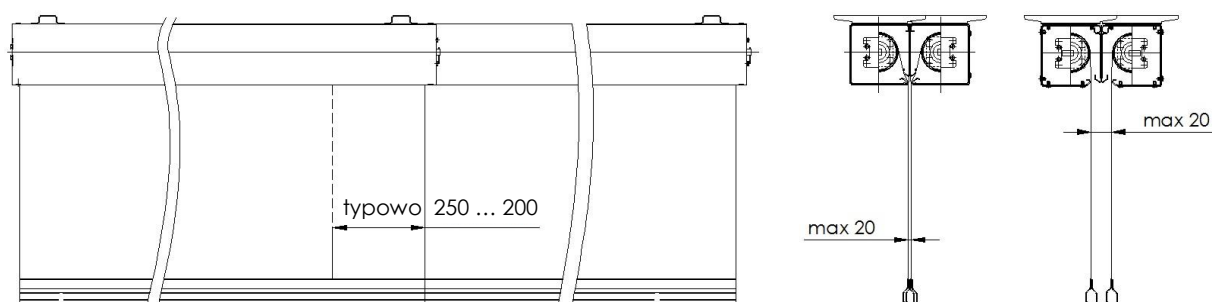

Rys. 15. Typowe wielkości szczelin w kierunku poprzecznym przy ułożeniu modułów kurtyn z obudowami typu K i C, L doczołowo, z zakładem tkanin.

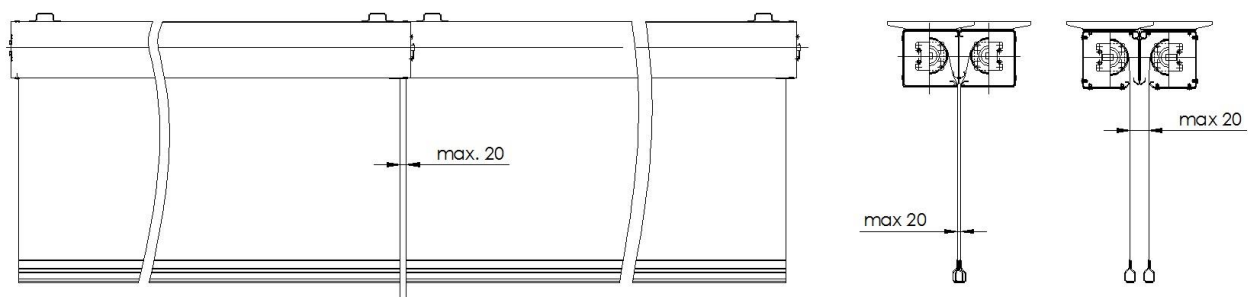

Rys.16. Typowe wielkości szczelin w kierunku poprzecznym przy ułożeniu modułów kurtyn z obudowami typu K i C, L doczołowo, bez zakładu tkanin,

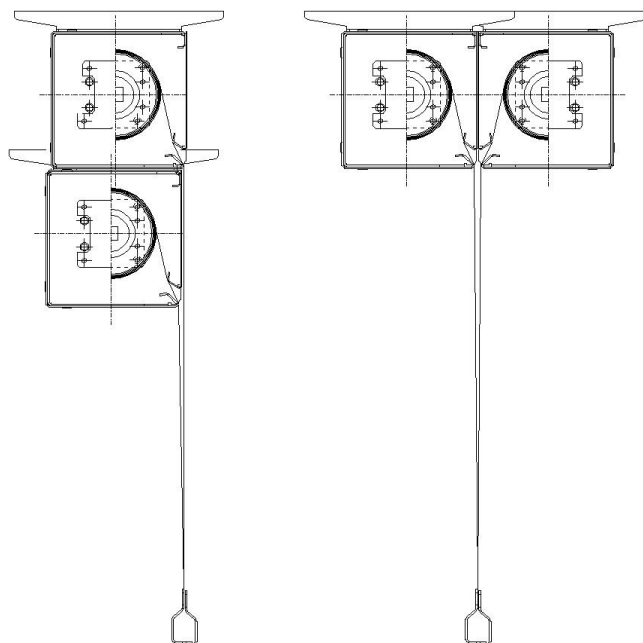

Rys. 17. Redukcja szczelin zespołu kurtyn poprzez pracę ze wspólnym obciążeniem - obudowy typu K ułożone w pionie i poziomie.

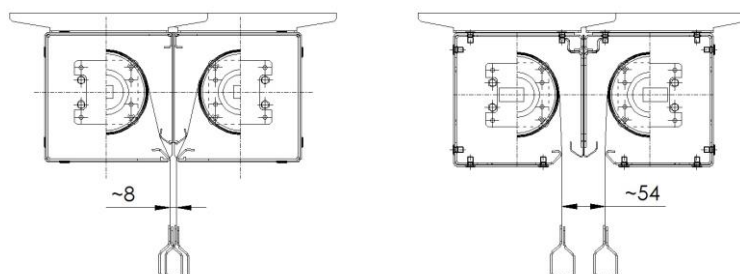

Rys. 18. Typowe wielkości szczelin w kier. poprzecznym przy zestawieniu doczołowym kurtyn, obudowy typu K i C, L.

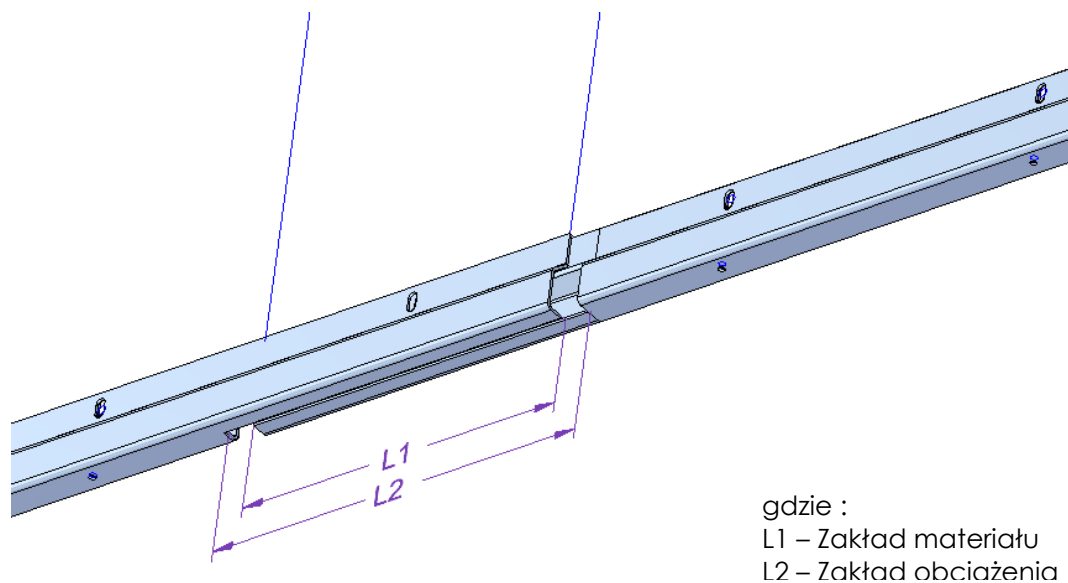

Rys. 19. Obciążenie zachodzące – brak łączenia kurtyn wspólnym obciążeniem.

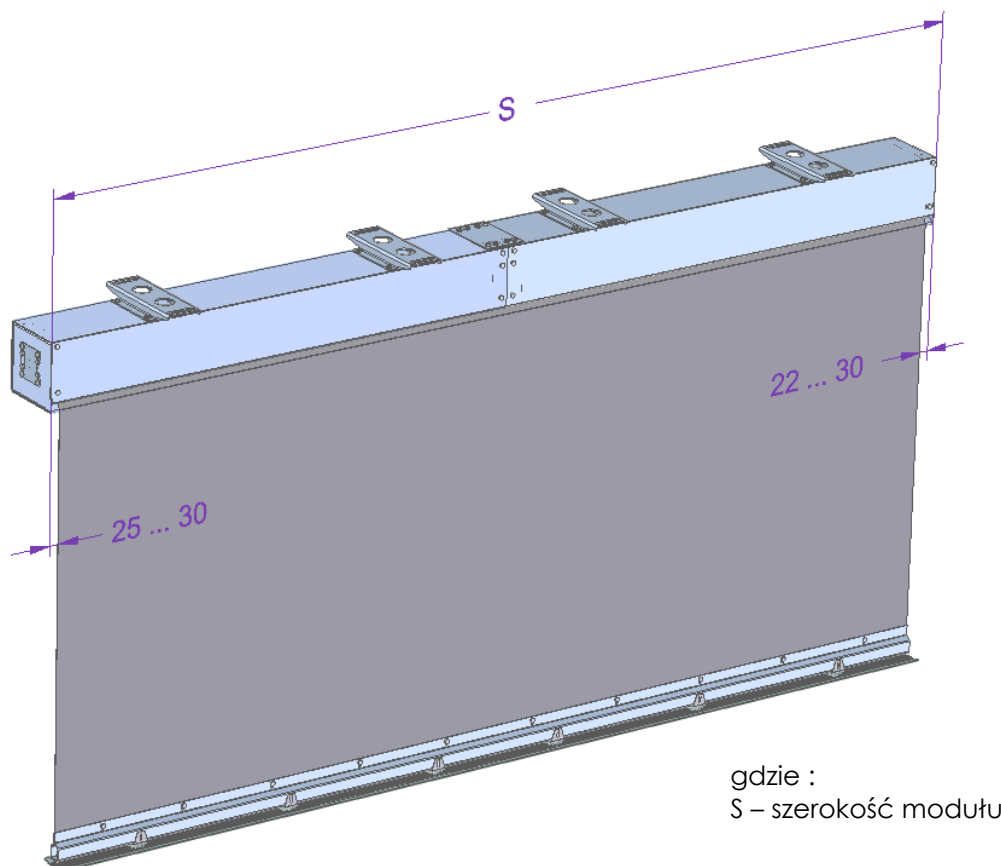

Rys.20. Wielkości szczelin w kierunku wzdłużnym kurtyn *mcr PROSMOKE FS CE*.

Rys. 21. Kurtyna przygotowana do wyposażenia w prowadnicę.

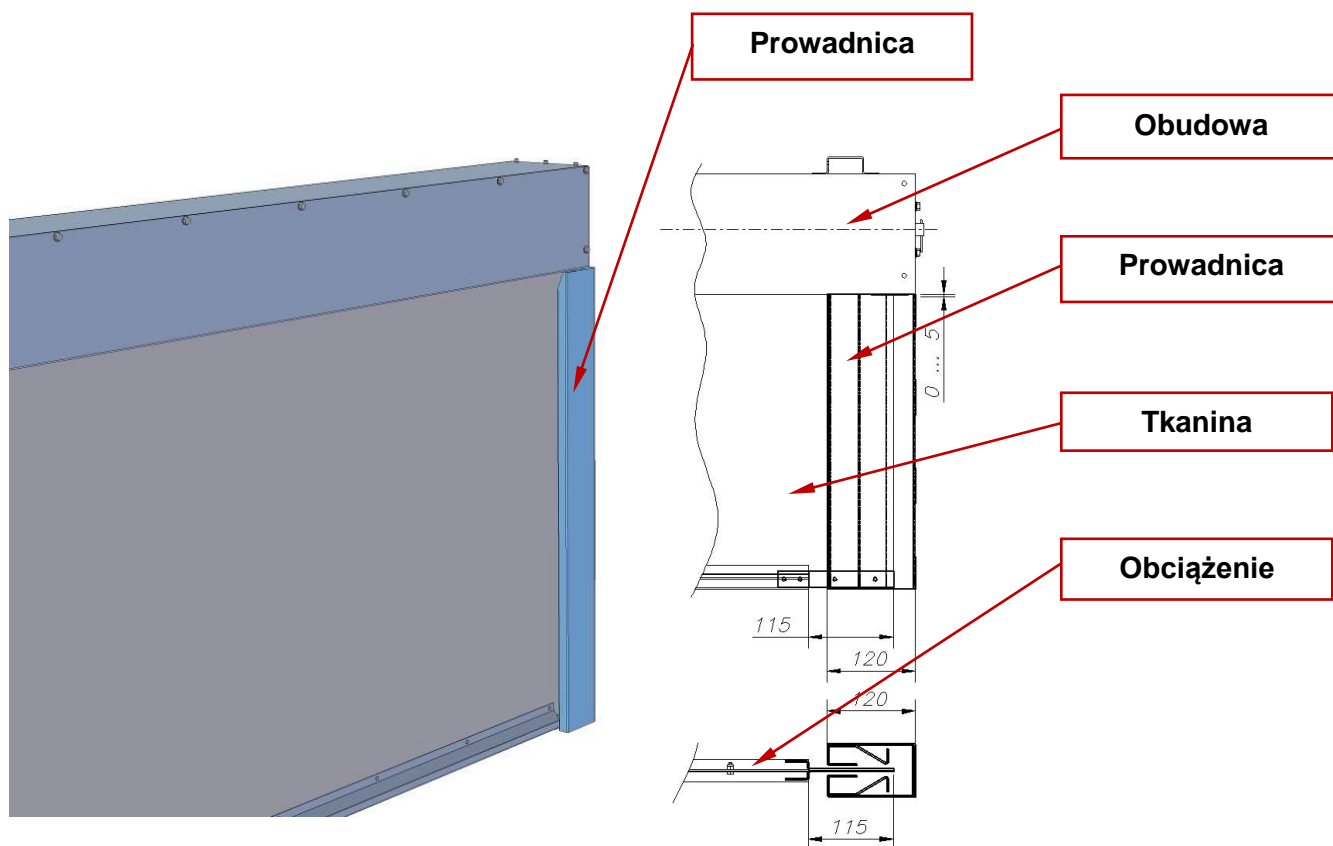
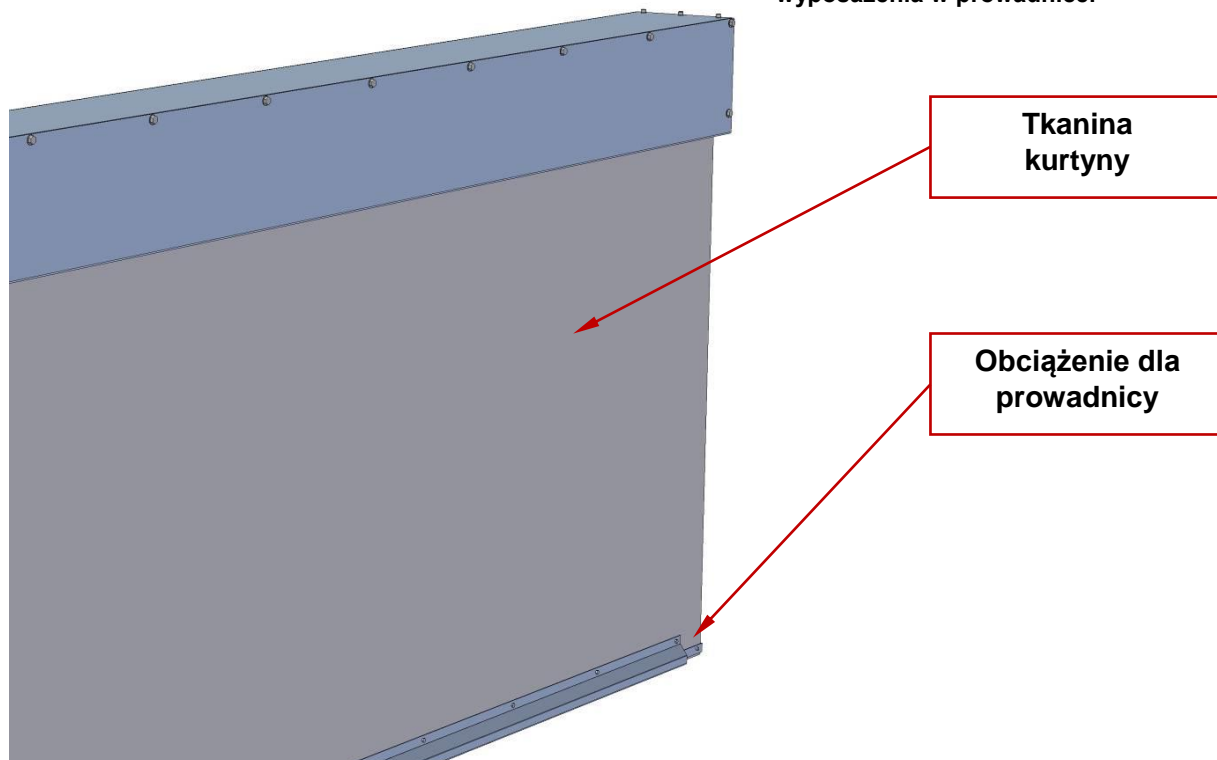

Rys. 22. Sposób montażu prowadnic.

7. OBSŁUGA

W celu opuszczenia kurtyn, uruchomić alarm w centrali sterującej kurtynami (*mcr 9705 i mcr 0204*).

W celu podniesienia kurtyn po alarmie, usunąć sygnał alarmu, skasować stan alarmu w centrali (patrz DTR centrali *mcr 9705 i mcr 0204*).

Kurtyny rolowane *mcr PROSMOKE FS CE* potrzebują do utrzymania tkaniny w stanie zwiniętym dostarczenia energii elektrycznej. W przypadku braku zasilania podstawowego 230 V~ centrala *mcr 9705* lub *mcr 0204* zapewniają stan gotowości przez czas podany w pkt. 6. Po tym czasie akumulatory ulegną rozładowaniu a kurtyny zostaną automatycznie opuszczone w kontrolowany sposób do położenia pracy.

W takiej sytuacji należy jak najszybciej przywrócić zasilanie podstawowe, ze względu na możliwość nadmiernego wyładowania i uszkodzenia akumulatorów a jeśli stan ten trwał dłużej niż 1 godzinę należy również wezwać serwis producenta lub autoryzowany serwis Mercor SA, celem kontroli stanu akumulatorów.

8. SERWIS I KONSERWACJA

Urządzenia Mercor SA powinny być poddawane **okresowym przeglądom technicznym** i czynnościom konserwacyjnym **co 6 miesięcy** w ciągu całego okresu eksploatacji tj. w okresie gwarancji, jak również po okresie gwarancji. Przeglądy i konserwacja powinny być przeprowadzane **przez producenta** lub przez firmy posiadające autoryzację na serwis urządzeń MERCOR SA.

Obowiązek wykonywania regularnych przeglądów serwisowych urządzeń przeciwpożarowych wynika z § 3 ust. 3 Rozporządzenia Ministra Spraw Wewnętrznych i Administracji z dnia 7 czerwca 2010r. w sprawie ochrony przeciwpożarowej budynków, innych obiektów budowlanych i terenów (Dz. U. 2010 nr 109, poz. 719).

Aby możliwe było wykonanie czynności wchodzących w zakres przeglądów serwisowych jak również czynności serwisowych i gwarancyjnych takich jak oględziny lub naprawy konieczne jest **zapewnienie fizycznego dostępu do urządzeń**. Użytkownik jest zobowiązany zapewnić dostęp do kurtyn i możliwość zdjęcia pokryw rewizyjnych dla okresowych przeglądów serwisowych.

Zalecane jest, aby pomiędzy przeglądami wykonywać:

1. Sprawdzenie zasilania sieciowego central sterujących. Centrala *mcr 9705* powinna sygnalizować „gotowość” i „zasilanie”. Centrala *mcr 0204* powinna sygnalizować „zasilanie”.
2. Sprawdzić wizualnie kurtynę, ustalić czy na ścianach, w prowadnicach, w szczelinie w suficie, itp., nie ma przeszkód uniemożliwiających poprawne rozwinięcie kurtyny.
3. Uaktywnić sygnał alarmu i sprawdzić, czy kurtyna rozwija się na założoną wysokość.
4. Skasować sygnał alarmu i sprawdzić, czy kurtyna zwija się poprawnie i całkowicie.

W sprawach związanych z przeglądami technicznymi, konserwacją i serwisem urządzeń prosimy kontaktować się z przedstawicielami serwisu Mercor SA pod tel. 058/ 341 42 45 w. 174 lub nr faxu 058/ 341 39 85 w godz. 8 – 16 (pon-pt).

9. WARUNKI GWARANCJI

1. MERCOR SA udziela 12-miesięcznej gwarancji jakości na urządzenia, licząc od daty zakupu, o ile umowa nie stanowi inaczej.
2. Jeżeli w okresie obowiązywania gwarancji ujawnią się wady fizyczne urządzeń, MERCOR SA zobowiązuje się do ich usunięcia w terminie nie dłuższym niż 21 dni licząc od daty otrzymania pisemnego zgłoszenia, oraz dostarczenia dowodu zakupu lub umowy, z zastrzeżeniem pkt 5.
3. MERCOR SA zastrzega sobie prawo przedłużenia czasu naprawy w przypadku napraw skomplikowanych albo wymagających zakupu niestandardowych podzespołów [elementów] lub części zamiennych.
4. Odpowiedzialność z tytułu gwarancji obejmuje tylko wady powstałe z przyczyn tkwiących w sprzedanych urządzeniach.
5. W przypadku wad powstałych na skutek niewłaściwej eksploatacji urządzeń lub z innych przyczyn wskazanych w pkt. 6, Kupujący /uprawniony z gwarancji zostanie obciążony kosztami ich usunięcia.
6. Gwarancja nie obejmuje:
 - uszkodzeń i awarii urządzeń spowodowanych nieprawidłową eksploatacją, ingerencją użytkownika, brakiem przeglądów technicznych i niewykonaniem czynności konserwacyjnych opisanych w punkcie 8. „SERWIS I KONSERWACJA” niniejszego dokumentu;
 - uszkodzeń urządzeń powstałych z przyczyn innych niż leżące po stronie MERCOR SA, w szczególności: zdarzeń losowych, w postaci: deszczu nawalnego, powodzi, huraganu, zalania, uderzenia piorunu, przepięć w sieci elektrycznej, eksplozji, gradu, upadku pojazdu powietrznego, ognia, lawiny, obsuwania się ziemi oraz wtórnych uszkodzeń wynikłych z w/w przyczyn. Za deszcz nawalny uważa się deszcz o współczynniku wydajności o wartości co najmniej 4, ustalonym przez IMiGW. W przypadku braku możliwości ustalenia współczynnika, o którym mowa w zdaniu poprzedzającym, pod uwagę brany będzie stan faktyczny oraz rozmiar szkód w miejscu ich powstania, które świadczyć będą o działaniu deszczu nawalnego. Za huragan uważa się wiatr o prędkości nie mniejszej niż 17,5 m/s (uszkodzenia uważa się za spowodowane przez huragan, jeżeli w najbliższym sąsiedztwie stwierdzono działanie huraganu);
 - uszkodzeń powstałych w wyniku zaniechania obowiązku niezwłocznego zgłoszenia ujawnionej wady;
 - pogorszenia jakości powłok spowodowanych procesami naturalnego ich starzenia (blaknięcie, utlenianie);
 - wad spowodowanych użyciem ściernych lub agresywnych środków czyszczących;
 - części podlegających naturalnemu zużyciu podczas eksploatacji (np. uszczelki), chyba że wystąpiła w nich wada fabryczna;
 - uszkodzeń powstałych w wyniku działania agresywnych czynników zewnętrznych, w szczególności chemicznych i biologicznych.
7. Każda wada objęta gwarancją winna być zgłoszona do MERCOR SA niezwłocznie, to jest w ciągu 7 dni od momentu ujawnienia.
8. Kupujący/uprawniony z gwarancji jest zobowiązany do właściwej eksploatacji oraz przeprowadzania okresowych przeglądów technicznych i czynności konserwacyjnych, zgodnie z zasadami opisanymi w punkcie 8. „SERWIS I KONSERWACJA” niniejszego dokumentu.
9. Gwarancja wygasa ze skutkiem natychmiastowym w przypadku:
 - gdy Kupujący/uprawniony z gwarancji wprowadzi zmiany konstrukcyjne we własnym zakresie bez uprzedniego uzgodnienia tego faktu z MERCOR SA,
 - gdy przeglądy techniczne i czynności konserwacyjne nie były wykonywane w terminie lub były wykonywane przez osoby nieuprawnione lub serwis nie posiadający autoryzacji MERCOR SA albo gdy urządzenia były nieprawidłowo eksploatowane,
 - jakiegokolwiek ingerencji osób nieupoważnionych – poza czynnościami wchodzącymi w zakres normalnej eksploatacji urządzeń.

W przypadkach określonych w pkt. 9 wyłączona jest ponadto odpowiedzialność MERCOR SA z tytułu rękojmi. W sprawach nie uregulowanych niniejszymi warunkami gwarancji zastosowanie mają odpowiednie przepisy Kodeksu Cywilnego.

10. CERTYFIKAT.

 Reg. No. 041/P-007	NOTIFIED BODY No. 1396 Osloboditeľov 282, 059 35 Batizovce, Slovakia tel. +421 52 7752298 fax. +421 52 7881412 http://www.fires.sk	 The Experts on Fire Safety
Certificate of constancy of performance 1396 - CPR – 0033		
<p>In compliance with Regulation (EU) No 305/2011 of the European Parliament and of the Council of 9 March 2011 (the Construction Products Regulation or CPR), this certificate applies to the construction product</p>		
ACTIVE SMOKE BARRIERS (ASB1, ABS 3); MCR PROSMOKE FS CE		
<p>having the performances and used in conditions given by initial type testing report No.: C1396/09/0001/5004/SC issued by FIRES s.r.o., NB 1396, Slovakia on 10. 06. 2009 amended by an actual report of continuous surveillance,</p>		
produced by		
MERCOR SA		
ul. Grzegorza z Sanoka 2, 80-408 Gdańsk, Poland		
and produced in the manufacturing plant		
MERCOR SA		
Zakład Produkcyjny, ul. Kwarcowa 3A, Ciepłowo, 83 031 Łęgowo, Poland		
<p>This certificate attests that all provisions concerning the assessment and verification of constancy of performance and the performances described in Annex ZA of the standard</p>		
EN 12101-1: 2005, EN 12101-1:2005/A1: 2006		
<p>under system 1 are applied and that the product fulfils all the prescribed requirements set out above.</p>		
<p>This certificate was first issued on 10th June 2009 and will remain valid as long as the test methods and/or factory production control requirements included in the harmonized standard, used to assess the performance of the declared characteristics, do not change, and the product, and the manufacturing conditions in the plant are not modified significantly.</p>		
Batizovce, 13. 03. 2014		 Ing. Mária Gašperová Head of Certification body
055556	FIRES 136a/C-12/12/2013-E	