

Technischer Produktleitfaden

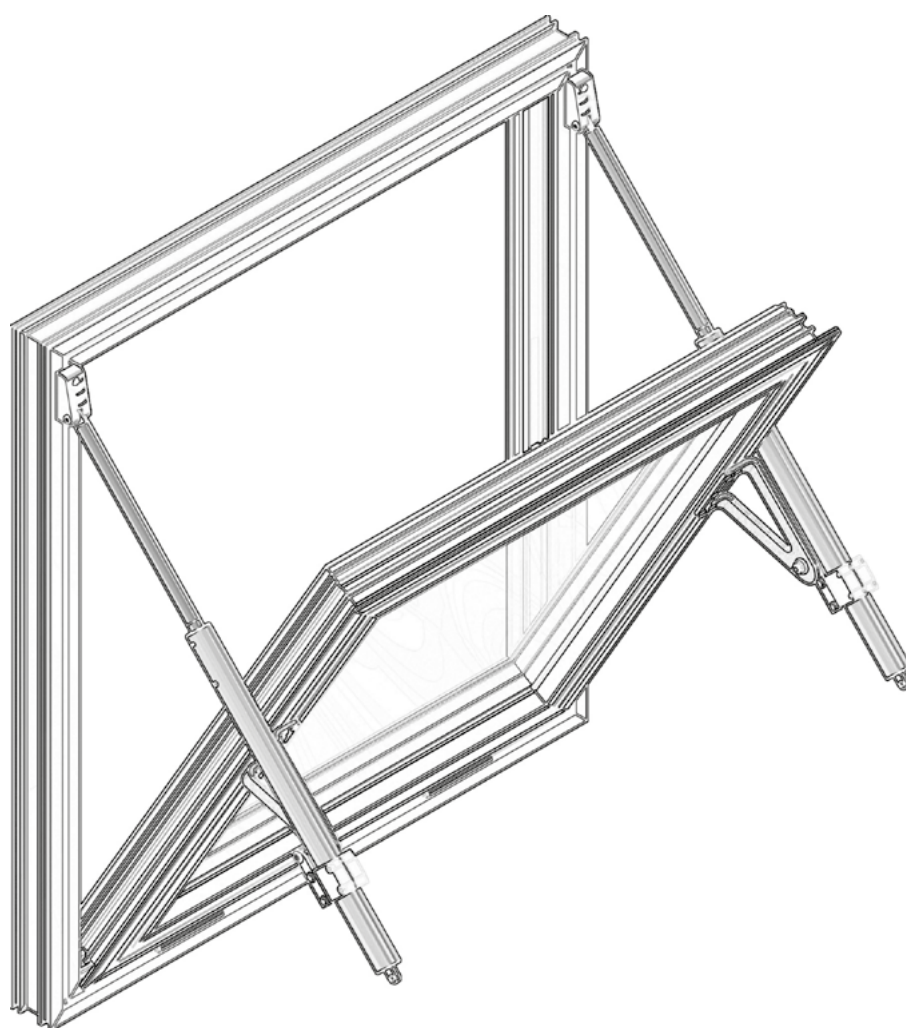

mcr OSO Therm 75
RAUCHABZUGSFENSTER

1. RWA-FENSTER mcr OSO THERM 75	> 6
1.1. RWA-Fenster auswärts öffnend	> 7
1.1.1. Beschreibung	> 7
1.1.2. Ausführungsvarianten	> 7
1.1.3. Typen der auswärts öffnenden RWA-Fenstern	> 8
1.1.4. technische Zeichnungen	> 11
1.1.5. technische Daten	> 14
1.1.6. technische Daten – Anwendung des elektrischen Magnetschlusses in Fenstern mit Spindelantrieben	> 40
1.2. RAUCHABZUGSFENSTER EINWÄRTS ÖFFNEND	> 41
1.2.1. Beschreibung	> 41
1.2.2. Ausführungsvarianten	> 41
1.2.3. Typen der einwärts öffnenden RWA-Fenstern	> 42
1.2.4. technische Zeichnungen	> 45
1.2.5. technische Daten	> 48
1.2.6. technische Daten - Anwendung des elektrischen Magnetschlusses in Fenstern mit Spindelantrieben	> 71
2. ELEKTRISCHE STEUERUNG DER RWA-FENSTER	> 72
2.1. elektrische Spindelantriebe 24 V	> 73
2.1.1. elektrische Spindelantriebe Typ G	> 73
2.1.2. elektrische Spindelantriebe Typ S	> 75
2.2. elektrische Kettenantriebe Typ HCV (24 V-/ 48 V-)	> 77
2.3. elektrische Kettenantriebe Typ HCVA (230 V~)	> 78
3. EINBAU DES RWA-FENSTERS	> 79

“MERCOR” S.A. mit Sitz in Gdańsk behält sich das Recht vor, Änderungen an diesem Technischen Produktleitfaden 2022 jederzeit und ohne Angabe von Gründen vorzunehmen. Gleichzeitig müssen die Benutzer des Technischen Produktleitfadens 2022 (zu keinem Zeitpunkt) nicht über die Einführung von Änderungen informiert werden.

“MERCOR” S.A. behält sich hiermit vor, dass die im Technischen Produktleitfaden 2022 enthaltenen Informationen kein Handelsangebot im Sinne von Art. 66 des polnischen Zivilgesetzbuches darstellen.

Grafikdesign und digitale Bearbeitung:
Team der RWA-Abteilung von „MERCOR“ S.A.
© 2022 MERCOR Gdańsk

Technischer Produktleitfaden

2022

Sehr geehrte Kunden,

Wir freuen uns, Ihnen den nächsten technischen Produktleitfaden zu Rauch- und Wärmeabzugsanlagen rund um das Fenster-Entrauchungssystem mcr OSO THERM 75 präsentieren zu können, das wir erst seit kurzem in unser Angebot aufgenommen haben. In dieser Veröffentlichung werden die Möglichkeiten dieses innovativen Produkts vorgestellt. Es entstand aus einer Fusion unserer dreißigjährigen Erfahrung im RWA Sektor und dem Fachwissen europäischer Experten aus der Fensterprofilindustrie.

Wir sind davon überzeugt, dass die Form, in der wir das Angebot unseres Unternehmens präsentieren, es Ihnen leichter macht, alle notwendigen Informationen zu einzelnen Systemlösungen und den dazugehörigen Geräten sowie detaillierte Daten zu einzelnen Bauteilen des mcr OSO THERM 75 Systems schnell und problemlos zu finden.

Jedes Gerät, das aus den Produktionsstätten von "MERCOR" S.A. an den Kunden geliefert wird, wird nach höchsten Qualitätsmanagement-Standards sorgfältig überprüft und verfügt über erforderliche Zulassungsunterlagen.

Wir sind stolz darauf, durch unsere Aktivitäten immer mehr Sicherheit im Bau zu bieten.

Wir freuen uns auf die Zusammenarbeit mit Ihnen!
Das Team von "MERCOR" S.A.

Die **elektronische Version**
des Technischen Produktleitfadens ist
unter www.mercor.com.pl verfügbar

1.1. Rauch- und Wärmeabzugsfenster

Rauchabzugsfenster sind ein Bestandteil der natürlichen Rauch- und Wärmeabzugsanlage, deren Aufgabe ist es, die giftigen Brandgase und Wärmeenergie aus den geschlossenen Räumen effektiv ins Freie abzuführen. Sie können auch die Funktion der natürlichen Be- und Entlüftung des Gebäudes übernehmen und bilden dank ihrem Aufbau, patentierten technischen Lösungen und Endverarbeitung ein Element der Gebäudearchitektur.

Parameter	RWA-FENSTER, AUSWÄRTS ÖFFNEND		RWA-FENSTER, EINWÄRTS ÖFFNEND		
	KIPPFENSTER	KLAPPFENSTER	KIPPFENSTER	KLAPPFENSTER	
Klassifizierung	Leistungsbeständigkeitszertifikat 1396-CPR-0128 (nach EN 12101-2:2003) » Re1000 - Funktionssicherheit während 1000 Öffnungszyklen in die Funktionsstellung und 10.000 Zyklen in die Lüftungsposition (Doppelfunktionsgerät), » WL1000 / WL1250 / WL1500 - Funktionssicherheit der RWA-Fenstern unter der Windlast von 1000 Pa, 1250 Pa bzw. 1500 Pa, » T(00) - Beständigkeit der RWA-Fenster gegen niedrige Umgebungstemperatur 0°C, » B300 - Beständigkeit der RWA-Fenster gegen hohe Temperatur von 300°C » SL0 - Funktionssicherheit der RWA-Fenster unter Schneelast von 0 N/m ²				
Öffnungswinkel	10° - 90°				
Steuerung	elektrisch 24 V - (Rauchabzug + Lüftung)	•	•	•	•
	elektrisch 48 V - (Rauchabzug + Lüftung)	•	•	•	•
	elektrisch 230 V - (Lüftung)	•	•	•	•
Verglasung / Füllung	3-fach Isolierverglasung 4/18/4/18/4 Ug=0,5 W/(m ² K)	•	•	•	•
	3-fach Isolierverglasung mit Sicherheitsglas 4/18/4/18/33.1 Ug=0,5 W/(m ² K)	•	•	•	•
	2-fach Isolierverglasung mit Sicherheitsglas 4/16/33.1 Ug= 1,1 W/(m ² K)	•	•	•	•
	PIR-Platte mit Aluminiumverkleidung (ALU-PIR-ALU) Ug=0,66 W/(m ² K)	•	•	•	•

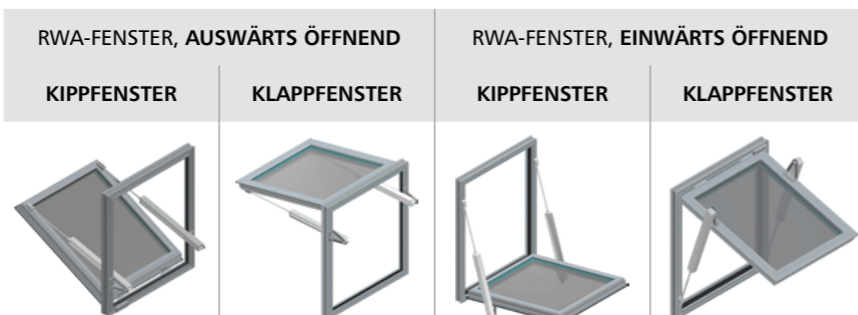

1.1.1. Typen der auswärts öffnenden Rauchabzugsfenstern

1.1.1.1. Technische Beschreibung

- » Klassifizierung gemäß Leistungsbeständigkeitszertifikat Nr. 1396-CPR-0128 (nach EN 12101-2)
- » nach außen öffnende Rauchabzugsfenster zum Einbau in die Fassade als Einzelgeräte zur Entrauchung, Be- und Entlüftung oder integriert in marktübliche Pfosten-Riegel-Fassadensysteme
- » Größensbereich der auswärts öffnenden Rauchabzugsfenstern in horizontaler Anordnung: 800x800 mm ÷ 2700x1300 mm, in vertikaler Anordnung: 800x800 mm ÷ 1600x2200 mm
- » RWA-Fenster aus individuell entwickelten, thermisch getrennten Mehrkammer-Aluminiumprofilen (mit Polyamid-Isoliersteg)
- » Profilbreite: Rahmen 75 mm und Flügel 84 mm
- » Rillensystem im Flügel- und Rahmenprofil mit Abdeckleiste ermöglicht verdeckte Kabelführung und einfache Montage von Montagekonsolen
- » Flügelfüllung: Dreifach-Isolierverglasung 4/18/4/18/4 (Wärmedurchgangskoeffizient Ug = 0,5W / (m²K)), Dreifach-Isolierverglasung mit Sicherheitsglas 4/18/4/18 / 33,1 (Ug = 0,5 W / (m²K)), Zweifach-Isolierverglasung mit Sicherheitsglas 4/16 / 33,1 (Ug = 1,1 W / (m²K)) oder PIR-Platte mit Aluminiumverkleidung (Ug = 0,66W / (m²K))
- » Fenster können miteinander in vertikaler oder horizontaler Anordnung mit Hilfe von Montagesets verbunden werden
- » geeignet für den Einbau in Fassadensysteme
- » Flügelöffnungswinkel 10 ° ÷ 90 ° (je nach Fenstergröße und eingesetzter Steuerung)
- » Steuerung der Rauchabzugsfunktion, der Zuluft und der natürlichen Entlüftung: elektrisch 24 V- / 48 V- (Spindelantriebe Typ G bzw. Typ S, Kettenantriebe Typ KR10B bzw. Typ HCV) oder 230 V ~ (Kettenantriebe Typ HCVA)
- » Einsatz der elektromagnetischen Verriegelung mit Schnittstelle für den gewählten Größensbereich von Rauchabzugsfenstern mit Spindelantrieben
- » (verfügbare Größen mit elektromagnetischer Verriegelung auf Seite 40).

1.1.2. Ausführungsvarianten

- » Außer den in der Tabelle auf Seiten 15-39 angegebenen Werten können RWA-Fenster mit Zwischenabmessungen hergestellt werden. Die wirksame Rauchabzugsfläche für diese Abmessungen wird durch ein lineares Interpolationsverfahren bestimmt.
- » Lackieren der Fensterprofile im wählbaren RAL-Farbtönen, mit Strukturfarbe oder in Holzoptik
- » die Fenster können auch zweifarbig behandelt werden
- » Glasleisten in rechteckiger oder abgerundeter Ausführung verfügbar
- » Sprossen im klassischen alten Stil oder auf moderne Art:
 - aufgeklebt: sowohl von außen als auch von innen auf die Verglasung geklebt
 - innenliegend: zwischen den Glasscheiben platziert
- » Konstruktionssprossen: zur Aufteilung der Glasscheiben in viele kleinere Formate



Abb. 1 - Schnitt durch ein auswärts öffnendes Rauchabzugsfenster

1.1.3. | Typen der auswärts öffnenden Rauchabzugsfenstern

» Kippfenster auswärts öffnend

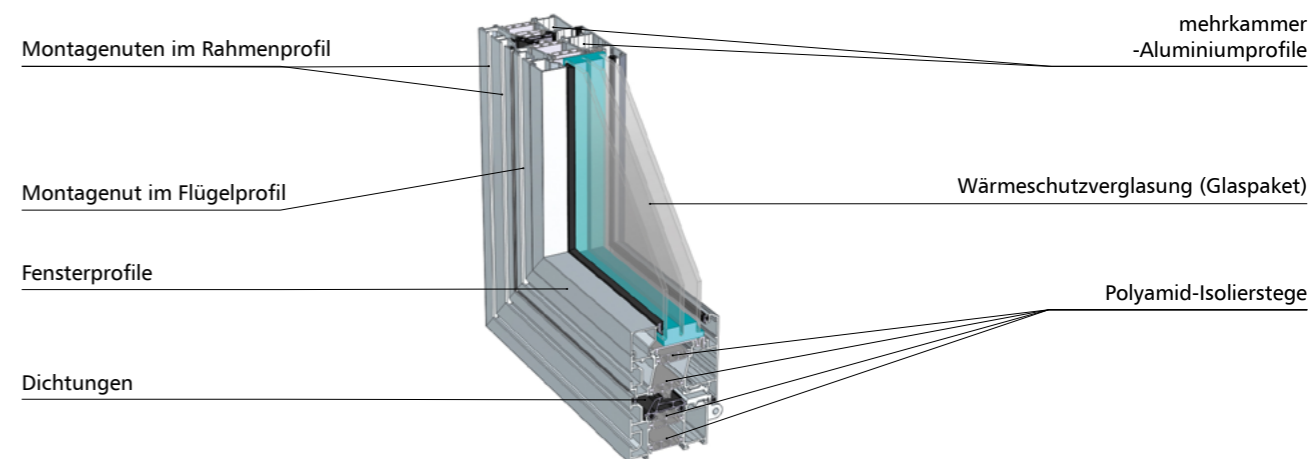

Abb. 2 - mcr OSO THERM 75 RWA-Fenster mit zwei Spindeltrieben Typ S



Abb. 3 - mcr OSO THERM 75 RWA-Fenster mit zwei Spindeltrieben Typ G

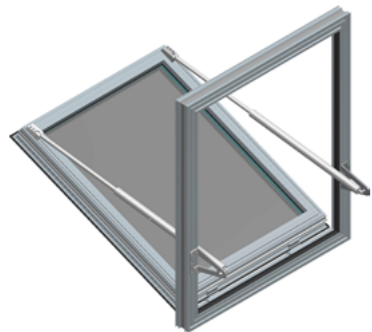

Abb. 4 - mcr OSO THERM 75 RWA-Fenster mit einem Kettenantrieb Typ HCV

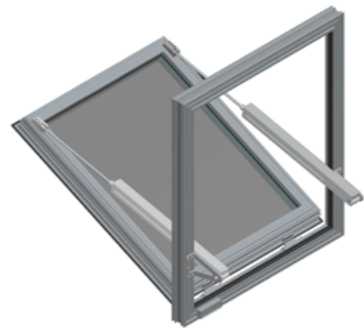

Abb. 5 - mcr OSO THERM 75 RWA-Fenster mit zwei Spindeltrieben Typ S mit versetzter Aufhängung



Abb. 6 - mcr OSO THERM 75 RWA-Fenster mit zwei Spindeltrieben Typ G mit versetzter Aufhängung

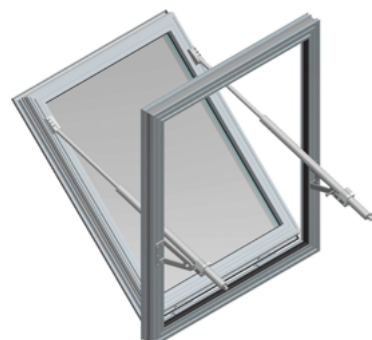

Abb. 7 - mcr OSO THERM 75 RWA-Fenster mit zwei Kettenantrieben Typ HCV

» Klappfenster auswärts öffnend

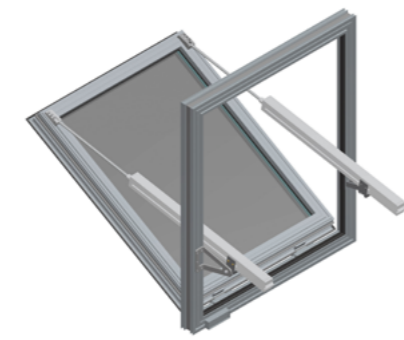

Abb. 8 - mcr OSO THERM 75 RWA-Fenster mit zwei Spindeltrieben Typ S



Abb. 9 - mcr OSO THERM 75 RWA-Fenster mit zwei Spindeltrieben Typ G

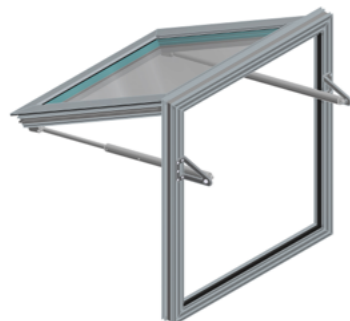

Abb. 10 - mcr OSO THERM 75 RWA-Fenster mit einem Kettenantrieb Typ HCV

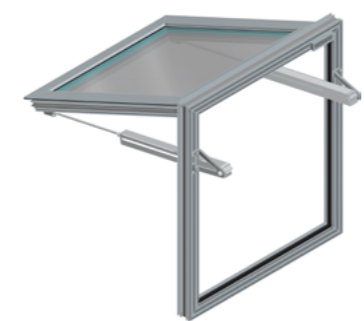

Abb. 11 - mcr OSO THERM 75 RWA-Fenster mit zwei Spindeltrieben Typ S mit versetzter Aufhängung

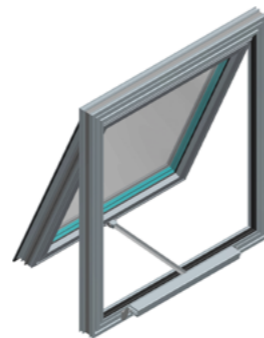

Abb. 12 - mcr OSO THERM 75 RWA-Fenster mit zwei Spindeltrieben Typ G mit versetzter Aufhängung

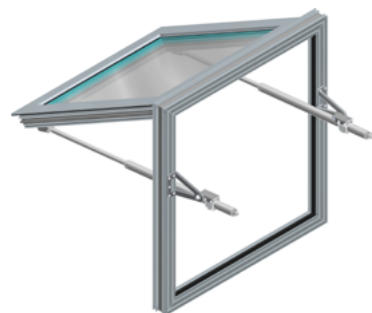

Abb. 13 - mcr OSO THERM 75 RWA-Fenster mit einem Kettenantrieb Typ HCV

1.1.3.1. | Aufbau eines auswärts öffnenden Rauchabzugsfensters mit Spindeltrieben

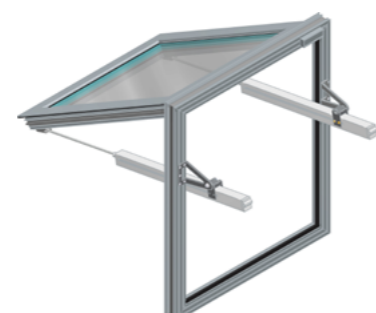

Abb. 14 - mcr OSO THERM 75 RWA-Fenster auswärts öffnend mit zwei Spindeltrieben Typ G

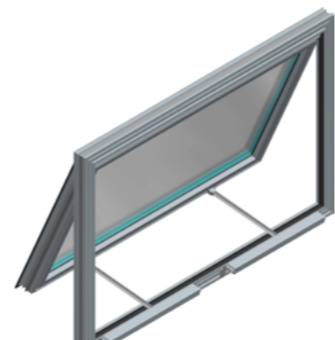

Abb. 15 - mcr OSO THERM 75 RWA-Fenster auswärts öffnend mit zwei Spindeltrieben Typ G, mit elektrischem Magnetschloss und Schnittstelle

1.1.3.2. | **Aufbau eines auswärts öffnenden Rauchabzugsfensters mit Kettenantrieben**

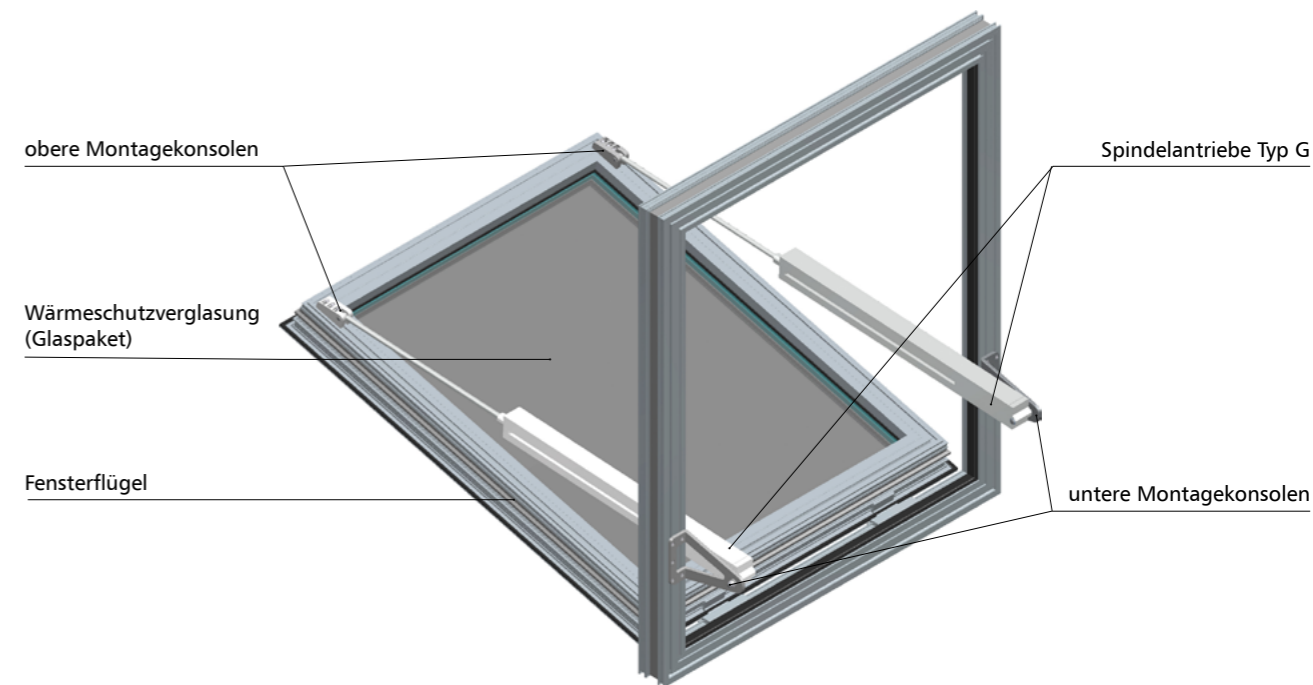

Abb. 16 - mcr OSO THERM 75 RWA-Fenster auswärts öffnend mit einem Kettenantrieb

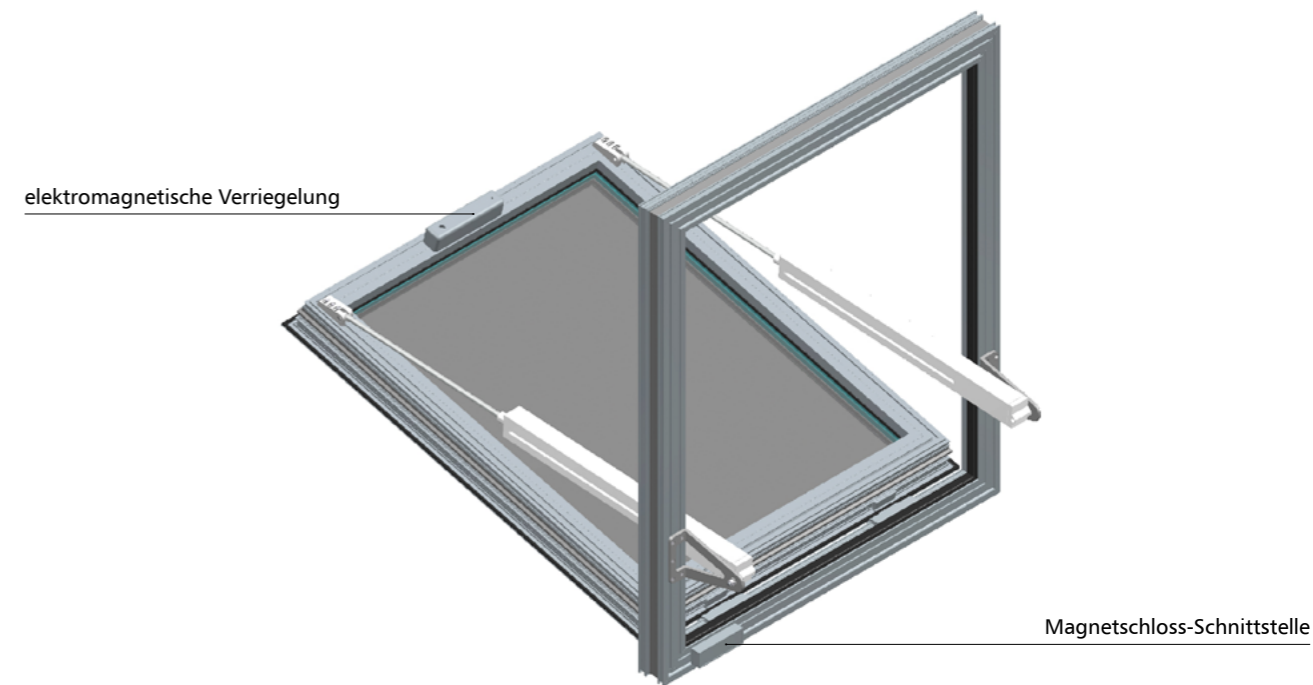

Abb. 17 - mcr OSO THERM 75 RWA-Fenster auswärts öffnend mit zwei Kettenantrieben

1.1.4. | **technische Zeichnungen der auswärts öffnenden Rauchabzugsfenstern**

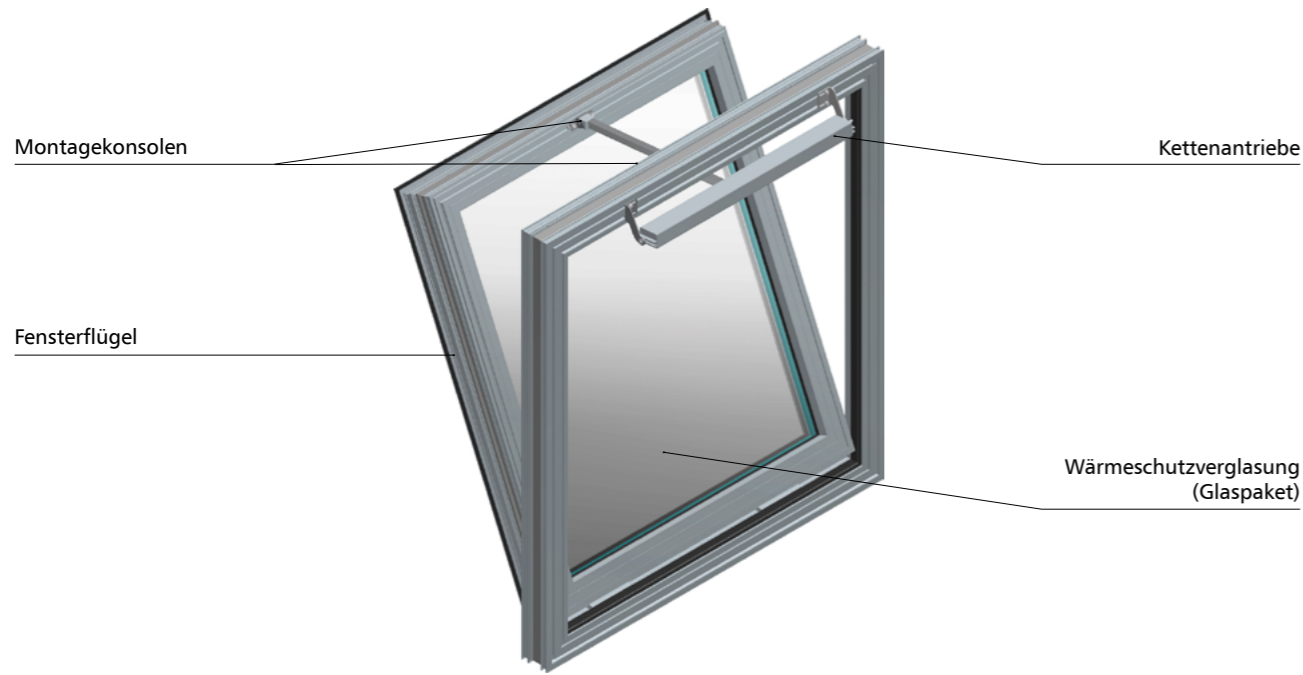
1.1.4.1. | **technische Zeichnungen des RWA-Fensters mit Spindelantrieben Typ S**

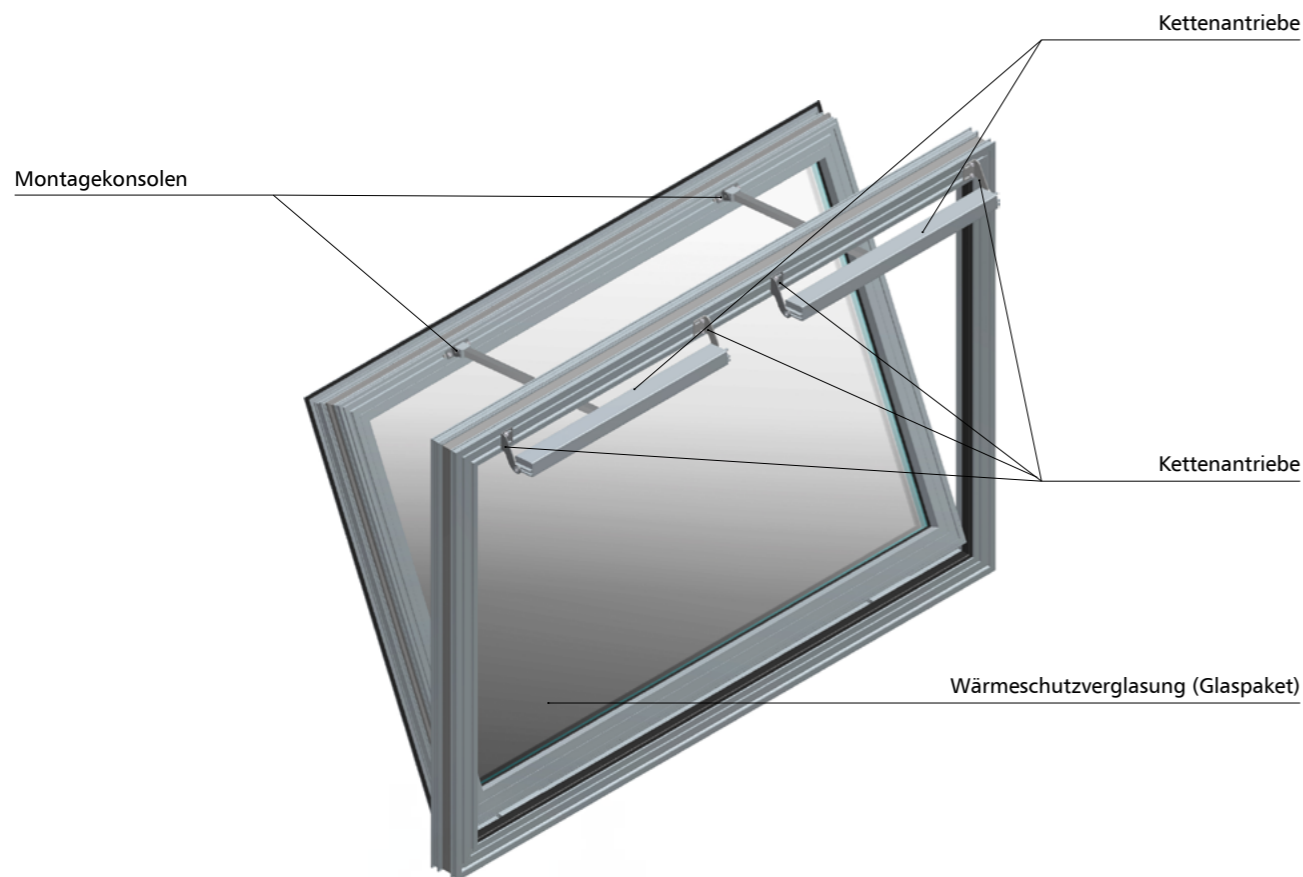

Abb. 18 - Innenansicht von einem mcr OSO THERM 75 RWA-Fenster mit Spindelantrieben Typ S in geschlossener Position



Abb. 20 - Horizontalschnitt B-B durch ein RWA-Fenster mcr OSO THERM 75 in geschlossener Position

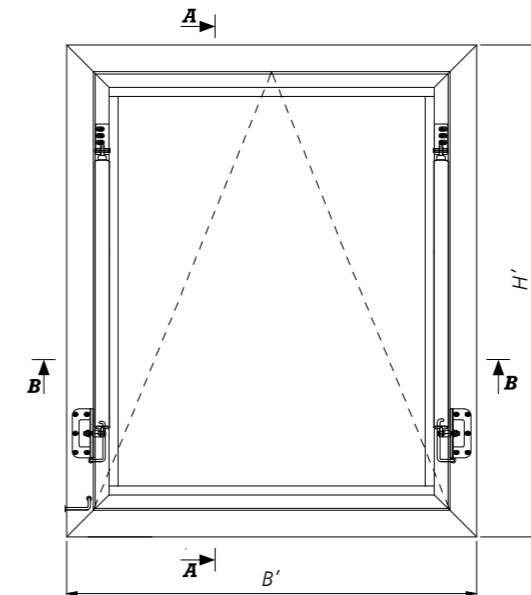

Abb. 21 - Innenansicht von einem mcr OSO THERM 75 RWA-Fenster mit Spindelantrieben Typ S mit versetzter Aufhängung in geschlossener Position

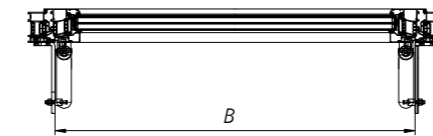

Abb. 23 - Vertikalschnitt A-A durch ein mcr OSO THERM 75 RWA-Fenster mit versetzter Aufhängung in geöffneter Position

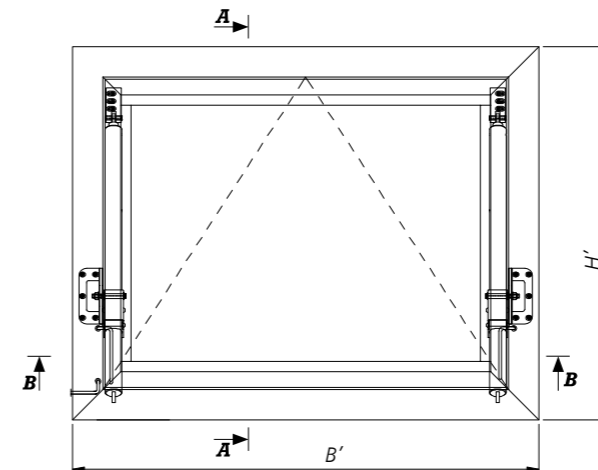

Abb. 19 - Vertikalschnitt A-A durch ein mcr OSO THERM 75 RWA-Fenster in geöffneter Position

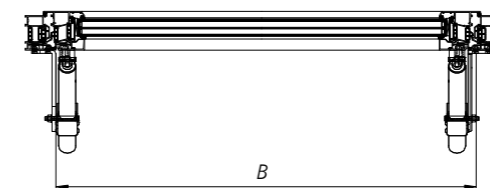

Abb. 22 - Horizontalschnitt B-B durch ein mcr OSO THERM 75 RWA-Fenster in geschlossener Position

B' - Außenbreite des Rauchabzugsfensters
 H' - Außenhöhe des Rauchabzugsfensters
 B - Innenbreite des Rauchabzugsfensters
 H - Innenhöhe des Rauchabzugsfensters

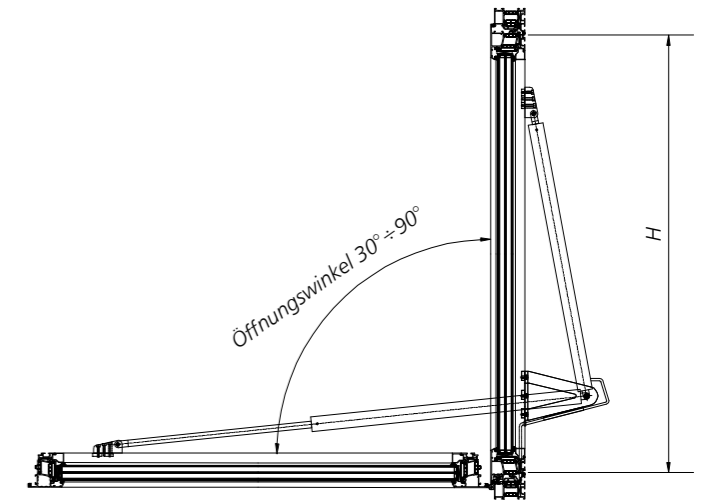
1.1.4.2. technische Zeichnungen des Rauchabzugsfensters mit Spindeltrieben Typ G

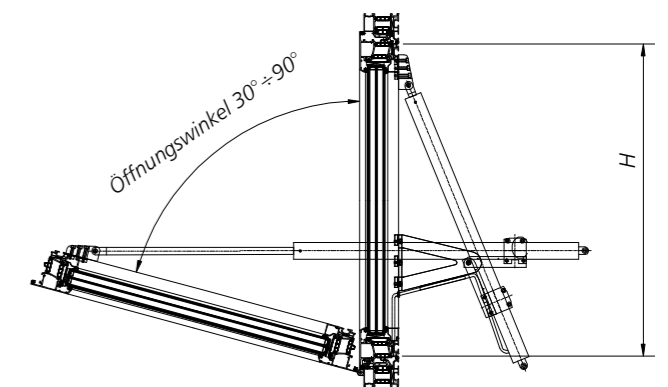

Abb. 24 - Innenansicht von einem mcr OSO THERM 75 RWA-Fenster mit Spindeltrieben Typ G in geschlossener Position



Abb. 25 - Vertikalschnitt A-A durch ein mcr OSO THERM 75 RWA-Fenster in geöffneter Position

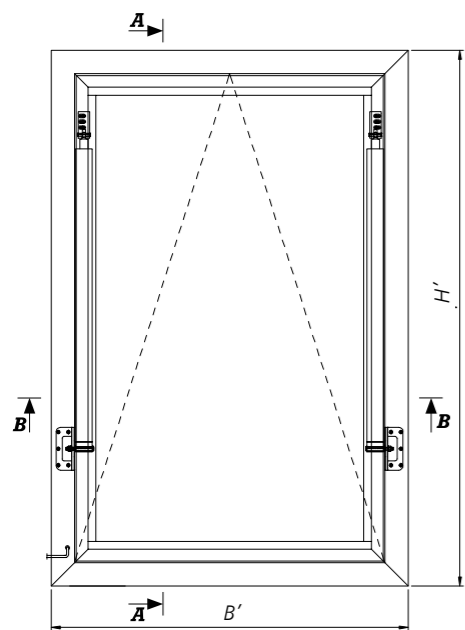

Abb. 26 - Horizontalschnitt B-B durch ein RWA-Fenster mcr OSO THERM 75 in geschlossener Position

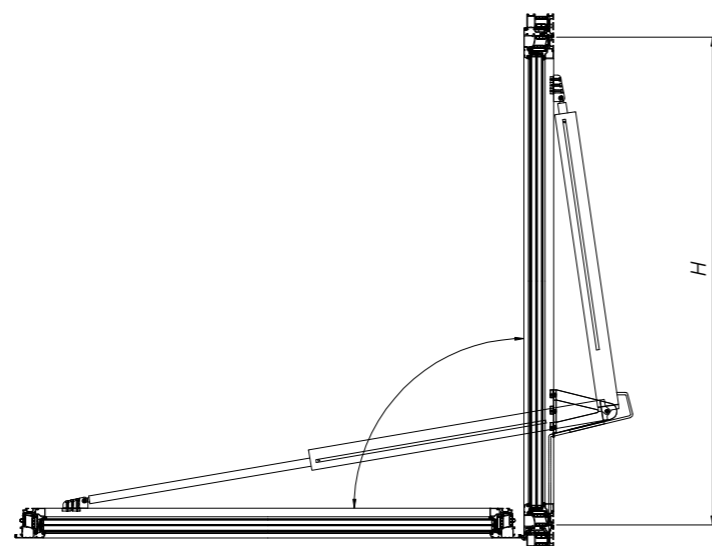

Abb. 27 - Innenansicht mcr OSO THERM 75 RWA-Fenster mit Spindeltrieben Typ G mit versetzter Aufhängung in geschlossener Position

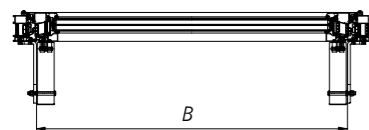

Abb. 28 - Vertikalschnitt A-A durch das mcr OSO THERM 75 RWA-Fenster mit versetzter Aufhängung in geöffneter Position

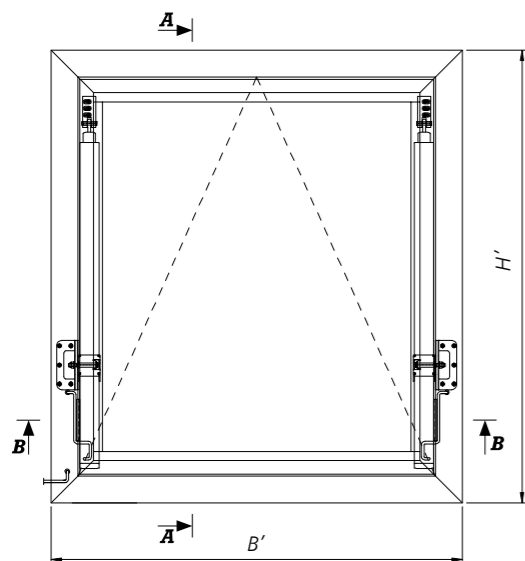

Abb. 29 - Horizontalschnitt B-B durch ein mcr OSO THERM 75 RWA-Fenster mit versetzter Aufhängung in geschlossener Position

B' - Außenbreite des Rauchabzugsfensters
H' - Außenhöhe des Rauchabzugsfensters
B - Innenbreite des Rauchabzugsfensters
H - Innenhöhe des Rauchabzugsfensters

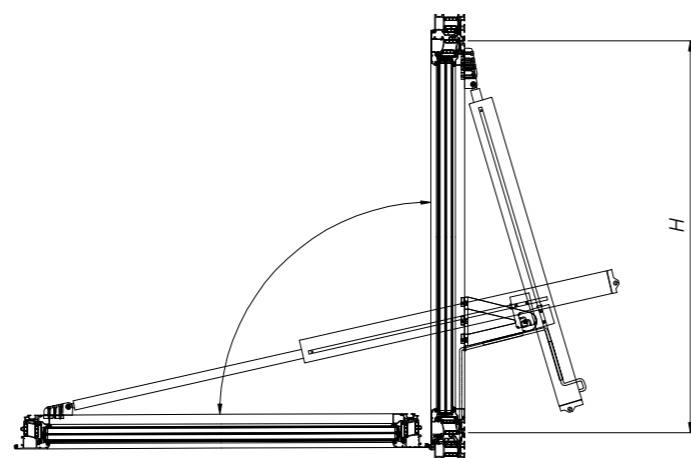
1.1.4.4. technische Zeichnungen des Rauchabzugsfensters mit Kettenantrieb Typ HCV

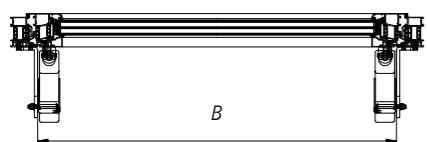

Abb. 30 - Innenansicht von einem mcr OSO THERM 75 RWA-Fenster mit dem HCV-Kettenantrieb in geschlossener Position



Abb. 32 - Horizontalschnitt B-B durch ein RWA-Fenster mcr OSO THERM 75 in geschlossener Position

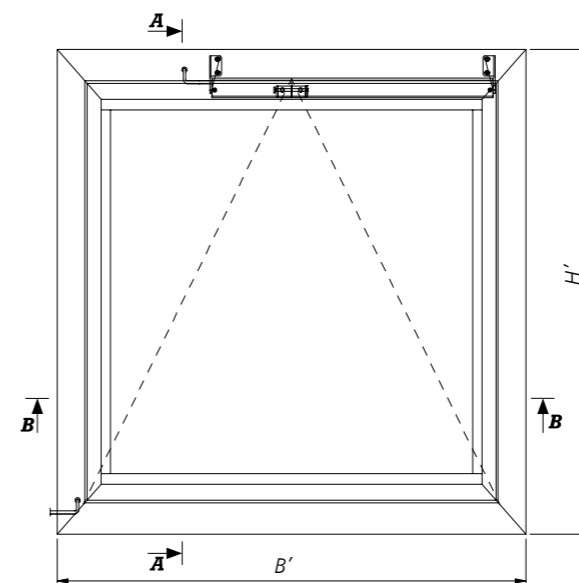

Abb. 31 - Vertikalschnitt A-A durch ein RWA-Fenster mcr OSO THERM 75 in geöffneter Position

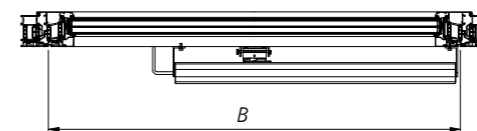

Abb. 33 - Innenansicht von einem mcr OSO THERM 75 RWA-Fenster mit zwei HCV-Kettenantrieben in geschlossener Position

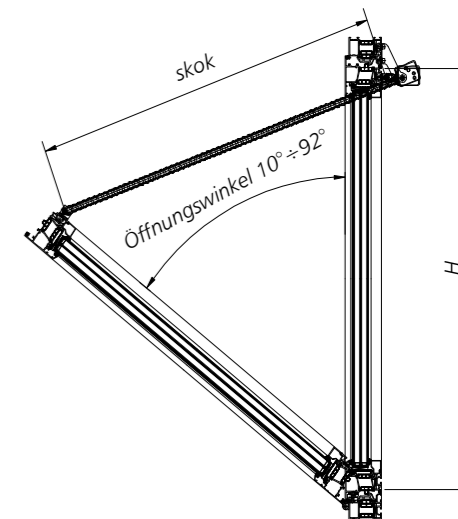

Abb. 35 - Horizontalschnitt B-B durch ein RWA-Fenster mcr OSO THERM 75 in geschlossener Position

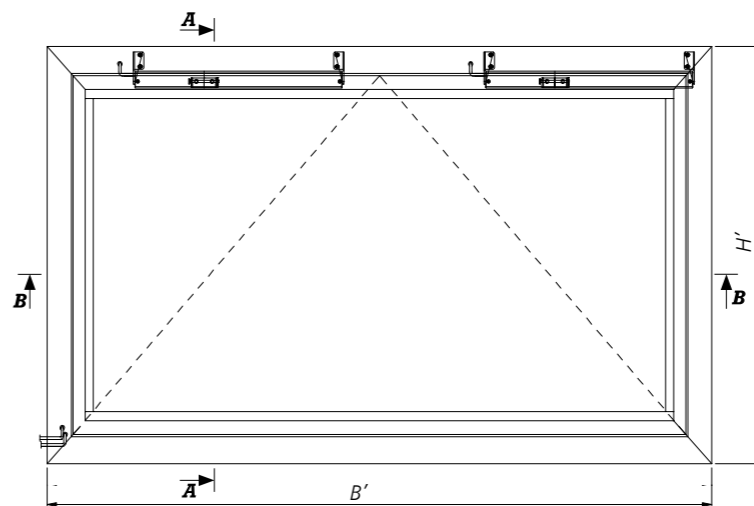

Abb. 34 - Vertikalschnitt A-A durch ein RWA-Fenster mcr OSO THERM 75 in geöffneter Position

B' - Außenbreite des Rauchabzugsfensters
H' - Außenhöhe des Rauchabzugsfensters
B - Innenbreite des Rauchabzugsfensters
H - Innenhöhe des Rauchabzugsfensters

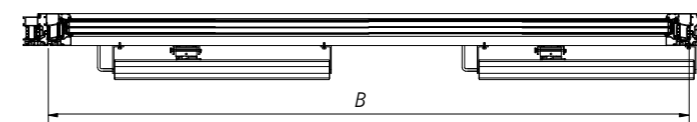
1.1.5. | technische Daten

1.1.5.1. | Typen der auswärts öffnenden Rauchabzugsfenster bei Verwendung von Spindelantrieben

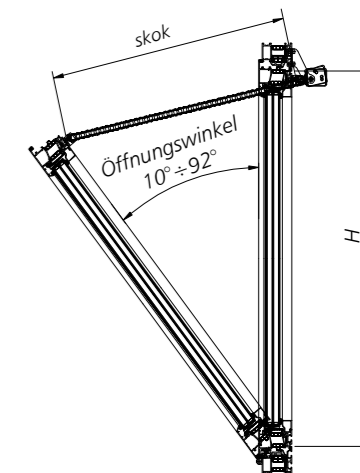
» Kippfenster auswärts öffnend



Abb. 36 - mcr OSO THERM 75 RWA-Fenster mit zwei Spindelantrieben Typ S



Abb. 37 - mcr OSO THERM 75 RWA-Fenster mit zwei Spindelantrieben Typ G

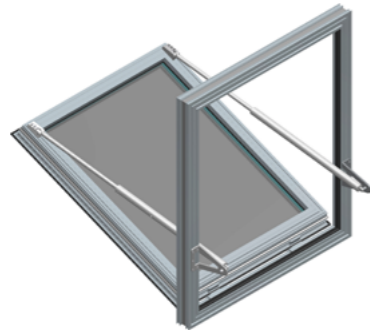

Abb. 38 - mcr OSO THERM 75 RWA-Fenster mit zwei Spindelantrieben Typ S mit versetzter Aufhängung

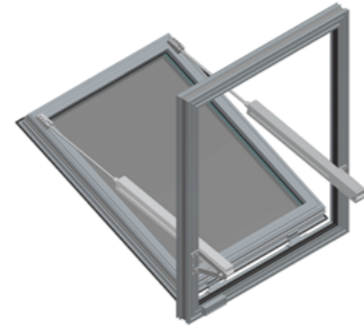

Abb. 39 - mcr OSO THERM 75 RWA-Fenster mit zwei Spindelantrieben Typ G mit versetzter Aufhängung

» Klappfenster auswärts öffnend

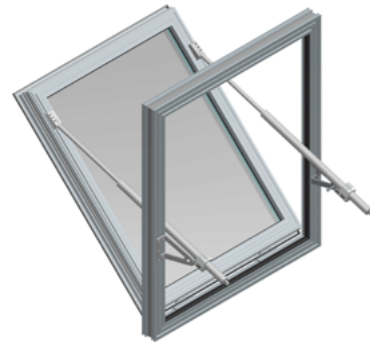

Abb. 40 - mcr OSO THERM 75 RWA-Fenster mit zwei Spindelantrieben Typ S

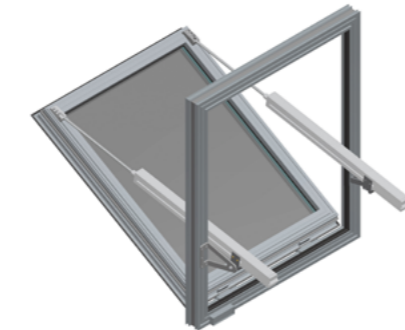

Abb. 41 - mcr OSO THERM 75 RWA-Fenster mit zwei Spindelantrieben Typ G

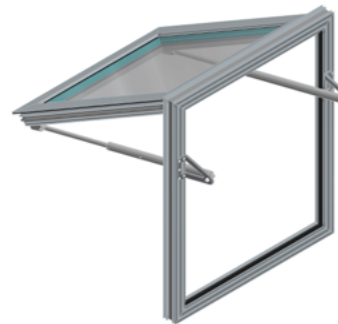

Abb. 42 - mcr OSO THERM 75 RWA-Fenster mit zwei Spindelantrieben Typ S mit versetzter Aufhängung

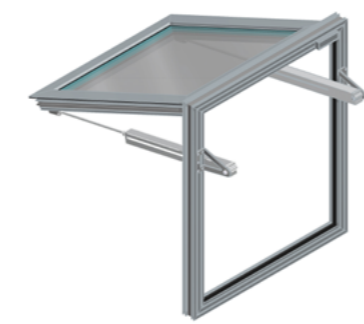

Abb. 43 - mcr OSO THERM 75 RWA-Fenster mit zwei Spindelantrieben Typ G mit versetzter Aufhängung

1.1.5.1. | technische Daten - Rauchabzugsfenster als Kipp- und Klappfenster auswärts öffnend mit Spindelantrieben

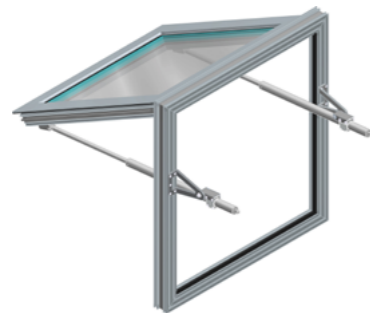
FENSTERGRÖÙE B' x H' [mm]	ÖFFNUNGSWINKEL 30°			ÖFFNUNGSWINKEL 45°			ÖFFNUNGSWINKEL 60°			ÖFFNUNGSWINKEL 75°			ÖFFNUNGSWINKEL 90°		
	ANTRIEB	STROMAUFNAHME** [A]	AERODYNAMISCHE WIRKSAME FLÄCHE [Aa] [m²]	ANTRIEB	STROMAUFNAHME** [A]	AERODYNAMISCHE WIRKSAME FLÄCHE [Aa] [m²]	ANTRIEB	STROMAUFNAHME** [A]	AERODYNAMISCHE WIRKSAME FLÄCHE [Aa] [m²]	ANTRIEB	STROMAUFNAHME** [A]	AERODYNAMISCHE WIRKSAME FLÄCHE [Aa] [m²]	ANTRIEB	STROMAUFNAHME** [A]	AERODYNAMISCHE WIRKSAME FLÄCHE [Aa] [m²]
800 x 800	S08B-200	2x 0,8	0,17	S08B-300	2x 0,8	0,22	S08B-300	2x 0,8	0,26	S10C-400	2x 1,0	0,28	S10C-400	2x 1,0	0,29
800 x 900	S08B-200	2x 0,8	0,21	S08B-300	2x 0,8	0,26	S10C-400	2x 1,0	0,30	S10C-400	2x 1,0	0,32	S10C-400	2x 1,0	0,34
800 x 1000	S08B-200	2x 0,8	0,24	S10C-350	2x 1,0	0,30	S10C-400	2x 1,0	0,34	S10C-450	2x 1,0	0,37	S10C-400	2x 1,0	0,38
800 x 1100	S08B-200	2x 0,8	0,27	S08B-300	2x 0,8	0,34	S10C-350	2x 1,0	0,38	S10C-450	2x 1,0	0,41	S10C-450	2x 1,0	0,43
800 x 1200	S08B-300	2x 0,8	0,31	S10C-350	2x 1,0	0,38	S10C-400	2x 1,0	0,43	S10C-450	2x 1,0	0,45	S10C-450	2x 1,0	0,47
800 x 1300	S10C-350	2x 1,0	0,35	S10C-450	2x 1,0	0,42	S10C-450	2x 1,0	0,47	S10C-450	2x 1,0	0,50	G26H-600	2x 2,6	0,51
800 x 1400	S08B-300	2x 0,8	0,39	S10C-400	2x 1,0	0,47	S10C-450	2x 1,0	0,52	G26H-550	2x 2,6	0,54	G26H-600	2x 2,6	0,56
800 x 1500	S08B-300	2x 0,8	0,44	S10C-450	2x 1,0	0,51	S10C-450	2x 1,0	0,56	G26H-550	2x 2,6	0,59	G26H-600	2x 2,6	0,60
800 x 1600	S10C-350	2x 1,0	0,48	S10C-450	2x 1,0	0,56	G26H-550	2x 2,6	0,61	G26H-600	2x 2,6	0,63	G26H-600	2x 2,6	0,65
800 x 1700	S10C-350	2x 1,0	0,53	S10C-450	2x 1,0	0,61	G26H-550	2x 2,6	0,66	G26H-600	2x 2,6	0,68	G26H-750	2x 2,6	0,69
800 x 1800	S10C-400	2x 1,0	0,58	G26H-600	2x 2,6	0,66	G26H-600	2x 2,6	0,70	G26H-750	2x 2,6	0,72	G26H-750	2x 2,6	0,73
800 x 1900	S10C-400	2x 1,0	0,63	G26H-550	2x 2,6	0,71	G26H-750	2x 2,6	0,75	G26H-750	2x 2,6	0,77	G26H-750	2x 2,6	0,78
800 x 2000	S10C-450	2x 1,0	0,68	G26H-600	2x 2,6	0,76	G26H-750	2x 2,6	0,80	G40H-830	2x 4,0	0,82	G40H-830	2x 4,0	0,82
800 x 2100	S10C-450	2x 1,0	0,74	G26H-600	2x 2,6	0,81	G26H-750	2x 2,6	0,85	G40H-830	2x 4,0	0,86	G40H-830	2x 4,0	0,87
800 x 2200	S10C-450	2x 1,0	0,79	G26H-600	2x 2,6	0,87	G26H-750	2x 2,6	0,91	G40H-830	2x 4,0	0,91	G40H-830	2x 4,0	0,91
900 x 800	S08B-200	2x 0,8	0,20	S08B-300	2x 0,8	0,26	S08B-300	2x 0,8	0,29	S10C-400	2x 1,0	0,32	S10C-400	2x 1,0	0,34
900 x 900	S08B-200	2x 0,8	0,23	S08B-300	2x 0,8	0,30	S10C-400	2x 1,0	0,34	S10C-400	2x 1,0	0,37	S10C-400	2x 1,0	0,39
900 x 1000	S08B-200	2x 0,8	0,27	S10C-350	2x 1,0	0,34	S10C-400	2x 1,0	0,39	S10C-400	2x 1,0	0,42	S10C-400	2x 1,0	0,44
900 x 1100	S08B-200	2x 0,8	0,31	S08B-300	2x 0,8	0,39	S10C-350	2x 1,0	0,44	S10C-450	2x 1,0	0,47	S10C-450	2x 1,0	0,49
900 x 1200	S08B-300	2x 0,8	0,35	S10C-350	2x 1,0	0,44	S10C-400	2x 1,0	0,49	S10C-450	2x 1,0	0,52	G26H-600	2x 2,6	0,54
900 x 1300	S10C-350	2x 1,0	0,40	S10C-450	2x 1,0	0,48	S10C-450	2x 1,0	0,54	S10C-450	2x 1,0	0,57	G26H-600	2x 2,6	0,59
900 x 1400	S08B-300	2x 0,8	0,45	S10C-400	2x 1,0	0,53	S10C-450	2x 1,0	0,59	G26H-550	2x 2,6	0,62	G26H-600	2x 2,6	0,64
900 x 1500	S08B-300	2x 0,8	0,49	S10C-450	2x 1,0	0,59	S10C-450	2x 1,0	0,64	G26H-550	2x 2,6	0,67	G26H-600	2x 2,6	0,69
900 x 1600	S10C-350	2x 1,0	0,55	S10C-450	2x 1,0	0,64	G26H-550	2x 2,6	0,70	G26H-600	2x 2,6	0,73	G26H-600	2x 2,6	0,74
900 x 1700	S10C-350	2x 1,0	0,60	S10C-450	2x 1,0	0,69	G26H-550	2x 2,6	0,75	G26H-600	2x 2,6	0,78	G26H-750	2x 2,6	0,79
900 x 1800	S10C-400	2x 1,0	0,65	G26H-600	2x 2,6	0,75	G26H-600	2x 2,6	0,80	G26H-750	2x 2,6	0,83	G26H-750	2x 2,6	0,84
900 x 1900	S10C-400	2x 1,0	0,71	G26H-550	2x 2,6	0,81	G26H-750	2x 2,6	0,86	G26H-750	2x 2,6	0,88	G26H-750	2x 2,6	0,89
900 x 2000	S10C-450	2x 1,0	0,77	G26H-600	2x 2,6	0,87	G26H-750	2x 2,6	0,92	G40H-830	2x 4,0	0,94	G40H-830	2x 4,0	0,94

(*)Außer den in der Tabelle angegebenen Werten können RWA-Fenster mit Zwischenabmessungen hergestellt werden. Die wirksame Rauchabzugsfläche für diese Abmessungen wird durch ein lineares Interpolationsverfahren bestimmt. (**) Die RWA-Fenster sind mit einem Satz von zwei Spindelantrieben ausgestattet. Die angegebene Stromaufnahme betrifft zwei Antriebe.

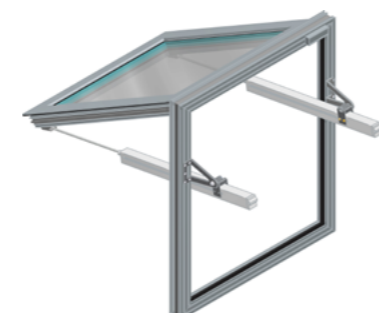
1.1.5.1. technische Daten - Rauchabzugsfenster als Kipp- und Klappfenster auswärts öffnend mit Spindelantrieben

FENSTERGRÖÙE	ÖFFNUNGSWINKEL 30°			ÖFFNUNGSWINKEL 45°			ÖFFNUNGSWINKEL 60°			ÖFFNUNGSWINKEL 75°			ÖFFNUNGSWINKEL 90°		
	ANTRIEB	STROMAUFNAHME** [A]	AERODYNAMISCHE WIRKSAME FLÄCHE [Aa]	ANTRIEB	STROMAUFNAHME** [A]	AERODYNAMISCHE WIRKSAME FLÄCHE [Aa]	ANTRIEB	STROMAUFNAHME** [A]	AERODYNAMISCHE WIRKSAME FLÄCHE [Aa]	ANTRIEB	STROMAUFNAHME** [A]	AERODYNAMISCHE WIRKSAME FLÄCHE [Aa]	ANTRIEB	STROMAUFNAHME** [A]	AERODYNAMISCHE WIRKSAME FLÄCHE [Aa]
900 x 2100	S10C-450	2x 1,0	0,83	G26H-600	2x 2,6	0,93	G26H-750	2x 2,6	0,98	G40H-830	2x 4,0	0,99	G40H-830	2x 4,0	0,99
900 x 2200	S10C-450	2x 1,0	0,90	G26H-600	2x 2,6	0,99	G26H-750	2x 2,6	1,04	G40H-830	2x 4,0	1,04	G40H-830	2x 4,0	1,04
1000 x 800	S08B-200	2x 0,8	0,22	S08B-300	2x 0,8	0,29	S08B-300	2x 0,8	0,33	S10C-400	2x 1,0	0,36	S10C-400	2x 1,0	0,38
1000 x 900	S08B-200	2x 0,8	0,26	S08B-300	2x 0,8	0,34	S10C-400	2x 1,0	0,38	S10C-400	2x 1,0	0,42	S10C-400	2x 1,0	0,44
1000 x 1000	S08B-200	2x 0,8	0,30	S10C-350	2x 1,0	0,39	S10C-400	2x 1,0	0,44	S10C-450	2x 1,0	0,48	G26G-450	2x 2,6	0,50
1000 x 1100	S08B-200	2x 0,8	0,35	S08B-300	2x 0,8	0,44	S10C-350	2x 1,0	0,49	S10C-450	2x 1,0	0,53	G26H-550	2x 2,6	0,55
1000 x 1200	S08B-300	2x 0,8	0,40	S10C-350	2x 1,0	0,49	S10C-400	2x 1,0	0,55	S10C-450	2x 1,0	0,59	G26H-600	2x 2,6	0,61
1000 x 1300	S10C-350	2x 1,0	0,45	S10C-450	2x 1,0	0,54	S10C-450	2x 1,0	0,61	S10C-450	2x 1,0	0,65	G26H-600	2x 2,6	0,67
1000 x 1400	S08B-300	2x 0,8	0,50	S10C-400	2x 1,0	0,60	S10C-450	2x 1,0	0,66	G26H-550	2x 2,6	0,70	G26H-600	2x 2,6	0,72
1000 x 1500	S08B-300	2x 0,8	0,55	S10C-450	2x 1,0	0,66	S10C-450	2x 1,0	0,72	G26H-550	2x 2,6	0,76	G26H-600	2x 2,6	0,78
1000 x 1600	S10C-350	2x 1,0	0,61	S10C-450	2x 1,0	0,72	G26H-550	2x 2,6	0,78	G26H-600	2x 2,6	0,82	G26H-600	2x 2,6	0,84
1000 x 1700	S10C-350	2x 1,0	0,67	S10C-450	2x 1,0	0,78	G26H-550	2x 2,6	0,84	G26H-600	2x 2,6	0,88	G26H-750	2x 2,6	0,89
1000 x 1800	S10C-400	2x 1,0	0,73	G26H-600	2x 2,6	0,84	G26H-600	2x 2,6	0,91	G26H-750	2x 2,6	0,94	G26H-750	2x 2,6	0,95
1000 x 1900	S10C-400	2x 1,0	0,79	G26H-550	2x 2,6	0,90	G26H-750	2x 2,6	0,97	G26H-750	2x 2,6	1,00	G26H-750	2x 2,6	1,01
1000 x 2000	S10C-450	2x 1,0	0,86	G26H-600	2x 2,6	0,97	G26H-750	2x 2,6	1,03	G40H-830	2x 4,0	1,06	G40H-830	2x 4,0	1,07
1000 x 2100	S10C-450	2x 1,0	0,93	G26H-600	2x 2,6	1,04	G26H-750	2x 2,6	1,10	G40H-830	2x 4,0	1,12	G40H-830	2x 4,0	1,12
1000 x 2200	S10C-450	2x 1,0	1,00	G26H-600	2x 2,6	1,11	G26H-750	2x 2,6	1,16	G40H-830	2x 4,0	1,18	G40H-830	2x 4,0	1,18
1100 x 800	S08B-200	2x 0,8	0,25	S08B-300	2x 0,8	0,32	S08B-300	2x 0,8	0,37	S10C-400	2x 1,0	0,41	S10C-400	2x 1,0	0,43
1100 x 900	S08B-200	2x 0,8	0,29	S08B-300	2x 0,8	0,37	S10C-400	2x 1,0	0,43	S10C-400	2x 1,0	0,47	S10C-400	2x 1,0	0,49
1100 x 1000	S08B-200	2x 0,8	0,34	S10C-350	2x 1,0	0,43	S10C-400	2x 1,0	0,49	S10C-450	2x 1,0	0,53	G26G-450	2x 2,6	0,55
1100 x 1100	S08B-200	2x 0,8	0,39	S08B-300	2x 0,8	0,48	S10C-350	2x 1,0	0,55	S10C-450	2x 1,0	0,59	G26H-550	2x 2,6	0,62
1100 x 1200	S08B-300	2x 0,8	0,44	S10C-350	2x 1,0	0,54	S10C-400	2x 1,0	0,61	S10C-450	2x 1,0	0,66	G26H-600	2x 2,6	0,68
1100 x 1300	S10C-350	2x 1,0	0,49	S10C-450	2x 1,0	0,60	S10C-450	2x 1,0	0,67	S10C-450	2x 1,0	0,72	G26H-600	2x 2,6	0,74
1100 x 1400	S08B-300	2x 0,8	0,55	S10C-400	2x 1,0	0,66	S10C-450	2x 1,0	0,74	G26H-550	2x 2,6	0,78	G26H-600	2x 2,6	0,81
1100 x 1500	S08B-300	2x 0,8	0,61	S10C-450	2x 1,0	0,73	S10C-450	2x 1,0	0,80	G26H-550	2x 2,6	0,85	G26H-600	2x 2,6	0,87
1100 x 1600	S10C-350	2x 1,0	0,67	S10C-450	2x 1,0	0,79	G26H-550	2x 2,6	0,87	G26H-600	2x 2,6	0,91	G26H-600	2x 2,6	0,93
1100 x 1700	S10C-350	2x 1,0	0,74	S10C-450	2x 1,0	0,86	G26H-550	2x 2,6	0,94	G26H-600	2x 2,6	0,98	G26H-750	2x 2,6	1,00
1100 x 1800	S10C-400	2x 1,0	0,80	G26H-600	2x 2,6	0,93	G26H-600	2x 2,6	1,00	G26H-750	2x 2,6	1,04	G26H-750	2x 2,6	1,06

(*)Außer den in der Tabelle angegebenen Werten können RWA-Fenster mit Zwischenabmessungen hergestellt werden. Die wirksame Rauchabzugsfläche für diese Abmessungen wird durch ein lineares Interpolationsverfahren bestimmt. (**) Die RWA-Fenster sind mit einem Satz von zwei Spindelantrieben ausgestattet. Die angegebene Stromaufnahme betrifft zwei Antriebe.

1.1.5.1. technische Daten - Rauchabzugsfenster als Kipp- und Klappfenster auswärts öffnend mit Spindelantrieben

FENSTERGRÖÙE	ÖFFNUNGSWINKEL 30°			ÖFFNUNGSWINKEL 45°			ÖFFNUNGSWINKEL 60°			ÖFFNUNGSWINKEL 75°			ÖFFNUNGSWINKEL 90°		
	ANTRIEB	STROMAUFNAHME** [A]	AERODYNAMISCHE WIRKSAME FLÄCHE [Aa]	ANTRIEB	STROMAUFNAHME** [A]	AERODYNAMISCHE WIRKSAME FLÄCHE [Aa]	ANTRIEB	STROMAUFNAHME** [A]	AERODYNAMISCHE WIRKSAME FLÄCHE [Aa]	ANTRIEB	STROMAUFNAHME** [A]	AERODYNAMISCHE WIRKSAME FLÄCHE [Aa]	ANTRIEB	STROMAUFNAHME** [A]	AERODYNAMISCHE WIRKSAME FLÄCHE [Aa]
1100 x 1900	S10C-400	2x 1,0	0,87	G26H-550	2x 2,6	1,00	G26H-750	2x 2,6	1,07	G26H-750	2x 2,6	1,11	G26H-750	2x 2,6	1,12
1100 x 2000	S10C-450	2x 1,0	0,95	G26H-600	2x 2,6	1,07	G26H-750	2x 2,6	1,15	G40H-830	2x 4,0	1,18	G40H-830	2x 4,0	1,19
1100 x 2100	S10C-450	2x 1,0	1,02	G26H-600	2x 2,6	1,15	G26H-750	2x 2,6	1,22	G40H-830	2x 4,0	1,24	G40H-830	2x 4,0	1,25
1100 x 2200	S10C-450	2x 1,0	1,10	G26H-600	2x 2,6	1,23	G26H-750	2x 2,6	1,29	G40H-830	2x 4,0	1,31	G40H-830	2x 4,0	1,32
1200 x 800	S08B-200	2x 0,8	0,27	S08B-300	2x 0,8	0,35	S08B-300	2x 0,8	0,41	S10C-400	2x 1,0	0,45	S10C-400	2x 1,0	0,47
1200 x 900	S08B-200	2x 0,8	0,32	S08B-300	2x 0,8	0,41	S10C-400	2x 1,0	0,47	S10C-400	2x 1,0	0,52	S10C-400	2x 1,0	0,54
1200 x 1000	S08B-200	2x 0,8	0,37	S10C-350	2x 1,0	0,47	S10C-400	2x 1,0	0,54	S10C-450	2x 1,0	0,58	G26G-450	2x 2,6	0,61
1200 x 1100	S08B-200	2x 0,8	0,42	S08B-300	2x 0,8	0,53	S10C-350	2x 1,0	0,60	S10C-450	2x 1,0	0,65	G26H-550	2x 2,6	0,68
1200 x 1200	S08B-300	2x 0,8	0,48	S10C-350	2x 1,0	0,59	S10C-400	2x 1,0	0,67	S10C-450	2x 1,0	0,72	G26H-600	2x 2,6	0,75
1200 x 1300	S10C-350	2x 1,0	0,54	S10C-450	2x 1,0	0,66	S10C-450	2x 1,0	0,74	G26G-450	2x 2,6	0,79	G26H-600	2x 2,6	0,82
1200 x 1400	S08B-300	2x 0,8	0,60	S10C-400	2x 1,0	0,73	S10C-450	2x 1,0	0,81	G26H-550	2x 2,6	0,86	G26H-600	2x 2,6	0,89
1200 x 1500	S08B-300	2x 0,8	0,66	S10C-450	2x 1,0	0,80	S10C-450	2x 1,0	0,88	G26H-550	2x 2,6	0,93	G26H-600	2x 2,6	0,96
1200 x 1600	S10C-350	2x 1,0	0,73	S10C-450	2x 1,0	0,87	G26H-550	2x 2,6	0,95	G26H-600	2x 2,6	1,00	G26H-600	2x 2,6	1,03
1200 x 1700	S10C-350	2x 1,0	0,80	S10C-450	2x 1,0	0,94	G26H-550	2x 2,6	1,03	G26H-600	2x 2,6	1,08	G26H-750	2x 2,6	1,10
1200 x 1800	S10C-400	2x 1,0	0,88	G26H-600	2x 2,6	1,02	G26H-600	2x 2,6	1,10	G26H-750	2x 2,6	1,15	G26H-750	2x 2,6	1,17
1200 x 1900	S10C-400	2x 1,0	0,95	G26H-600	2x 2,6	1,10	G26H-750	2x 2,6	1,18	G26H-750	2x 2,6	1,22	G26H-750	2x 2,6	1,24
1200 x 2000	S10C-450	2x 1,0	1,03	G26H-600	2x 2,6	1,18	G26H-750	2x 2,6	1,26	G40H-830	2x 4,0	1,29	G40H-830	2x 4,0	1,31
1200 x 2100	S10C-450	2x 1,0	1,12	G26H-600	2x 2,6	1,26	G26H-750	2x 2,6	1,34	G40H-830	2x 4,0	1,37	G40H-830	2x 4,0	1,38
1200 x 2200	S10C-450	2x 1,0	1,20	G26H-600	2x 2,6	1,34	G26H-750	2x 2,6	1,42	G40H-830	2x 4,0	1,44	G40H-830	2x 4,0	1,45
1300 x 800	S08B-200	2x 0,8	0,29	S08B-300	2x 0,8	0,38	S08B-300	2x 0,8	0,44	S10C-400	2x 1,0	0,49	S10C-400	2x 1,0	0,51
1300 x 900	S08B-200	2x 0,8	0,34	S08B-300	2x 0,8	0,45	S10C-400	2x 1,0	0,51	S10C-400	2x 1,0	0,56	G26G-450	2x 2,6	0,59
1300 x 1000	S08B-200	2x 0,8	0,40	S10C-350	2x 1,0	0,51	S10C-400	2x 1,0	0,59	S10C-450	2x 1,0	0,64	G26G-450	2x 2,6	0,67
1300 x 1100	S08B-200	2x 0,8	0,46	S08B-300	2x 0,8	0,58	S10C-350	2x 1,0	0,66	S10C-450	2x 1,0	0,71	G26H-550	2x 2,6	0,74
1300 x 1200	S08B-300	2x 0,8	0,52	S10C-350	2x 1,0	0,65	S10C-400	2x 1,0	0,73	S10C-450	2x 1,0	0,79	G26H-600	2x 2,6	0,82
1300 x 1300	S10C-350	2x 1,0	0,58	S10C-450	2x 1,0	0,72	S10C-450	2x 1,0	0,81	G26G-450	2x 2,6	0,87	G26H-600	2x 2,6	0,90
1300 x 1400	S08B-300	2x 0,8	0,65	S10C-400	2x 1,0	0,79	S10C-450	2x 1,0	0,88	G26H-550	2x 2,6	0,94	G26H-600	2x 2,6	0,97
1300 x 1500	S08B-300	2x 0,8	0,72	S10C-450	2x 1,0	0,87	S10C-450	2x 1,0	0,96	G26H-550	2x 2,6	1,02	G26H-600	2x 2,6	1,05
1300 x 1600	S10C-350	2x 1,0	0,79	S10C-450	2x 1,0	0,94	G26H-550	2x 2,6	1,04	G26H-600	2x 2,6	1,10	G26H-600	2x 2,6	1,13

(*)Außer den in der Tabelle angegebenen Werten können RWA-Fenster mit Zwischenabmessungen hergestellt werden. Die wirksame Rauchabzugsfläche für diese Abmessungen wird durch ein lineares Interpolationsverfahren bestimmt. (**) Die RWA-Fenster sind mit einem Satz von zwei Spindelantrieben ausgestattet. Die angegebene Stromaufnahme betrifft zwei Antriebe.

1.1.5.1. technische Daten - Rauchabzugsfenster als Kipp- und Klappfenster auswärts öffnend mit Spindelantrieben

FENSTERGRÖÙE	ÖFFNUNGSWINKEL 30°			ÖFFNUNGSWINKEL 45°			ÖFFNUNGSWINKEL 60°			ÖFFNUNGSWINKEL 75°			ÖFFNUNGSWINKEL 90°		
	ANTRIEB	STROMAUFNAHME**	AERODYNAMISCH WIRKSAME FLÄCHE [Aa]	ANTRIEB	STROMAUFNAHME**	AERODYNAMISCH WIRKSAME FLÄCHE [Aa]	ANTRIEB	STROMAUFNAHME**	AERODYNAMISCH WIRKSAME FLÄCHE [Aa]	ANTRIEB	STROMAUFNAHME**	AERODYNAMISCH WIRKSAME FLÄCHE [Aa]	ANTRIEB	STROMAUFNAHME**	AERODYNAMISCH WIRKSAME FLÄCHE [Aa]
[mm]	-	[A]	[m²]	-	[A]	[m²]	-	[A]	[m²]	-	[A]	[m²]	-	[A]	[m²]
1300 x 1700	S10C-350	2x 1,0	0,87	S10C-450	2x 2,6	1,02	G26H-550	2x 2,6	1,12	G26H-600	2x 2,6	1,18	G26H-750	2x 2,6	1,20
1300 x 1800	S10C-400	2x 1,0	0,95	G26H-600	2x 2,6	1,11	G26H-600	2x 2,6	1,20	G26H-750	2x 2,6	1,25	G26H-750	2x 2,6	1,28
1300 x 1900	S10C-400	2x 1,0	1,03	G26H-550	2x 2,6	1,19	G26H-750	2x 2,6	1,29	G26H-750	2x 2,6	1,33	G26H-750	2x 2,6	1,36
1300 x 2000	S10C-450	2x 1,0	1,12	G26H-600	2x 2,6	1,28	G26H-750	2x 2,6	1,37	G40H-830	2x 4,0	1,41	G40H-830	2x 4,0	1,43
1300 x 2100	S10C-450	2x 1,0	1,21	G26H-600	2x 2,6	1,37	G26H-750	2x 2,6	1,46	G40H-830	2x 4,0	1,49	G40H-830	2x 4,0	1,51
1300 x 2200	S10C-450	2x 1,0	1,30	G26H-600	2x 2,6	1,46	G26H-750	2x 2,6	1,54	G40H-830	2x 4,0	1,58	G40H-830	2x 4,0	1,59
1400 x 800	S08B-200	2x 0,8	0,32	S08B-300	2x 0,8	0,41	S08B-300	2x 0,8	0,48	S10C-400	2x 1,0	0,53	S10C-400	2x 1,0	0,56
1400 x 900	S08B-200	2x 0,8	0,37	S08B-300	2x 0,8	0,48	S10C-400	2x 1,0	0,56	S10C-400	2x 1,0	0,61	G26G-450	2x 2,6	0,64
1400 x 1000	S08B-200	2x 0,8	0,43	S10C-350	2x 1,0	0,55	S10C-400	2x 1,0	0,63	S10C-450	2x 1,0	0,69	G26G-450	2x 2,6	0,72
1400 x 1100	S08B-200	2x 0,8	0,49	S08B-300	2x 0,8	0,62	S10C-350	2x 1,0	0,71	S10C-450	2x 1,0	0,77	G26H-550	2x 2,6	0,81
1400 x 1200	S08B-300	2x 0,8	0,56	S10C-350	2x 1,0	0,70	S10C-400	2x 1,0	0,79	S10C-450	2x 1,0	0,86	G26H-600	2x 2,6	0,89
1400 x 1300	S10C-350	2x 1,0	0,63	S10C-450	2x 1,0	0,78	S10C-450	2x 1,0	0,87	G26G-450	2x 2,6	0,94	G26H-600	2x 2,6	0,97
1400 x 1400	S08B-300	2x 0,8	0,70	S10C-400	2x 1,0	0,85	S10C-450	2x 1,0	0,96	G26H-550	2x 2,6	1,02	G26H-600	2x 2,6	1,06
1400 x 1500	S08B-300	2x 0,8	0,77	S10C-450	2x 1,0	0,94	S10C-450	2x 1,0	1,04	G26H-550	2x 2,6	1,11	G26H-600	2x 2,6	1,14
1400 x 1600	S10C-350	2x 1,0	0,85	S10C-450	2x 1,0	1,02	G26H-550	2x 2,6	1,12	G26H-600	2x 2,6	1,19	G26H-600	2x 2,6	1,22
1400 x 1700	S10C-350	2x 1,0	0,93	S10C-450	2x 1,0	1,10	G26H-550	2x 2,6	1,21	G26H-600	2x 2,6	1,27	G26H-750	2x 2,6	1,31
1400 x 1800	S10C-400	2x 1,0	1,02	G26H-600	2x 2,6	1,19	G26H-600	2x 2,6	1,30	G26H-750	2x 2,6	1,36	G26H-750	2x 2,6	1,39
1400 x 1900	S10C-400	2x 1,0	1,11	G26H-550	2x 2,6	1,28	G26H-750	2x 2,6	1,39	G26H-750	2x 2,6	1,45	G26H-750	2x 2,6	1,47
1400 x 2000	S10C-450	2x 1,0	1,20	G26H-600	2x 2,6	1,38	G26H-750	2x 2,6	1,48	G40H-830	2x 4,0	1,53	G40H-830	2x 4,0	1,56
1400 x 2100	S10C-450	2x 1,0	1,29	G26H-600	2x 2,6	1,47	G26H-750	2x 2,6	1,58	G40H-830	2x 4,0	1,62	G40H-830	2x 4,0	1,64
1400 x 2200	S10C-450	2x 1,0	1,39	G26H-600	2x 2,6	1,57	G26H-750	2x 2,6	1,67	G40H-830	2x 4,0	1,71	G40H-830	2x 4,0	1,72
1500 x 800	S08B-200	2x 0,8	0,34	S08B-300	2x 0,8	0,45	S08B-300	2x 0,8	0,52	S10C-400	2x 1,0	0,57	S10C-400	2x 1,0	0,60
1500 x 900	S08B-200	2x 0,8	0,40	S08B-300	2x 0,8	0,52	S10C-400	2x 1,0	0,60	S10C-400	2x 1,0	0,66	G26G-450	2x 2,6	0,69
1500 x 1000	S08B-200	2x 0,8	0,46	S10C-350	2x 1,0	0,59	S10C-400	2x 1,0	0,68	S10C-450	2x 1,0	0,75	G26G-450	2x 2,6	0,78
1500 x 1100	S08B-200	2x 0,8	0,53	S08B-300	2x 0,8	0,67	S10C-350	2x 1,0	0,77	S10C-450	2x 1,0	0,83	G26H-550	2x 2,6	0,87
1500 x 1200	S08B-300	2x 0,8	0,60	S10C-350	2x 1,0	0,75	S10C-400	2x 1,0	0,85	G26G-450	2x 2,6	0,92	G26H-600	2x 2,6	0,96
1500 x 1300	S10C-350	2x 1,0	0,67	S10C-450	2x 1,0	0,83	S10C-450	2x 1,0	0,94	G26G-450	2x 2,6	1,01	G26H-600	2x 2,6	1,05
1500 x 1400	S08B-300	2x 0,8	0,75	S10C-400	2x 1,0	0,92	S10C-450	2x 1,0	1,03	G26H-550	2x 2,6	1,10	G26H-600	2x 2,6	1,14

(*)Außer den in der Tabelle angegebenen Werten können RWA-Fenster mit Zwischenabmessungen hergestellt werden. Die wirksame Rauchabzugsfläche für diese Abmessungen wird durch ein lineares Interpolationsverfahren bestimmt. (**) Die RWA-Fenster sind mit einem Satz von zwei Spindelantrieben ausgestattet. Die angegebene Stromaufnahme betrifft zwei Antriebe.

1.1.5.1. technische Daten - Rauchabzugsfenster als Kipp- und Klappfenster auswärts öffnend mit Spindelantrieben

FENSTERGRÖÙE	ÖFFNUNGSWINKEL 30°			ÖFFNUNGSWINKEL 45°			ÖFFNUNGSWINKEL 60°			ÖFFNUNGSWINKEL 75°			ÖFFNUNGSWINKEL 90°		
	ANTRIEB	STROMAUFNAHME**	AERODYNAMISCH WIRKSAME FLÄCHE [Aa]	ANTRIEB	STROMAUFNAHME**	AERODYNAMISCH WIRKSAME FLÄCHE [Aa]	ANTRIEB	STROMAUFNAHME**	AERODYNAMISCH WIRKSAME FLÄCHE [Aa]	ANTRIEB	STROMAUFNAHME**	AERODYNAMISCH WIRKSAME FLÄCHE [Aa]	ANTRIEB	STROMAUFNAHME**	AERODYNAMISCH WIRKSAME FLÄCHE [Aa]
[mm]	-	[A]	[m²]	-	[A]	[m²]	-	[A]	[m²]	-	[A]	[m²]	-	[A]	[m²]
1500 x 1500	S08B-300	2x 0,8	0,83	S10C-450	2x 1,0	1,00	S10C-450	2x 1,0	1,12	G26H-550	2x 2,6	1,19	G26H-600	2x 2,6	1,23
1500 x 1600	S10C-350	2x 1,0	0,91	S10C-450	2x 1,0	1,09	G26H-550	2x 2,6	1,21	G26H-600	2x 2,6	1,28	G26H-600	2x 2,6	1,32
1500 x 1700	S10C-350	2x 1,0	1,00	S10C-450	2x 1,0	1,18	G26H-550	2x 2,6	1,30	G26H-600	2x 2,6	1,37	G26H-750	2x 2,6	1,41
1500 x 1800	S10C-400	2x 1,0	1,09	G26H-600	2x 2,6	1,28	G26H-600	2x 2,6	1,40	G26H-750	2x 2,6	1,46	G26H-750	2x 2,6	1,50
1500 x 1900	S10C-400	2x 1,0	1,18	G26H-550	2x 2,6	1,38	G26H-750	2x 2,6	1,49	G26H-750	2x 2,6	1,56	G26H-750	2x 2,6	1,59
1500 x 2000	S10C-450	2x 1,0	1,28	G26H-600	2x 2,6	1,48	G26H-750	2x 2,6	1,59	G40H-830	2x 4,0	1,65	G40H-830	2x 4,0	1,68
1500 x 2100	S10C-450	2x 1,0	1,38	G26H-600	2x 2,6	1,58	G26H-750	2x 2,6	1,69	G40H-830	2x 4,0	1,74	G40H-830	2x 4,0	1,77
1500 x 2200	S10C-450	2x 1,0	1,49	G26H-600	2x 2,6	1,68	G26H-750	2x 2,6	1,79	G40H-830	2x 4,0	1,84	G40H-830	2x 4,0	1,86
1600 x 800	S08B-200	2x 0,8	0,36	S08B-300	2x 0,8	0,48	S08B-300	2x 0,8	0,56	S10C-400	2x 1,0	0,61	S10C-400	2x 1,0	0,64
1600 x 900	S08B-200	2x 0,8	0,43	S08B-300	2x 0,8	0,56	S10C-400	2x 1,0	0,64	S10C-400	2x 1,0	0,71	G26G-450	2x 2,6	0,74
1600 x 1000	S08B-200	2x 0,8	0,49	S10C-350	2x 1,0	0,64	S10C-400	2x 1,0	0,73	S10C-450	2x 1,0	0,80	G26G-450	2x 2,6	0,84
1600 x 1100	S08B-200	2x 0,8	0,56	S08B-300	2x 0,8	0,72	S10C-350	2x 1,0	0,82	S10C-450	2x 1,0	0,89	G26H-550	2x 2,6	0,93
1600 x 1200	S08B-300	2x 0,8	0,64	S10C-350	2x 1,0	0,80	S10C-400	2x 1,0	0,91	G26G-450	2x 2,6	0,99	G26H-600	2x 2,6	1,03
1600 x 1300	S10C-350	2x 1,0	0,71	S10C-450	2x 1,0	0,89	S10C-450	2x 1,0	1,01	G26G-450	2x 2,6	1,08	G26H-600	2x 2,6	1,13
1600 x 1400	S08B-300	2x 0,8	0,79	S10C-400	2x 1,0	0,98	S10C-450	2x 1,0	1,10	G26H-550	2x 2,6	1,18	G26H-600	2x 2,6	1,22
1600 x 1500	S08B-300	2x 0,8	0,88	S10C-450	2x 1,0	1,07	G26G-450	2x 2,6	1,20	G26H-550	2x 2,6	1,28	G26H-600	2x 2,6	1,32
1600 x 1600	S10C-350	2x 1,0	0,97	S10C-450	2x 1,0	1,17	G26H-550	2x 2,6	1,29	G26H-600	2x 2,6	1,37	G26H-600	2x 2,6	1,42
1600 x 1700	S10C-350	2x 1,0	1,06	S10C-450	2x 1,0	1,26	G26H-550	2x 2,6	1,39	G26H-600	2x 2,6	1,47	G26H-750	2x 2,6	1,51
1600 x 1800	S10C-400	2x 1,0	1,15	G26H-600	2x 2,6	1,36	G26H-600	2x 2,6	1,50	G26H-750	2x 2,6	1,57	G26H-750	2x 2,6	1,61
1600 x 1900	S10C-400	2x 1,0	1,25	G26H-550	2x 2,6	1,47	G26H-750	2x 2,6	1,60	G26H-750	2x 2,6	1,67	G40H-830	2x 4,0	1,70
1600 x 2000	S10C-450	2x 1,0	1,36	G26H-600	2x 2,6	1,57	G26H-750	2x 2,6	1,70	G40H-830	2x 4,0	1,77	G40H-830	2x 4,0	1,80
1600 x 2100	S10C-450	2x 1,0	1,47	G26H-600	2x 2,6	1,68	G26H-750	2x 2,6	1,81	G40H-830	2x 4,0	1,87	G40H-830	2x 4,0	1,90
1600 x 2200	S10C-450	2x 1,0	1,58	G26H-600	2x 2,6	1,79	G26H-750	2x 2,6	1,92	G40H-830	2x 4,0	1,97	G40H-830	2x 4,0	1,99
1700 x 800	S08B-200	2x 0,8	0,39	S08B-300	2x 0,8	0,51	S08B-300	2x 0,8	0,59	S10C-400	2x 1,0	0,65	G26G-450	2x 2,6	0,69
1700 x 900	S08B-200	2x 0,8	0,45	S08B-300	2x 0,8	0,59	S10C-400	2x 1,0	0,69	S10C-400	2x 1,0	0,75	G26G-450	2x 2,6	0,79
1700 x 1000	S08B-200	2x 0,8	0,52	S10C-350	2x 1,0	0,68	S10C-400	2x 1,0	0,78	S10C-450	2x 1,0	0,85	G26G-450	2x 2,6	0,89
1700 x 1100	S08B-200	2x 0,8	0,60	S08B-300	2x 0,8	0,76	S10C-350	2x 1,0	0,88	G26G-450	2x 2,6	0,95	G26H-550	2x 2,6	1,00
1700 x 1200	S08B-300	2x 0,8	0,67	S10C-350	2										

1.1.5.1. technische Daten - Rauchabzugsfenster als Kipp- und Klappfenster auswärts öffnend mit Spindelantrieben

FENSTERGRÖßE	ÖFFNUNGSWINKEL 30°			ÖFFNUNGSWINKEL 45°			ÖFFNUNGSWINKEL 60°			ÖFFNUNGSWINKEL 75°			ÖFFNUNGSWINKEL 90°		
	ANTRIEB	STROMAUFNAHME** [A]	AERODYNAMISCH WIRKSAME FLÄCHE [Aa]	ANTRIEB	STROMAUFNAHME** [A]	AERODYNAMISCH WIRKSAME FLÄCHE [Aa]	ANTRIEB	STROMAUFNAHME** [A]	AERODYNAMISCH WIRKSAME FLÄCHE [Aa]	ANTRIEB	STROMAUFNAHME** [A]	AERODYNAMISCH WIRKSAME FLÄCHE [Aa]	ANTRIEB	STROMAUFNAHME** [A]	AERODYNAMISCH WIRKSAME FLÄCHE [Aa]
1700 x 1300	S10C-350	2x 1,0	0,76	S10C-450	2x 1,0	0,95	S10C-450	2x 1,0	1,07	G26G-450	2x 2,6	1,16	G26H-600	2x 2,6	1,20
1700 x 1400	S08B-300	2x 0,8	0,84	S10C-400	2x 1,0	1,04	S10C-450	2x 1,0	1,17	G26H-550	2x 2,6	1,26	G26H-600	2x 2,6	1,31
1700 x 1500	S08B-300	2x 0,8	0,93	S10C-450	2x 1,0	1,14	G26G-450	2x 2,6	1,27	G26H-550	2x 2,6	1,36	G26H-600	2x 2,6	1,41
1700 x 1600	S10C-350	2x 1,0	1,02	S10C-450	2x 1,0	1,24	G26H-550	2x 2,6	1,38	G26H-600	2x 2,6	1,47	G26H-750	2x 2,6	1,51
1700 x 1700	S10C-350	2x 1,0	1,12	S10C-450	2x 1,0	1,34	G26H-550	2x 2,6	1,48	G26H-600	2x 2,6	1,57	G26H-750	2x 2,6	1,61
1700 x 1800	S10C-400	2x 1,0	1,22	G26H-600	2x 2,6	1,45	G26H-600	2x 2,6	1,59	G26H-750	2x 2,6	1,68	G26H-750	2x 2,6	1,72
1700 x 1900	S10C-400	2x 1,0	1,33	G26H-550	2x 2,6	1,56	G26H-750	2x 2,6	1,70	G40H-830	2x 4,0	1,78	G40H-830	2x 4,0	1,82
1700 x 2000	S10C-450	2x 1,0	1,44	G26H-600	2x 2,6	1,67	G26H-750	2x 2,6	1,81	G40H-830	2x 4,0	1,89	G40H-830	2x 4,0	1,92
1800 x 800	S08B-200	2x 0,8	0,41	S08B-300	2x 0,8	0,54	S08B-300	2x 0,8	0,63	S10C-400	2x 1,0	0,70	G26G-450	2x 2,6	0,73
1800 x 900	S08B-200	2x 0,8	0,48	S08B-300	2x 0,8	0,63	S10C-400	2x 1,0	0,73	S10C-400	2x 1,0	0,80	G26G-450	2x 2,6	0,84
1800 x 1000	S08B-200	2x 0,8	0,55	S10C-350	2x 1,0	0,72	S10C-400	2x 1,0	0,83	S10C-450	2x 1,0	0,91	G26G-450	2x 2,6	0,95
1800 x 1100	S08B-200	2x 0,8	0,63	S08B-300	2x 0,8	0,81	S10C-350	2x 1,0	0,93	G26G-450	2x 2,6	1,01	G26H-550	2x 2,6	1,06
1800 x 1200	S08B-300	2x 0,8	0,71	S10C-350	2x 1,0	0,91	S10C-400	2x 1,0	1,03	G26G-450	2x 2,6	1,12	G26H-600	2x 2,6	1,17
1800 x 1300	S10C-350	2x 1,0	0,80	S10C-450	2x 1,0	1,00	S10C-450	2x 1,0	1,14	G26G-450	2x 2,6	1,23	G26H-600	2x 2,6	1,28
1800 x 1400	S08B-300	2x 0,8	0,89	S10C-400	2x 1,0	1,10	G26G-450	2x 2,6	1,24	G26H-550	2x 2,6	1,34	G26H-600	2x 2,6	1,39
1800 x 1500	S08B-300	2x 0,8	0,98	S10C-450	2x 1,0	1,21	G26G-450	2x 2,6	1,35	G26H-550	2x 2,6	1,45	G26H-601	2x 2,6	1,50
1800 x 1600	S10C-350	2x 1,0	1,08	S10C-450	2x 1,0	1,31	G26H-550	2x 2,6	1,46	G26H-600	2x 2,6	1,56	G26H-750	2x 2,6	1,61
1800 x 1700	S10C-350	2x 1,0	1,18	S10C-450	2x 1,0	1,42	G26H-550	2x 2,6	1,57	G26H-600	2x 2,6	1,67	G26H-750	2x 2,6	1,72
1800 x 1800	S10C-400	2x 1,0	1,29	G26H-600	2x 2,6	1,54	G26H-600	2x 2,6	1,69	G26H-750	2x 2,6	1,78	G40H-830	2x 4,0	1,83
1800 x 1900	S10C-400	2x 1,0	1,40	G26H-550	2x 2,6	1,65	G26H-750	2x 2,6	1,80	G26H-750	2x 2,6	1,89	G40H-830	2x 4,0	1,94
1900 x 800	S08B-200	2x 0,8	0,43	S08B-300	2x 0,8	0,57	S08B-300	2x 0,8	0,67	S10C-400	2x 1,0	0,74	G26G-450	2x 2,6	0,78
1900 x 900	S08B-200	2x 0,8	0,51	S08B-300	2x 0,8	0,66	S10C-400	2x 1,0	0,77	S10C-400	2x 1,0	0,85	G26G-450	2x 2,6	0,89
1900 x 1000	S08B-200	2x 0,8	0,58	S10C-350	2x 1,0	0,76	S10C-400	2x 1,0	0,88	S10C-450	2x 1,0	0,96	G26G-450	2x 2,6	1,01
1900 x 1100	S08B-200	2x 0,8	0,67	S08B-300	2x 0,8	0,86	S10C-350	2x 1,0	0,98	G26G-450	2x 2,6	1,07	G26H-550	2x 2,6	1,12
1900 x 1200	S08B-300	2x 0,8	0,75	S10C-350	2x 1,0	0,96	S10C-400	2x 1,0	1,09	G26G-450	2x 2,6	1,19	G26H-600	2x 2,6	1,24
1900 x 1300	S10C-350	2x 1,0	0,84	S10C-450	2x 1,0	1,06	S10C-450	2x 1,0	1,20	G26G-450	2x 2,6	1,30	G26H-600	2x 2,6	1,36
1900 x 1400	S08B-300	2x 0,8	0,94	S10C-400	2x 1,0	1,17	G26G-450	2x 2,6	1,32	G26H-550	2x 2,6	1,42	G26H-600	2x 2,6	1,47
1900 x 1500	S08B-300	2x 0,8	1,03	S10C-450	2x 1,0	1,27	G26G-450	2x 2,6	1,43	G26H-550	2x 2,6	1,53	G26H-750	2x 2,6	1,59

(*)Außer den in der Tabelle angegebenen Werten können RWA-Fenster mit Zwischenabmessungen hergestellt werden. Die wirksame Rauchabzugsfläche für diese Abmessungen wird durch ein lineares Interpolationsverfahren bestimmt. (**) Die RWA-Fenster sind mit einem Satz von zwei Spindelantrieben ausgestattet. Die angegebene Stromaufnahme betrifft zwei Antriebe.

1.1.5.1. technische Daten - Rauchabzugsfenster als Kipp- und Klappfenster auswärts öffnend mit Spindelantrieben

FENSTERGRÖßE	ÖFFNUNGSWINKEL 30°			ÖFFNUNGSWINKEL 45°			ÖFFNUNGSWINKEL 60°			ÖFFNUNGSWINKEL 75°			ÖFFNUNGSWINKEL 90°		
	ANTRIEB	STROMAUFNAHME** [A]	AERODYNAMISCH WIRKSAME FLÄCHE [Aa]	ANTRIEB	STROMAUFNAHME** [A]	AERODYNAMISCH WIRKSAME FLÄCHE [Aa]	ANTRIEB	STROMAUFNAHME** [A]	AERODYNAMISCH WIRKSAME FLÄCHE [Aa]	ANTRIEB	STROMAUFNAHME** [A]	AERODYNAMISCH WIRKSAME FLÄCHE [Aa]	ANTRIEB	STROMAUFNAHME** [A]	AERODYNAMISCH WIRKSAME FLÄCHE [Aa]
1900 x 1600	S10C-350	2x 1,0	1,14	S10C-450	2x 1,0	1,39	G26H-550	2x 2,6	1,55	G26H-600	2x 2,6	1,65	G26H-750	2x 2,6	1,70
1900 x 1700	S10C-350	2x 1,0	1,24	S10C-450	2x 1,0	1,50	G26H-550	2x 2,6	1,67	G26H-600	2x 2,6	1,77	G26H-750	2x 2,6	1,82
1900 x 1800	S10C-400	2x 1,0	1,36	G26H-600	2x 2,6	1,62	G26H-600	2x 2,6	1,79	G26H-750	2x 2,6	1,88	G40H-830	2x 4,0	1,94
2000 x 800	S08B-200	2x 0,8	0,45	S08B-300	2x 0,8	0,60	S08B-300	2x 0,8	0,70	S10C-400	2x 1,0	0,78	G26G-450	2x 2,6	0,82
2000 x 900	S08B-200	2x 0,8	0,53	S08B-300	2x 0,8	0,70	S10C-400	2x 1,0	0,81	S10C-400	2x 1,0	0,90	G26G-450	2x 2,6	0,94
2000 x 1000	S08B-200	2x 0,8	0,61	S10C-350	2x 1,0	0,80	S10C-400	2x 1,0	0,93	G26G-450	2x 2,6	1,02	G26G-450	2x 2,6	1,06
2000 x 1100	S08B-200	2x 0,8	0,70	S08B-300	2x 0,8	0,90	S10C-450	2x 1,0	1,04	G26G-450	2x 2,6	1,13	G26H-550	2x 2,6	1,19
2000 x 1200	S08B-300	2x 0,8	0,79	S10C-350	2x 1,0	1,01	S10C-400	2x 1,0	1,15	G26G-450	2x 2,6	1,25	G26H-600	2x 2,6	1,31
2000 x 1300	S10C-350	2x 1,0	0,88	S10C-450	2x 1,0	1,12	S10C-450	2x 1,0	1,27	G26G-450	2x 2,6	1,38	G26H-600	2x 2,6	1,43
2000 x 1400	S08B-300	2x 0,8	0,98	S10C-400	2x 1,0	1,23	G26G-450	2x 2,6	1,39	G26H-550	2x 2,6	1,50	G26H-600	2x 2,6	1,55
2000 x 1500	S08B-300	2x 0,8	1,09	S10C-450	2x 1,0	1,34	G26G-450	2x 2,6	1,51	G26H-550	2x 2,6	1,62	G26H-750	2x 2,6	1,68
2000 x 1600	S10C-350	2x 1,0	1,19	S10C-450	2x 1,0	1,46	G26H-550	2x 2,6	1,63	G26H-600	2x 2,6	1,74	G26H-750	2x 2,6	1,80
2000 x 1700	S10C-350	2x 1,0	1,30	S10C-450	2x 1,0	1,58	G26H-550	2x 2,6	1,75	G26H-600	2x 2,6	1,87	G26H-750	2x 2,6	1,92
2100 x 800	S08B-200	2x 0,8	0,48	S08B-300	2x 0,8	0,64	S08B-300	2x 0,8	0,74	S10C-400	2x 1,0	0,82	G26G-450	2x 2,6	0,86
2100 x 900	S08B-200	2x 0,8	0,56	S08B-300	2x 0,8	0,74	S10C-400	2x 1,0	0,86	S10C-400	2x 1,0	0,94	G26G-450	2x 2,6	0,99
2100 x 1000	S08B-200	2x 0,8	0,65	S10C-350	2x 1,0	0,84	S10C-400	2x 1,0	0,97	G26G-450	2x 2,6	1,07	G26G-450	2x 2,6	1,12
2100 x 1100	S08B-200	2x 0,8	0,73	S08B-300	2x 0,8	0,95	S10C-450	2x 1,0	1,09	G26G-450	2x 2,6	1,19	G26H-550	2x 2,6	1,25
2100 x 1200	S08B-300	2x 0,8	0,83	S10C-350	2x 1,0	1,06	G26G-450	2x 2,6	1,21	G26G-450	2x 2,6	1,32	G26H-600	2x 2,6	1,38
2100 x 1300	S10C-350	2x 1,0	0,93	S10C-450	2x 1,0	1,17	G26G-450	2x 2,6	1,33	G26G-450	2x 2,6	1,45	G26H-600	2x 2,6	1,51
2100 x 1400	S08B-300	2x 0,8	1,03	S10C-400	2x 1,0	1,29	G26G-450	2x 2,6	1,46	G26H-550	2x 2,6	1,58	G26H-750	2x 2,6	1,64
2100 x 1500	S08B-300	2x 0,8	1,14	S10C-450	2x 1,0	1,41	G26G-450	2x 2,6	1,59	G26H-550	2x 2,6	1,70	G26H-750	2x 2,6	1,77
2100 x 1600	S10C-350	2x 1,0	1,25	S10C-450	2x 1,0	1,53	G26H-550	2x 2,6	1,71	G26H-600	2x 2,6	1,83	G26H-750	2x 2,6	1,90
2200 x 800	S08B-200	2x 0,8	0,50	S08B-300	2x 0,8	0,67	S08B-300	2x 0,8	0,78	S10C-400	2x 1,0	0,86	G26G-450	2x 2,6	0,91
2200 x 900	S08B-200	2x 0,8	0,59	S08B-300	2x 0,8	0,77	S10C-400	2x 1,0	0,90	G26G-450	2x 2,6	0,99	G26G-450	2x 2,6	1,04
2200 x 1000	S08B-200	2x 0,8	0,68	S10C-350	2x 1,0	0,88	S10C-400	2x 1,0	1,02	G26G-450	2x 2,6	1,12	G26G-450	2x 2,6	1,18
2200 x 1100	S08B-200	2x 0,8	0,77	S08B-300	2x 0,8	1,00	S10C-450	2x 1,0	1,15	G26G-450	2x 2,6	1,26	G26H-550	2x 2,6	1,31
2200 x 1200	S08B-300	2x 0,8	0,87	S10C-350	2x 1,0	1,11	G26G-450	2x 2,6	1,27	G26G-450	2x 2,6	1,39	G26H-600	2x 2,6	1,45
2200 x 1300	S10C-350	2x 1,0	0,97	S10C-450	2x 1,0	1,23	G26G-450	2x 2,6	1,40	G26G-450	2x 2,6	1,52	G26H-600	2x 2,6	1,59

(*)Außer den in der Tabelle angegebenen Werten können RWA-Fenster mit Zwischenabmessungen hergestellt werden. Die wirksame Rauchabzugsfläche für diese Abmessungen wird durch ein lineares Interpolationsverfahren bestimmt. (**) Die RWA-Fenster sind mit einem Satz von zwei Spindelantrieben ausgestattet. Die angegebene Stromaufnahme betrifft zwei Antriebe.

1.1.5.1. technische Daten - Rauchabzugsfenster als Kipp- und Klappfenster auswärts öffnend mit Spindelantrieben

FENSTERGRÖßE	ÖFFNUNGSWINKEL 30°			ÖFFNUNGSWINKEL 45°			ÖFFNUNGSWINKEL 60°			ÖFFNUNGSWINKEL 75°			ÖFFNUNGSWINKEL 90°		
	ANTRIEB	STROMAUFNAHME**	AERODYNAMISCH WIRKSAME FLÄCHE [Aa]	ANTRIEB	STROMAUFNAHME**	AERODYNAMISCH WIRKSAME FLÄCHE [Aa]	ANTRIEB	STROMAUFNAHME**	AERODYNAMISCH WIRKSAME FLÄCHE [Aa]	ANTRIEB	STROMAUFNAHME**	AERODYNAMISCH WIRKSAME FLÄCHE [Aa]	ANTRIEB	STROMAUFNAHME**	AERODYNAMISCH WIRKSAME FLÄCHE [Aa]
2200 x 1400	S08B-300	2x 0,8	1,08	S10C-400	2x 1,0	1,35	G26G-450	2x 2,6	1,53	G26H-550	2x 2,6	1,65	G26H-750	2x 2,6	1,72
2200 x 1500	S08B-300	2x 0,8	1,19	S10C-450	2x 1,0	1,48	G26G-450	2x 2,6	1,66	G26H-550	2x 2,6	1,79	G26H-750	2x 2,6	1,86
2200 x 1600	S10C-350	2x 1,0	1,30	S10C-450	2x 1,0	1,60	G26H-550	2x 2,6	1,80	G26H-600	2x 2,6	1,92	G26H-750	2x 2,6	1,99
2300 x 800	S08B-200	2x 0,8	0,52	S08B-300	2x 0,8	0,70	S08B-300	2x 0,8	0,82	S10C-400	2x 1,0	0,90	G26G-450	2x 2,6	0,95
2300 x 900	S08B-200	2x 0,8	0,61	S08B-300	2x 0,8	0,81	S10C-400	2x 1,0	0,94	G26G-450	2x 2,6	1,04	G26G-450	2x 2,6	1,09
2300 x 1000	S08B-200	2x 0,8	0,71	S10C-350	2x 1,0	0,92	S10C-400	2x 1,0	1,07	G26G-450	2x 2,6	1,18	G26G-450	2x 2,6	1,24
2300 x 1100	S08B-200	2x 0,8	0,80	S08B-300	2x 0,8	1,04	S10C-450	2x 1,0	1,20	G26G-450	2x 2,6	1,32	G26H-550	2x 2,6	1,38
2300 x 1200	S08B-300	2x 0,8	0,90	S10C-350	2x 1,0	1,16	G26G-450	2x 2,6	1,33	G26G-450	2x 2,6	1,45	G26H-600	2x 2,6	1,52
2300 x 1300	S10C-350	2x 1,0	1,01	S10C-450	2x 1,0	1,28	G26G-450	2x 2,6	1,47	G26G-450	2x 2,6	1,59	G26H-600	2x 2,6	1,66
2300 x 1400	S08B-300	2x 0,8	1,12	S10C-400	2x 1,0	1,41	G26G-450	2x 2,6	1,60	G26H-550	2x 2,6	1,73	G26H-750	2x 2,6	1,80
2300 x 1500	S08B-300	2x 0,8	1,24	S10C-450	2x 1,0	1,54	G26G-450	2x 2,6	1,74	G26H-550	2x 2,6	1,87	G26H-750	2x 2,6	1,95
2400 x 800	S08B-200	2x 0,8	0,55	S08B-300	2x 0,8	0,73	S08B-300	2x 0,8	0,85	S10C-400	2x 1,0	0,94	G26G-450	2x 2,6	1,00
2400 x 900	S08B-200	2x 0,8	0,64	S08B-300	2x 0,8	0,85	S10C-400	2x 1,0	0,98	G26G-450	2x 2,6	1,09	G26G-450	2x 2,6	1,14
2400 x 1000	S08B-200	2x 0,8	0,74	S10C-350	2x 1,0	0,96	S10C-400	2x 1,0	1,12	G26G-450	2x 2,6	1,23	G26G-450	2x 2,6	1,29
2400 x 1100	S08B-200	2x 0,8	0,84	S08B-300	2x 0,8	1,09	S10C-450	2x 1,0	1,25	G26G-450	2x 2,6	1,38	G26H-550	2x 2,6	1,44
2400 x 1200	S08B-300	2x 0,8	0,94	S10C-350	2x 1,0	1,21	G26G-450	2x 2,6	1,39	G26G-450	2x 2,6	1,52	G26H-600	2x 2,6	1,59
2400 x 1300	S10C-350	2x 1,0	1,05	S10C-450	2x 1,0	1,34	G26G-450	2x 2,6	1,53	G26G-450	2x 2,6	1,67	G26H-600	2x 2,6	1,74
2400 x 1400	S08B-300	2x 0,8	1,17	S10C-400	2x 1,0	1,47	G26G-450	2x 2,6	1,67	G26H-550	2x 2,6	1,81	G26H-750	2x 2,6	1,89
2500 x 800	S08B-200	2x 0,8	0,57	S08B-300	2x 0,8	0,76	S08B-300	2x 0,8	0,89	S10C-400	2x 1,0	0,99	G26G-450	2x 2,6	1,04
2500 x 900	S08B-200	2x 0,8	0,67	S08B-300	2x 0,8	0,88	S10C-400	2x 1,0	1,03	G26G-450	2x 2,6	1,14	G26G-450	2x 2,6	1,19
2500 x 1000	S08B-200	2x 0,8	0,77	S10C-350	2x 1,0	1,01	S10C-400	2x 1,0	1,17	G26G-450	2x 2,6	1,28	G26G-450	2x 2,6	1,35
2500 x 1100	S08B-200	2x 0,8	0,87	S08B-300	2x 0,8	1,13	S10C-450	2x 1,0	1,31	G26G-450	2x 2,6	1,44	G26H-550	2x 2,6	1,50
2500 x 1200	S08B-300	2x 0,8	0,98	S10C-350	2x 1,0	1,26	G26G-450	2x 2,6	1,45	G26G-450	2x 2,6	1,59	G26H-600	2x 2,6	1,66
2500 x 1300	S10C-350	2x 1,0	1,09	S10C-450	2x 1,0	1,40	G26G-450	2x 2,6	1,60	G26G-450	2x 2,6	1,74	G26H-750	2x 2,6	1,82
2500 x 1400	S08B-300	2x 0,8	1,21	S10C-400	2x 1,0	1,53	G26G-450	2x 2,6	1,74	G26H-550	2x 2,6	1,89	G26H-750	2x 2,6	1,97
2600 x 800	S08B-200	2x 0,8	0,59	S08B-300	2x 0,8	0,79	S08B-300	2x 0,8	0,93	S10C-401	2x 1,0	1,03	G26G-450	2x 2,6	1,08
2600 x 900	S08B-200	2x 0,8	0,69	S08B-300	2x 0,8	0,92	S10C-400	2x 1,0	1,07	G26G-450	2x 2,6	1,18	G26G-450	2x 2,6	1,24
2600 x 1000	S08B-200	2x 0,8	0,80	S10C-350	2x 1,0	1,05	S10C-400	2x 1,0	1,21	G26G-450	2x 2,6	1,34	G26G-450	2x 2,6	1,41

(*)Außer den in der Tabelle angegebenen Werten können RWA-Fenster mit Zwischenabmessungen hergestellt werden. Die wirksame Rauchabzugsfläche für diese Abmessungen wird durch ein lineares Interpolationsverfahren bestimmt. (**) Die RWA-Fenster sind mit einem Satz von zwei Spindelantrieben ausgestattet. Die angegebene Stromaufnahme betrifft zwei Antriebe.

1.1.5.1. technische Daten - Rauchabzugsfenster als Kipp- und Klappfenster auswärts öffnend mit Spindelantrieben

FENSTERGRÖßE	ÖFFNUNGSWINKEL 30°			ÖFFNUNGSWINKEL 45°			ÖFFNUNGSWINKEL 60°			ÖFFNUNGSWINKEL 75°			ÖFFNUNGSWINKEL 90°		
	ANTRIEB	STROMAUFNAHME**	AERODYNAMISCH WIRKSAME FLÄCHE [Aa]	ANTRIEB	STROMAUFNAHME**	AERODYNAMISCH WIRKSAME FLÄCHE [Aa]	ANTRIEB	STROMAUFNAHME**	AERODYNAMISCH WIRKSAME FLÄCHE [Aa]	ANTRIEB	STROMAUFNAHME**	AERODYNAMISCH WIRKSAME FLÄCHE [Aa]	ANTRIEB	STROMAUFNAHME**	AERODYNAMISCH WIRKSAME FLÄCHE [Aa]
2600 x 1100	S08B-200	2x 0,8	0,90	S08B-300	2x 0,8	1,18	S10C-450	2x 1,0	1,36	G26G-450	2x 2,6	1,50	G26H-550	2x 2,6	1,57
2600 x 1200	S08B-300	2x 0,8	1,02	S10C-350	2x 1,0	1,31	G26G-450	2x 2,6	1,51	G26G-450	2x 2,6	1,65	G26H-600	2x 2,6	1,73
2600 x 1300	S10C-350	2x 1,0	1,14	S10C-450	2x 1,0	1,45	G26G-450	2x 2,6	1,66	G26G-450	2x 2,6	1,81	G26H-750	2x 2,6	1,89
2700 x 800	S08B-200	2x 0,8	0,61	S08B-300	2x 0,8	0,82	S08B-300	2x 0,8	0,96	S10C-401	2x 1,0	1,07	G26G-450	2x 2,6	1,13
2700 x 900	S08B-200	2x 0,8	0,72	S08B-300	2x 0,8	0,95	S10C-400	2x 1,0	1,11	G26G-450	2x 2,6	1,23	G26G-450	2x 2,6	1,30
2700 x 1000	S08B-200	2x 0,8	0,83	S10C-350	2x 1,0	1,09	S10C-400	2x 1,0	1,26	G26G-450	2x 2,6	1,39	G26G-450	2x 2,6	1,46
2700 x 1100	S08B-200	2x 0,8	0,94	S08B-300	2x 0,8	1,22	S10C-450	2x 1,0	1,42	G26G-450	2x 2,6	1,56	G26H-550	2x 2,6	1,63
2700 x 1200	S08B-300	2x 0,8	1,05	S10C-350	2x 1,0	1,36	G26G-450	2x 2,6	1,57	G26G-450	2x 2,6	1,72	G26H-600	2x 2,6	1,80
2700 x 1300	S10C-350	2x 1,0	1,18	S10C-450	2x 1,0	1,51	G26G-450	2x 2,6	1,73	G26G-450	2x 2,6	1,88	G26H-750	2x 2,6	1,97

(*)Außer den in der Tabelle angegebenen Werten können RWA-Fenster mit Zwischenabmessungen hergestellt werden. Die wirksame Rauchabzugsfläche für diese Abmessungen wird durch ein lineares Interpolationsverfahren bestimmt. (**) Die RWA-Fenster sind mit einem Satz von zwei Spindelantrieben ausgestattet. Die angegebene Stromaufnahme betrifft zwei Antriebe.

1.1.5.2. | Typen der auswärts öffnenden RWA-Fenster mit Kettenantrieben

» Kippfenster auswärts öffnend



Abb. 44 - mcr OSO THERM 75
RWA-Fenster mit Kettenantrieb HCV



Abb. 45 - mcr OSO THERM 75
RWA-Fenster mit zwei Kettenantrieben HCV

» Klappfenster auswärts öffnend



Abb. 46 - mcr OSO THERM 75
RWA-Fenster mit Kettenantrieb HCV

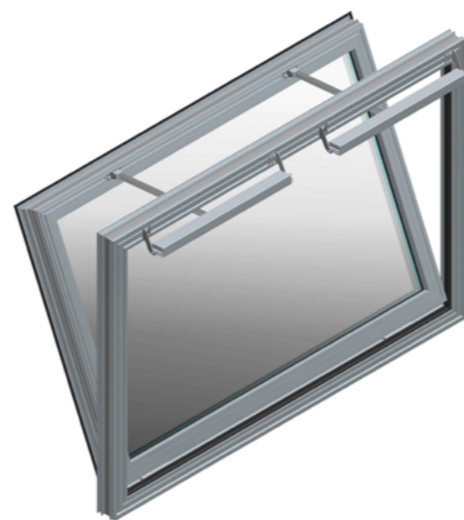

Abb. 47 - mcr OSO THERM 75
RWA-Fenster mit zwei Kettenantrieben HCV

1.1.5.2. | technische Daten – Rauchabzugsfenster als Kipp – und Klappfenster auswärts öffnend mit Spindelantrieben

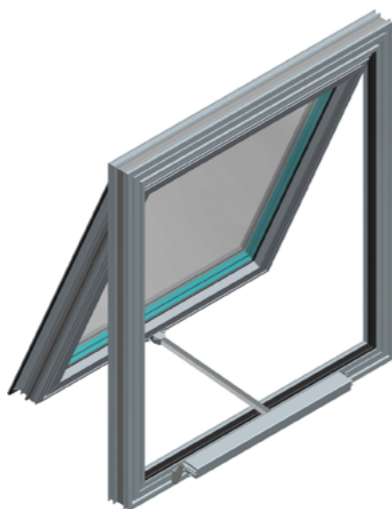
FENSTERGRÖßE		ANTRIEB	PSTROMAUFNAHME BEI 24 V- / 48 V-***	STROMAUFNAHME**	AERODYNAMISCH WIRKSAME FLÄCHE [Aa]
B' x H'	[mm]				
800 x 800		HCV500/350	1,4 / 0,7	29	0,17
800 x 900		HCV500/350	1,4 / 0,7	25	0,18
800 x 1000		HCV500/350	1,4 / 0,7	22	0,19
800 x 1100		HCV500/350	1,4 / 0,7	20	0,21
800 x 1200		HCV500/350	1,4 / 0,7	18	0,22
800 x 1300		HCV500/350	1,4 / 0,7	17	0,23
800 x 1400		HCV500/350	1,4 / 0,7	15	0,25
800 x 1500		HCV500/350	1,4 / 0,7	14	0,26
800 x 1600		HCV500/350	1,4 / 0,7	13	0,28
800 x 1700		HCV500/350	1,4 / 0,7	12	0,29
800 x 1800		HCV500/350	1,4 / 0,7	12	0,32
800 x 1900		HCV500/350	1,4 / 0,7	11	0,34
800 x 2000		HCV500/350	1,4 / 0,7	10	0,36
800 x 2100		HCV500/350	1,4 / 0,7	10	0,28
800 x 2200		HCV500/350	1,4 / 0,7	9	0,29
900 x 800		HCV500/600	1,4 / 0,7	51	0,27
900 x 800		HCV500/350	1,4 / 0,7	29	0,19
900 x 900		HCV500/600	1,4 / 0,7	44	0,29
900 x 900		HCV500/350	1,4 / 0,7	25	0,20
900 x 1000		HCV500/600	1,4 / 0,7	39	0,32
900 x 1000		HCV500/350	1,4 / 0,7	22	0,22

FENSTERGRÖßE		ANTRIEB	PSTROMAUFNAHME BEI 24 V- / 48 V-***	STROMAUFNAHME**	AERODYNAMISCH WIRKSAME FLÄCHE [Aa]
B' x H'	[mm]				
900 x 1100		HCV500/600	1,4 / 0,7	35	0,34
900 x 1100		HCV500/350	1,4 / 0,7	20	0,24
900 x 1200		HCV500/600	1,4 / 0,7	32	0,36
900 x 1200		HCV500/350	1,4 / 0,7	18	0,25
900 x 1300		HCV500/600	1,4 / 0,7	29	0,39
900 x 1300		HCV500/350	1,4 / 0,7	17	0,26
900 x 1400		HCV500/600	1,4 / 0,7	27	0,41
900 x 1400		HCV500/350	1,4 / 0,7	15	0,28
900 x 1500		HCV500/600	1,4 / 0,7	25	0,44
900 x 1500		HCV500/350	1,4 / 0,7	14	0,29
900 x 1600		HCV500/600	1,4 / 0,7	23	0,47
900 x 1600		HCV500/350	1,4 / 0,7	13	0,31
900 x 1700		HCV500/600	1,4 / 0,7	22	0,50
900 x 1700		HCV500/350	1,4 / 0,7	12	0,33
900 x 1800		HCV500/600	1,4 / 0,7	20	0,53
900 x 1800		HCV500/350	1,4 / 0,7	12	0,35
900 x 1900		HCV500/600	1,4 / 0,7	19	0,56
900 x 1900		HCV500/350	1,4 / 0,7	11	0,38
900 x 2000		HCV500/600	1,4 / 0,7	18	0,59
900 x 2000		HCV500/350	1,4 / 0,7	10	0,40
900 x 2100		HCV500/600	1,4 / 0,7	17	0,62
900 x 2100		HCV500/350	1,4 / 0,7	10	0,32

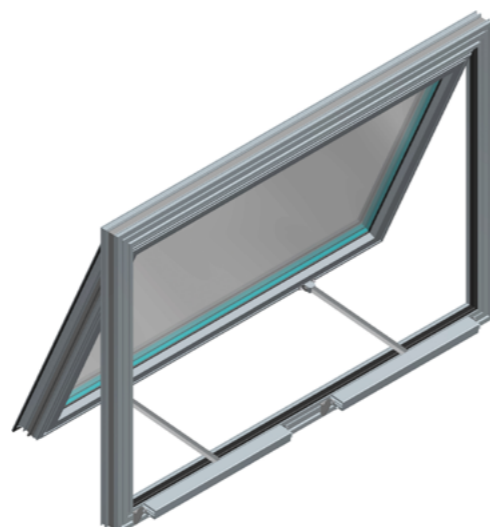
(*) Kettenantriebe der Baureihe HCV 500 / xxx können mit 24V- oder 48V- versorgt werden. Alternativ kann der Antrieb HCVA 500 / xxx mit der Spannung von 230 V – und der Stromaufnahme von 0,13 A als Äquivalent zu jedem gegebenen Kettenantrieb HCV 500 / xxx eingesetzt werden.

1.1.5.2| technische Daten – Rauchabzugsfenster als Kipp – und Klappfenster auswärts öffnend mit Spindelantrieben

FENSTERGRÖßE		ANTRIEB	PSTROMAUFNAHME BEI 24 V- / 48 V-***	STROMAUFNAHME**	AERODYNAMISCH WIRKSAME FLÄCHE [Aa]
B' x H'	[mm]				
900 x 2200		HCV500/600	1,4 / 0,7	16	0,64
900 x 2200		HCV500/350	1,4 / 0,7	9	0,33
1000 x 800		HCV500/600	1,4 / 0,7	51	0,30
1000 x 800		HCV500/350	1,4 / 0,7	29	0,21
1000 x 900		HCV500/600	1,4 / 0,7	44	0,33
1000 x 900		HCV500/350	1,4 / 0,7	25	0,23
1000 x 1000		HCV500/600	1,4 / 0,7	39	0,36
1000 x 1000		HCV500/350	1,4 / 0,7	22	0,25
1000 x 1100		HCV500/600	1,4 / 0,7	35	0,38
1000 x 1100		HCV500/350	1,4 / 0,7	20	0,27
1000 x 1200		HCV500/600	1,4 / 0,7	32	0,41
1000 x 1200		HCV500/350	1,4 / 0,7	18	0,28
1000 x 1300		HCV500/600	1,4 / 0,7	29	0,44
1000 x 1300		HCV500/350	1,4 / 0,7	17	0,29
1000 x 1400		HCV500/600	1,4 / 0,7	27	0,46
1000 x 1400		HCV500/350	1,4 / 0,7	15	0,31
1000 x 1500		HCV500/600	1,4 / 0,7	25	0,49
1000 x 1500		HCV500/350	1,4 / 0,7	14	0,32
1000 x 1600		HCV500/600	1,4 / 0,7	23	0,52

FENSTERGRÖßE		ANTRIEB	PSTROMAUFNAHME BEI 24 V- / 48 V-***	STROMAUFNAHME**	AERODYNAMISCH WIRKSAME FLÄCHE [Aa]
B' x H'	[mm]				
1000 x 1600		HCV500/350	1,4 / 0,7	13	0,34
1000 x 1700		HCV500/600	1,4 / 0,7	22	0,56
1000 x 1700		HCV500/350	1,4 / 0,7	12	0,37
1000 x 1800		HCV500/600	1,4 / 0,7	20	0,59
1000 x 1800		HCV500/350	1,4 / 0,7	12	0,39
1000 x 1900		HCV500/600	1,4 / 0,7	19	0,62
1000 x 1900		HCV500/350	1,4 / 0,7	11	0,42
1000 x 2000		HCV500/600	1,4 / 0,7	18	0,65
1000 x 2000		HCV500/350	1,4 / 0,7	10	0,44
1000 x 2100		HCV500/600	1,4 / 0,7	17	0,68
1000 x 2100		HCV500/350	1,4 / 0,7	10	0,36
1000 x 2200		HCV500/600	1,4 / 0,7	16	0,72
1000 x 2200		HCV500/350	1,4 / 0,7	9	0,38
1100 x 800		HCV500/800	1,4 / 0,7	70	0,39
1100 x 800		HCV500/600	1,4 / 0,7	51	0,34
1100 x 800		HCV500/350	1,4 / 0,7	29	0,24
1100 x 900		HCV500/800	1,4 / 0,7	60	0,43
1100 x 900		HCV500/600	1,4 / 0,7	44	0,37
1100 x 900		HCV500/350	1,4 / 0,7	25	0,26
1100 x 1000		HCV500/800	1,4 / 0,7	53	0,46

1.1.5.2| technische Daten – Rauchabzugsfenster als Kipp – und Klappfenster auswärts öffnend mit Spindelantrieben

FENSTERGRÖßE		ANTRIEB	PSTROMAUFNAHME BEI 24 V- / 48 V-***	STROMAUFNAHME**	AERODYNAMISCH WIRKSAME FLÄCHE [Aa]
B' x H'	[mm]				
1100 x 1000		HCV500/600	1,4 / 0,7	39	0,40
1100 x 1000		HCV500/350	1,4 / 0,7	22	0,27
1100 x 1100		HCV500/800	1,4 / 0,7	47	0,49
1100 x 1100		HCV500/600	1,4 / 0,7	35	0,42
1100 x 1100		HCV500/350	1,4 / 0,7	20	0,29
1100 x 1200		HCV500/800	1,4 / 0,7	43	0,53
1100 x 1200		HCV500/600	1,4 / 0,7	32	0,45
1100 x 1200		HCV500/350	1,4 / 0,7	18	0,31
1100 x 1300		HCV500/800	1,4 / 0,7	39	0,56
1100 x 1300		HCV500/600	1,4 / 0,7	29	0,48
1100 x 1300		HCV500/350	1,4 / 0,7	17	0,32
1100 x 1400		HCV500/800	1,4 / 0,7	36	0,60
1100 x 1400		HCV500/600	1,4 / 0,7	27	0,51
1100 x 1400		HCV500/350	1,4 / 0,7	15	0,34
1100 x 1500		HCV500/800	1,4 / 0,7	33	0,64
1100 x 1500		HCV500/600	1,4 / 0,7	25	0,54
1100 x 1500		HCV500/350	1,4 / 0,7	14	0,35
1100 x 1600		HCV500/800	1,4 / 0,7	31	0,68
1100 x 1600		HCV500/600	1,4 / 0,7	23	0,58
1100 x 1600		HCV500/350	1,4 / 0,7	13	0,38
1100 x 1700		HCV500/800	1,4 / 0,7	29	0,72
1100 x 1700		HCV500/600	1,4 / 0,7	22	0,61
1100 x 1700		HCV500/350	1,4 / 0,7	12	0,40

FENSTERGRÖßE		ANTRIEB	PSTROMAUFNAHME BEI 24 V- / 48 V-***	STROMAUFNAHME**	AERODYNAMISCH WIRKSAME FLÄCHE [Aa]
B' x H'	[mm]				
1100 x 1800		HCV500/800	1,4 / 0,7	27	0,76
1100 x 1800		HCV500/600	1,4 / 0,7	20	0,65
1100 x 1800		HCV500/350	1,4 / 0,7	12	0,42
1100 x 1900		HCV500/800	1,4 / 0,7	26	0,80
1100 x 1900		HCV500/600	1,4 / 0,7	19	0,68
1100 x 1900		HCV500/350	1,4 / 0,7	11	0,45
1100 x 2000		HCV500/800	1,4 / 0,7	24	0,84
1100 x 2000		HCV500/600	1,4 / 0,7	18	0,71
1100 x 2000		HCV500/350	1,4 / 0,7	10	0,48
1100 x 2100		HCV500/800	1,4 / 0,7	23	0,89
1100 x 2100		HCV500/600	1,4 / 0,7	17	0,75
1100 x 2100		HCV500/350	1,4 / 0,7	10	0,40
1100 x 2200		HCV500/800	1,4 / 0,7	22	0,95
1100 x 2200		HCV500/600	1,4 / 0,7	16	0,79
1100 x 2200		HCV500/350	1,4 / 0,7	9	0,42
1200 x 800		HCV500/800	1,4 / 0,7	70	0,44
1200 x 800		HCV500/600	1,4 / 0,7	51	0,38
1200 x 800		HCV500/350	1,4 / 0,7	29	0,26
1200 x 900		HCV500/800	1,4 / 0,7	60	0,47
1200 x 900		HCV500/600	1,4 / 0,7	44	0,40
1200 x 900		HCV500/350	1,4 / 0,7	25	0,28
1200 x 1000		HCV500/800	1,4 / 0,7	53	0,51
1200 x 1000		HCV500/600	1,4 / 0,7	39	0,44
1200 x 1000		HCV500/350	1,4 / 0,7	22	0,30

(*) Kettenantriebe der Baureihe HCV 500 / xxx können mit 24V- oder 48V- versorgt werden. Alternativ kann der Antrieb HCVA 500 / xxx mit der Spannung von 230 V – und der Stromaufnahme von 0,13 A als Äquivalent zu jedem gegebenen Kettenantrieb HCV 500 / xxx eingesetzt werden.

(*) Kettenantriebe der Baureihe HCV 500 / xxx können mit 24V- oder 48V- versorgt werden. Alternativ kann der Antrieb HCVA 500 / xxx mit der Spannung von 230 V – und der Stromaufnahme von 0,13 A als Äquivalent zu jedem gegebenen Kettenantrieb HCV 500 / xxx eingesetzt werden.

1.1.5.2| technische Daten – Rauchabzugsfenster als Kipp – und Klappfenster auswärts öffnend mit Spindelantrieben

FENSTERGRÖßE		ANTRIEB	PSTROMAUFNAHME BEI 24 V- / 48 V-***	STROM-AUFNAHME**	AERODYNAMISCH WIRKSAME FLÄCHE [Aa]
B' x H'	[mm]				
1200 x 1100		HCV500/800	1,4 / 0,7	47	0,54
1200 x 1100		HCV500/600	1,4 / 0,7	35	0,46
1200 x 1100		HCV500/350	1,4 / 0,7	20	0,32
1200 x 1200		HCV500/800	1,4 / 0,7	43	0,58
1200 x 1200		HCV500/600	1,4 / 0,7	32	0,49
1200 x 1200		HCV500/350	1,4 / 0,7	18	0,33
1200 x 1300		HCV500/800	1,4 / 0,7	39	0,62
1200 x 1300		HCV500/600	1,4 / 0,7	29	0,52
1200 x 1300		HCV500/350	1,4 / 0,7	17	0,35
1200 x 1400		HCV500/800	1,4 / 0,7	36	0,66
1200 x 1400		HCV500/600	1,4 / 0,7	27	0,55
1200 x 1400		HCV500/350	1,4 / 0,7	15	0,36
1200 x 1500		HCV500/800	1,4 / 0,7	33	0,70
1200 x 1500		HCV500/600	1,4 / 0,7	25	0,59
1200 x 1500		HCV500/350	1,4 / 0,7	14	0,38
1200 x 1600		HCV500/800	1,4 / 0,7	31	0,74
1200 x 1600		HCV500/600	1,4 / 0,7	23	0,62
1200 x 1600		HCV500/350	1,4 / 0,7	13	0,40
1200 x 1700		HCV500/800	1,4 / 0,7	29	0,78
1200 x 1700		HCV500/600	1,4 / 0,7	22	0,66
1200 x 1700		HCV500/350	1,4 / 0,7	12	0,43
1200 x 1800		HCV500/800	1,4 / 0,7	27	0,83
1200 x 1800		HCV500/600	1,4 / 0,7	20	0,71
1200 x 1800		HCV500/350	1,4 / 0,7	12	0,46
1200 x 1900		HCV500/800	1,4 / 0,7	26	0,87

FENSTERGRÖßE		ANTRIEB	PSTROMAUFNAHME BEI 24 V- / 48 V-***	STROM-AUFNAHME**	AERODYNAMISCH WIRKSAME FLÄCHE [Aa]
B' x H'	[mm]				
1200 x 1900		HCV500/600	1,4 / 0,7	19	0,74
1200 x 1900		HCV500/350	1,4 / 0,7	11	0,49
1200 x 2000		HCV500/800	1,4 / 0,7	24	0,92
1200 x 2000		HCV500/600	1,4 / 0,7	18	0,77
1200 x 2000		HCV500/350	1,4 / 0,7	10	0,52
1200 x 2100		HCV500/800	1,4 / 0,7	23	0,97
1200 x 2100		HCV500/600	1,4 / 0,7	17	0,81
1200 x 2100		HCV500/350	1,4 / 0,7	10	0,32
1200 x 2200		HCV500/800	1,4 / 0,7	22	1,03
1200 x 2200		HCV500/600	1,4 / 0,7	16	0,85
1200 x 2200		HCV500/350	1,4 / 0,7	9	0,33
1300 x 800		HCV500/1000	1,4 / 0,7	92	0,51
1300 x 800		HCV500/800	1,4 / 0,7	70	0,47
1300 x 800		HCV500/600	1,4 / 0,7	51	0,41
1300 x 800		HCV500/350	1,4 / 0,7	29	0,28
1300 x 900		HCV500/1000	1,4 / 0,7	78	0,57
1300 x 900		HCV500/800	1,4 / 0,7	60	0,51
1300 x 900		HCV500/600	1,4 / 0,7	44	0,44
1300 x 900		HCV500/350	1,4 / 0,7	25	0,30
1300 x 1000		HCV500/1000	1,4 / 0,7	68	0,62
1300 x 1000		HCV500/800	1,4 / 0,7	53	0,55
1300 x 1000		HCV500/600	1,4 / 0,7	39	0,48
1300 x 1000		HCV500/350	1,4 / 0,7	22	0,32
1300 x 1100		HCV500/1000	1,4 / 0,7	60	0,66
1300 x 1100		HCV500/800	1,4 / 0,7	47	0,59
1300 x 1100		HCV500/600	1,4 / 0,7	35	0,50
1300 x 1100		HCV500/350	1,4 / 0,7	20	0,35
1300 x 1200		HCV500/1000	1,4 / 0,7	54	0,70

1.1.5.2| technische Daten – Rauchabzugsfenster als Kipp – und Klappfenster auswärts öffnend mit Spindelantrieben

FENSTERGRÖßE		ANTRIEB	PSTROMAUFNAHME BEI 24 V- / 48 V-***	STROM-AUFNAHME**	AERODYNAMISCH WIRKSAME FLÄCHE [Aa]
B' x H'	[mm]				
1300 x 1200		HCV500/800	1,4 / 0,7	43	0,63
1300 x 1200		HCV500/600	1,4 / 0,7	32	0,53
1300 x 1200		HCV500/350	1,4 / 0,7	18	0,36
1300 x 1300		HCV500/1000	1,4 / 0,7	49	0,75
1300 x 1300		HCV500/800	1,4 / 0,7	39	0,67
1300 x 1300		HCV500/600	1,4 / 0,7	29	0,57
1300 x 1300		HCV500/350	1,4 / 0,7	17	0,37
1300 x 1400		HCV500/1000	1,4 / 0,7	45	0,80
1300 x 1400		HCV500/800	1,4 / 0,7	36	0,71
1300 x 1400		HCV500/600	1,4 / 0,7	27	0,60
1300 x 1400		HCV500/350	1,4 / 0,7	15	0,39
1300 x 1500		HCV500/1000	1,4 / 0,7	42	0,84
1300 x 1500		HCV500/800	1,4 / 0,7	33	0,75
1300 x 1500		HCV500/600	1,4 / 0,7	25	0,63
1300 x 1500		HCV500/350	1,4 / 0,7	14	0,41
1300 x 1600		HCV500/1000	1,4 / 0,7	39	0,90
1300 x 1600		HCV500/800	1,4 / 0,7	31	0,80
1300 x 1600		HCV500/600	1,4 / 0,7	23	0,67
1300 x 1600		HCV500/350	1,4 / 0,7	13	0,44
1300 x 1700		HCV500/1000	1,4 / 0,7	36	0,95
1300 x 1700		HCV500/800	1,4 / 0,7	29	0,85
1300 x 1700		HCV500/600	1,4 / 0,7	22	0,72
1300 x 1700		HCV500/350	1,4 / 0,7	12	0,46
1300 x 1800		HCV500/1000	1,4 / 0,7	34	1,00
1300 x 1800		HCV500/800	1,4 / 0,7	27	0,89
1300 x 1800		HCV500/600	1,4 / 0,7	20	0,76
1300 x 1800		HCV500/350	1,4 / 0,7	12	0,49
1300 x 1900		HCV500/1000	1,4 / 0,7	32	1,06
1300 x 1900		HCV500/800	1,4 / 0,7	26	0,94
1300 x 1900		HCV500/600	1,4 / 0,7	19	0,80

FENSTERGRÖßE		ANTRIEB	PSTROMAUFNAHME BEI 24 V- / 48 V-***	STROM-AUFNAHME**	AERODYNAMISCH WIRKSAME FLÄCHE [Aa]
B' x H'	[mm]				
1300 x 1900		HCV500/350	1,4 / 0,7	11	0,52
1300 x 2000		HCV500/1000	1,4 / 0,7	31	1,12
1300 x 2000		HCV500/800	1,4 / 0,7	24	1,00
1300 x 2000		HCV500/600	1,4 / 0,7	18	0,84
1300 x 2000		HCV500/350	1,4 / 0,7	10	0,56
1300 x 2100		HCV500/1000	1,4 / 0,7	29	1,18
1300 x 2100		HCV500/800	1,4 / 0,7	23	1,05
1300 x 2100		HCV500/600	1,4 / 0,7	17	0,87
1300 x 2100		HCV500/350	1,4 / 0,7	10	0,35
1300 x 2200		HCV500/1000	1,4 / 0,7	28	1,24
1300 x 2200		HCV500/800	1,4 / 0,7	22	1,11
1300 x 2200		HCV500/600	1,4 / 0,7	16	0,92
1300 x 2200		HCV500/350	1,4 / 0,7	9	0,36
1400 x 800		HCV500/1000	1,4 / 0,7	92	0,56
1400 x 800		HCV500/800	1,4 / 0,7	70	0,52
1400 x 800		HCV500/600	1,4 / 0,7	51	0,44
1400 x 800		HCV500/350	1,4 / 0,7	29	0,30
1400 x 900		HCV500/1000	1,4 / 0,7	78	0,62
1400 x 900		HCV500/800	1,4 / 0,7	60	0,56
1400 x 900		HCV500/600	1,4 / 0,7	44	0,48
1400 x 900		HCV500/350	1,4 / 0,7	25	0,33
1400 x 1000		HCV500/1000	1,4 / 0,7	68	0,66
1400 x 1000		HCV500/800	1,4 / 0,7	53	0,59
1400 x 1000		HCV500/600	1,4 / 0,7	39	0,51
1400 x 1000		HCV500/350	1,4 / 0,7	22	0,35
1400 x 1100		HCV500/1000	1,4 / 0,7	60	0,71
1400 x 1100		HCV500/800	1,4 / 0,7	47	0,64
1400 x 1100		HCV500/600	1,4 / 0,7	35	0,54
1400 x 1100		HCV500/350	1,4 / 0,7	20	0,37
1400 x 1200		HCV500/1000	1,4 / 0,7	54	0,76
1400 x 1200		HCV500/800	1,4 / 0,7	43	0,68
1400 x 1200		HCV500/600	1,4 / 0,7	32	0,57
1400 x 1200		HCV500/350	1,4 / 0,7	18	0,39

(*) Kettenantriebe der Baureihe HCV 500 / xxx können mit 24V- oder 48V- versorgt werden. Alternativ kann der Antrieb HCVA 500 / xxx mit der Spannung von 230 V – und der Stromaufnahme von 0,13 A als Äquivalent zu jedem gegebenen Kettenantrieb HCV 500 / xxx eingesetzt werden.

(*) Kettenantriebe der Baureihe HCV 500 / xxx können mit 24V- oder 48V- versorgt werden. Alternativ kann der Antrieb HCVA 500 / xxx mit der Spannung von 230 V – und der Stromaufnahme von 0,13 A als Äquivalent zu jedem gegebenen Kettenantrieb HCV 500 / xxx eingesetzt werden.

1.1.5.2| technische Daten – Rauchabzugsfenster als Kipp – und Klappfenster auswärts öffnend mit Spindelantrieben

FENSTERGRÖßE		ANTRIEB	PSTROMAUFNAHME BEI 24 V- / 48 V-***	STROMAUFNAHME**	AERODYNAMISCH WIRKSAME FLÄCHE [Aa]
B' x H'	[mm]				
1400 x 1300		HCV500/1000	1,4 / 0,7	49	0,81
1400 x 1300		HCV500/800	1,4 / 0,7	39	0,73
1400 x 1300		HCV500/600	1,4 / 0,7	29	0,61
1400 x 1300		HCV500/350	1,4 / 0,7	17	0,40
1400 x 1400		HCV500/1000	1,4 / 0,7	45	0,85
1400 x 1400		HCV500/800	1,4 / 0,7	36	0,77
1400 x 1400		HCV500/600	1,4 / 0,7	27	0,64
1400 x 1400		HCV500/350	1,4 / 0,7	15	0,42
1400 x 1500		HCV500/1000	1,4 / 0,7	42	0,91
1400 x 1500		HCV500/800	1,4 / 0,7	33	0,81
1400 x 1500		HCV500/600	1,4 / 0,7	25	0,68
1400 x 1500		HCV500/350	1,4 / 0,7	14	0,44
1400 x 1600		HCV500/1000	1,4 / 0,7	39	0,97
1400 x 1600		HCV500/800	1,4 / 0,7	31	0,86
1400 x 1600		HCV500/600	1,4 / 0,7	23	0,73
1400 x 1600		HCV500/350	1,4 / 0,7	13	0,47
1400 x 1700		HCV500/1000	1,4 / 0,7	36	1,01
1400 x 1700		HCV500/800	1,4 / 0,7	29	0,91
1400 x 1700		HCV500/600	1,4 / 0,7	22	0,77
1400 x 1700		HCV500/350	1,4 / 0,7	12	0,49
1400 x 1800		HCV500/1000	1,4 / 0,7	34	1,07
1400 x 1800		HCV500/800	1,4 / 0,7	27	0,96
1400 x 1800		HCV500/600	1,4 / 0,7	20	0,82
1400 x 1800		HCV500/350	1,4 / 0,7	12	0,52
1400 x 1900		HCV500/1000	1,4 / 0,7	32	1,14
1400 x 1900		HCV500/800	1,4 / 0,7	26	1,01
1400 x 1900		HCV500/600	1,4 / 0,7	19	0,86
1400 x 1900		HCV500/350	1,4 / 0,7	11	0,56
1400 x 2000		HCV500/1000	1,4 / 0,7	31	1,20

FENSTERGRÖßE		ANTRIEB	PSTROMAUFNAHME BEI 24 V- / 48 V-***	STROMAUFNAHME**	AERODYNAMISCH WIRKSAME FLÄCHE [Aa]
B' x H'	[mm]				
1400 x 2000		HCV500/800	1,4 / 0,7	24	1,06
1400 x 2000		HCV500/600	1,4 / 0,7	18	0,89
1400 x 2000		HCV500/350	1,4 / 0,7	10	0,59
1400 x 2100		HCV500/1000	1,4 / 0,7	29	1,27
1400 x 2100		HCV500/800	1,4 / 0,7	23	1,12
1400 x 2100		HCV500/600	1,4 / 0,7	17	0,93
1400 x 2100		HCV500/350	1,4 / 0,7	10	0,38
1400 x 2200		HCV500/1000	1,4 / 0,7	28	1,33
1400 x 2200		HCV500/800	1,4 / 0,7	22	1,19
1400 x 2200		HCV500/600	1,4 / 0,7	16	0,98
1400 x 2200		HCV500/350	1,4 / 0,7	9	0,39
1500 x 800		HCV500/1000	1,4 / 0,7	92	0,60
1500 x 800		HCV500/800	1,4 / 0,7	70	0,56
1500 x 800		HCV500/600	1,4 / 0,7	51	0,48
1500 x 800		HCV500/350	1,4 / 0,7	29	0,33
1500 x 900		HCV500/1000	1,4 / 0,7	78	0,66
1500 x 900		HCV500/800	1,4 / 0,7	60	0,60
1500 x 900		HCV500/600	1,4 / 0,7	44	0,51
1500 x 900		HCV500/350	1,4 / 0,7	25	0,35
1500 x 1000		HCV500/1000	1,4 / 0,7	68	0,72
1500 x 1000		HCV500/800	1,4 / 0,7	53	0,64
1500 x 1000		HCV500/600	1,4 / 0,7	39	0,55
1500 x 1000		HCV500/350	1,4 / 0,7	22	0,37
1500 x 1100		HCV500/1000	1,4 / 0,7	60	0,77
1500 x 1100		HCV500/800	1,4 / 0,7	47	0,69
1500 x 1100		HCV500/600	1,4 / 0,7	35	0,58
1500 x 1100		HCV500/350	1,4 / 0,7	20	0,40
1500 x 1200		HCV500/1000	1,4 / 0,7	54	0,82
1500 x 1200		HCV500/800	1,4 / 0,7	43	0,74
1500 x 1200		HCV500/600	1,4 / 0,7	32	0,62
1500 x 1200		HCV500/350	1,4 / 0,7	18	0,41
1500 x 1300		HCV500/1000	1,4 / 0,7	49	0,87
1500 x 1300		HCV500/800	1,4 / 0,7	39	0,78
1500 x 1300		HCV500/600	1,4 / 0,7	29	0,65

1.1.5.2| technische Daten – Rauchabzugsfenster als Kipp – und Klappfenster auswärts öffnend mit Spindelantrieben

FENSTERGRÖßE		ANTRIEB	PSTROMAUFNAHME BEI 24 V- / 48 V-***	STROMAUFNAHME**	AERODYNAMISCH WIRKSAME FLÄCHE [Aa]
B' x H'	[mm]				
1500 x 1300		HCV500/350	1,4 / 0,7	17	0,43
1500 x 1400		HCV500/1000	1,4 / 0,7	45	0,92
1500 x 1400		HCV500/800	1,4 / 0,7	36	0,82
1500 x 1400		HCV500/600	1,4 / 0,7	27	0,69
1500 x 1400		HCV500/350	1,4 / 0,7	15	0,45
1500 x 1500		HCV500/1000	1,4 / 0,7	42	0,98
1500 x 1500		HCV500/800	1,4 / 0,7	33	0,87
1500 x 1500		HCV500/600	1,4 / 0,7	25	0,73
1500 x 1500		HCV500/350	1,4 / 0,7	14	0,47
1500 x 1600		HCV500/1000	1,4 / 0,7	39	1,03
1500 x 1600		HCV500/800	1,4 / 0,7	31	0,92
1500 x 1600		HCV500/600	1,4 / 0,7	23	0,77
1500 x 1600		HCV500/350	1,4 / 0,7	13	0,49
1500 x 1700		HCV500/1000	1,4 / 0,7	36	1,09
1500 x 1700		HCV500/800	1,4 / 0,7	29	0,97
1500 x 1700		HCV500/600	1,4 / 0,7	22	0,82
1500 x 1700		HCV500/350	1,4 / 0,7	12	0,52
1500 x 1800		HCV500/1000	1,4 / 0,7	34	1,15
1500 x 1800		HCV500/800	1,4 / 0,7	27	1,02
1500 x 1800		HCV500/600	1,4 / 0,7	20	0,87
1500 x 1800		HCV500/350	1,4 / 0,7	12	0,55
1500 x 1900		HCV500/1000	1,4 / 0,7	32	1,21
1500 x 1900		HCV500/800	1,4 / 0,7	26	1,08
1500 x 1900		HCV500/600	1,4 / 0,7	19	0,91
1500 x 1900		HCV500/350	1,4 / 0,7	11	0,59
1500 x 2000		HCV500/1000	1,4 / 0,7	31	1,29
1500 x 2000		HCV500/800	1,4 / 0,7	24	1,14
1500 x 2000		HCV500/600	1,4 / 0,7	18	0,95
1500 x 2000		HCV500/350	1,4 / 0,7	10	0,63
1500 x 2100		HCV500/1000	1,4 / 0,7	29	1,35
1500 x 2100		HCV500/800	1,4 / 0,7	23	1,20
1500 x 2100		HCV500/600	1,4 / 0,7	17	0,99
1500 x 2100		HCV500/350	1,4 / 0,7	10	0,41

FENSTERGRÖßE		ANTRIEB	PSTROMAUFNAHME BEI 24 V- / 48 V-***	STROMAUFNAHME**	AERODYNAMISCH WIRKSAME FLÄCHE [Aa]
B' x H'	[mm]				
1500 x 2200		HCV500/1000	1,4 / 0,7	28	1,42
1500 x 2200		HCV500/800	1,4 / 0,7	22	1,27
1500 x 2200		HCV500/600	1,4 / 0,7	16	1,04
1500 x 2200		HCV500/350	1,4 / 0,7	9	0,43
1600 x 800		HCV500/1000	1,4 / 0,7	92	0,64
1600 x 800		HCV500/800	1,4 / 0,7	70	0,59
1600 x 800		HCV500/600	1,4 / 0,7	51	0,51
1600 x 800		HCV500/350	1,4 / 0,7	29	0,35
1600 x 900		HCV500/1000	1,4 / 0,7	78	0,71
1600 x 900		HCV500/800	1,4 / 0,7	60	0,64
1600 x 900		HCV500/600	1,4 / 0,7	44	0,55
1600 x 900		HCV500/350	1,4 / 0,7	25	0,37
1600 x 1000		HCV500/1000	1,4 / 0,7	68	0,77
1600 x 1000		HCV500/800	1,4 / 0,7	53	0,69
1600 x 1000		HCV500/600	1,4 / 0,7	39	0,59
1600 x 1000		HCV500/350	1,4 / 0,7	22	0,40
1600 x 1100		HCV500/1000	1,4 / 0,7	60	0,82
1600 x 1100		HCV500/800	1,4 / 0,7	47	0,74
1600 x 1100		HCV500/600	1,4 / 0,7	35	0,62
1600 x 1100		HCV500/350	1,4 / 0,7	20	0,43
1600 x 1200		HCV500/1000	1,4 / 0,7	54	0,87
1600 x 1200		HCV500/800	1,4 / 0,7	43	0,78
1600 x 1200		HCV500/600	1,4 / 0,7	32	0,65
1600 x 1200		HCV500/350	1,4 / 0,7	18	0,44
1600 x 1300		HCV500/1000	1,4 / 0,7	49	0,93
1600 x 1300		HCV500/800	1,4 / 0,7	39	0,83
1600 x 1300		HCV500/600	1,4 / 0,7	29	0,69
1600 x 1300		HCV500/350	1,4 / 0,7	17	0,45

(*) Kettenantriebe der Baureihe HCV 500 / xxx können mit 24V- oder 48V- versorgt werden. Alternativ kann der Antrieb HCVA 500 / xxx mit der Spannung von 230 V – und der Stromaufnahme von 0,13 A als Äquivalent zu jedem gegebenen Kettenantrieb HCV 500 / xxx eingesetzt werden.

(*) Kettenantriebe der Baureihe HCV 500 / xxx können mit 24V- oder 48V- versorgt werden. Alternativ kann der Antrieb HCVA 500 / xxx mit der Spannung von 230 V – und der Stromaufnahme von 0,13 A als Äquivalent zu jedem gegebenen Kettenantrieb HCV 500 / xxx eingesetzt werden.

1.1.5.2| technische Daten – Rauchabzugsfenster als Kipp – und Klappfenster auswärts öffnend mit Spindelantrieben

FENSTERGRÖßE		ANTRIEB	PSTROMAUFNAHME BEI 24 V- / 48 V-***	STROMAUFNAHME**	AERODYNAMISCH WIRKSAME FLÄCHE [Aa]
B' x H'	[mm]				
1600 x 1400	HCV500/1000	1,4 / 0,7	45	0,98	
1600 x 1400	HCV500/800	1,4 / 0,7	36	0,88	
1600 x 1400	HCV500/600	1,4 / 0,7	27	0,73	
1600 x 1400	HCV500/350	1,4 / 0,7	15	0,47	
1600 x 1500	HCV500/1000	1,4 / 0,7	42	1,04	
1600 x 1500	HCV500/800	1,4 / 0,7	33	0,92	
1600 x 1500	HCV500/600	1,4 / 0,7	25	0,77	
1600 x 1500	HCV500/350	1,4 / 0,7	14	0,49	
1600 x 1600	HCV500/1000	1,4 / 0,7	39	1,10	
1600 x 1600	HCV500/800	1,4 / 0,7	31	0,98	
1600 x 1600	HCV500/600	1,4 / 0,7	23	0,82	
1600 x 1600	HCV500/350	1,4 / 0,7	13	0,52	
1600 x 1700	HCV500/1000	1,4 / 0,7	36	1,16	
1600 x 1700	HCV500/800	1,4 / 0,7	29	1,04	
1600 x 1700	HCV500/600	1,4 / 0,7	22	0,87	
1600 x 1700	HCV500/350	1,4 / 0,7	12	0,55	
1600 x 1800	HCV500/1000	1,4 / 0,7	34	1,22	
1600 x 1800	HCV500/800	1,4 / 0,7	27	1,09	
1600 x 1800	HCV500/600	1,4 / 0,7	20	0,92	
1600 x 1800	HCV500/350	1,4 / 0,7	12	0,58	
1600 x 1900	HCV500/1000	1,4 / 0,7	32	1,29	
1600 x 1900	HCV500/800	1,4 / 0,7	26	1,14	
1600 x 1900	HCV500/600	1,4 / 0,7	19	0,97	
1600 x 1900	HCV500/350	1,4 / 0,7	11	0,62	
1600 x 2000	HCV500/1000	1,4 / 0,7	31	1,37	
1600 x 2000	HCV500/800	1,4 / 0,7	24	1,21	
1600 x 2000	HCV500/600	1,4 / 0,7	18	1,01	
1600 x 2000	HCV500/350	1,4 / 0,7	10	0,66	
1600 x 2100	HCV500/1000	1,4 / 0,7	29	1,44	
1600 x 2100	HCV500/800	1,4 / 0,7	23	1,27	

FENSTERGRÖßE		ANTRIEB	PSTROMAUFNAHME BEI 24 V- / 48 V-***	STROMAUFNAHME**	AERODYNAMISCH WIRKSAME FLÄCHE [Aa]
B' x H'	[mm]				
1600 x 2100	HCV500/600	1,4 / 0,7	17	1,05	
1600 x 2100	HCV500/350	1,4 / 0,7	10	0,44	
1600 x 2200	HCV500/1000	1,4 / 0,7	28	1,51	
1600 x 2200	HCV500/800	1,4 / 0,7	22	1,34	
1600 x 2200	HCV500/600	1,4 / 0,7	16	1,10	
1600 x 2200	HCV500/350	1,4 / 0,7	9	0,46	
1700 x 800	HCV500/1000	1,4 / 0,7	92	0,69	
1700 x 800	HCV500/800	1,4 / 0,7	70	0,64	
1700 x 800	HCV500/600	1,4 / 0,7	51	0,54	
1700 x 800	HCV500/350	1,4 / 0,7	29	0,37	
1700 x 900	HCV500/1000	1,4 / 0,7	78	0,76	
1700 x 900	HCV500/800	1,4 / 0,7	60	0,69	
1700 x 900	HCV500/600	1,4 / 0,7	44	0,59	
1700 x 900	HCV500/350	1,4 / 0,7	25	0,40	
1700 x 1000	HCV500/1000	1,4 / 0,7	68	0,82	
1700 x 1000	HCV500/800	1,4 / 0,7	53	0,74	
1700 x 1000	HCV500/600	1,4 / 0,7	39	0,63	
1700 x 1000	HCV500/350	1,4 / 0,7	22	0,42	
1700 x 1100	HCV500/1000	1,4 / 0,7	60	0,87	
1700 x 1100	HCV500/800	1,4 / 0,7	47	0,78	
1700 x 1100	HCV500/600	1,4 / 0,7	35	0,66	
1700 x 1100	HCV500/350	1,4 / 0,7	20	0,45	
1700 x 1200	HCV500/1000	1,4 / 0,7	54	0,93	
1700 x 1200	HCV500/800	1,4 / 0,7	43	0,83	
1700 x 1200	HCV500/600	1,4 / 0,7	32	0,70	
1700 x 1200	HCV500/350	1,4 / 0,7	18	0,46	
1700 x 1300	HCV500/1000	1,4 / 0,7	49	0,99	
1700 x 1300	HCV500/800	1,4 / 0,7	39	0,89	
1700 x 1300	HCV500/600	1,4 / 0,7	29	0,74	
1700 x 1300	HCV500/350	1,4 / 0,7	17	0,48	

1.1.5.2| technische Daten – Rauchabzugsfenster als Kipp – und Klappfenster auswärts öffnend mit Spindelantrieben

FENSTERGRÖßE		ANTRIEB	PSTROMAUFNAHME BEI 24 V- / 48 V-***	STROMAUFNAHME**	AERODYNAMISCH WIRKSAME FLÄCHE [Aa]
B' x H'	[mm]				
1700 x 1400	HCV500/1000	1,4 / 0,7	45	1,04	
1700 x 1400	HCV500/800	1,4 / 0,7	36	0,93	
1700 x 1400	HCV500/600	1,4 / 0,7	27	0,77	
1700 x 1400	HCV500/350	1,4 / 0,7	15	0,50	
1700 x 1500	HCV500/1000	1,4 / 0,7	42	1,11	
1700 x 1500	HCV500/800	1,4 / 0,7	33	0,98	
1700 x 1500	HCV500/600	1,4 / 0,7	25	0,82	
1700 x 1500	HCV500/350	1,4 / 0,7	14	0,52	
1700 x 1600	HCV500/1000	1,4 / 0,7	39	1,17	
1700 x 1600	HCV500/800	1,4 / 0,7	31	1,04	
1700 x 1600	HCV500/600	1,4 / 0,7	23	0,87	
1700 x 1600	HCV500/350	1,4 / 0,7	13	0,55	
1700 x 1700	HCV500/1000	1,4 / 0,7	36	1,23	
1700 x 1700	HCV500/800	1,4 / 0,7	29	1,09	
1700 x 1700	HCV500/600	1,4 / 0,7	22	0,92	
1700 x 1700	HCV500/350	1,4 / 0,7	12	0,58	
1700 x 1800	HCV500/1000	1,4 / 0,7	34	1,29	
1700 x 1800	HCV500/800	1,4 / 0,7	27	1,15	
1700 x 1800	HCV500/600	1,4 / 0,7	20	0,98	
1700 x 1800	HCV500/350	1,4 / 0,7	12	0,61	
1700 x 1900	HCV500/1000	1,4 / 0,7	32	1,37	
1700 x 1900	HCV500/800	1,4 / 0,7	26	1,21	
1700 x 1900	HCV500/600	1,4 / 0,7	19	1,02	
1700 x 1900	HCV500/350	1,4 / 0,7	11	0,65	
1700 x 2000	HCV500/1000	1,4 / 0,7	31	1,45	
1700 x 2000	HCV500/800	1,4 / 0,7	24	1,28	
1700 x 2000	HCV500/600	1,4 / 0,7	18	1,06	
1700 x 2000	HCV500/350	1,4 / 0,7	10	0,69	

FENSTERGRÖßE		ANTRIEB	PSTROMAUFNAHME BEI 24 V- / 48 V-***	STROMAUFNAHME**	AERODYNAMISCH WIRKSAME FLÄCHE [Aa]
B' x H'	[mm]				
1800 x 800	HCV500/1000	1,4 / 0,7	92	0,73	
1800 x 800	HCV500/800	1,4 / 0,7	70	0,68	
1800 x 800	HCV500/600	2x 1,4 / 2x 0,7	51	0,58	
1800 x 800	HCV500/350	2x 1,4 / 2x 0,7	29	0,40	
1800 x 900	HCV500/1000	1,4 / 0,7	78	0,82	
1800 x 900	HCV500/800	1,4 / 0,7	60	0,73	
1800 x 900	HCV500/600	2x 1,4 / 2x 0,7	44	0,62	
1800 x 900	HCV500/350	2x 1,4 / 2x 0,7	25	0,42	
1800 x 1000	HCV500/1000	1,4 / 0,7	68	0,87	
1800 x 1000	HCV500/800	1,4 / 0,7	53	0,78	
1800 x 1000	HCV500/600	2x 1,4 / 2x 0,7	39	0,66	
1800 x 1000	HCV500/350	2x 1,4 / 2x 0,7	22	0,44	
1800 x 1100	HCV500/1000	1,4 / 0,7	60	0,93	
1800 x 1100	HCV500/800	1,4 / 0,7	47	0,83	
1800 x 1100	HCV500/600	2x 1,4 / 2x 0,7	35	0,70	
1800 x 1100	HCV500/350	2x 1,4 / 2x 0,7	20	0,48	
1800 x 1200	HCV500/1000	1,4 / 0,7	54	0,99	
1800 x 1200	HCV500/800	1,4 / 0,7	43	0,89	
1800 x 1200	HCV500/600	2x 1,4 / 2x 0,7	32	0,74	
1800 x 1200	HCV500/350	2x 1,4 / 2x 0,7	18	0,49	
1800 x 1300	HCV500/1000	1,4 / 0,7	49	1,04	
1800 x 1300	HCV500/800	1,4 / 0,7	39	0,94	
1800 x 1300	HCV500/600	2x 1,4 / 2x 0,7	29	0,78	
1800 x 1300	HCV500/350	2x 1,4 / 2x 0,7	17	0,50	
1800 x 1400	HCV500/1000	1,4 / 0,7	45	1,11	

(*) Kettenantriebe der Baureihe HCV 500 / xxx können mit 24V- oder 48V- versorgt werden. Alternativ kann der Antrieb HCVA 500 / xxx mit der Spannung von 230 V – und der Stromaufnahme von 0,13 A als Äquivalent zu jedem gegebenen Kettenantrieb HCV 500 / xxx eingesetzt werden.

(*) Kettenantriebe der Baureihe HCV 500 / xxx können mit 24V- oder 48V- versorgt werden. Alternativ kann der Antrieb HCVA 500 / xxx mit der Spannung von 230 V – und der Stromaufnahme von 0,13 A als Äquivalent zu jedem gegebenen Kettenantrieb HCV 500 / xxx eingesetzt werden.

1.1.5.2| technische Daten – Rauchabzugsfenster als Kipp – und Klappfenster auswärts öffnend mit Spindelantrieben

FENSTERGRÖßE		ANTRIEB	PSTROMAUFNAHME BEI 24 V- / 48 V-***	STROM-AUFNAHME**	AERODYNAMISCH WIRKSAME FLÄCHE [Aa]
B' x H'	[mm]				
1800 x 1400		HCV500/800	1,4 / 0,7	36	0,98
1800 x 1400		HCV500/600	2x 1,4 / 2x 0,7	27	0,82
1800 x 1400		HCV500/350	2x 1,4 / 2x 0,7	15	0,52
1800 x 1500		HCV500/1000	1,4 / 0,7	42	1,17
1800 x 1500		HCV500/800	1,4 / 0,7	33	1,04
1800 x 1500		HCV500/600	2x 1,4 / 2x 0,7	25	0,87
1800 x 1500		HCV500/350	2x 1,4 / 2x 0,7	14	0,55
1800 x 1600		HCV500/1000	1,4 / 0,7	39	1,24
1800 x 1600		HCV500/800	1,4 / 0,7	31	1,09
1800 x 1600		HCV500/600	2x 1,4 / 2x 0,7	23	0,91
1800 x 1600		HCV500/350	2x 1,4 / 2x 0,7	13	0,57
1800 x 1700		HCV500/1000	1,4 / 0,7	36	1,30
1800 x 1700		HCV500/800	1,4 / 0,7	29	1,15
1800 x 1700		HCV500/600	2x 1,4 / 2x 0,7	22	0,97
1800 x 1700		HCV500/350	2x 1,4 / 2x 0,7	12	0,61
1800 x 1800		HCV500/1000	1,4 / 0,7	34	1,37
1800 x 1800		HCV500/800	1,4 / 0,7	27	1,21
1800 x 1800		HCV500/600	2x 1,4 / 2x 0,7	20	1,03
1800 x 1800		HCV500/350	2x 1,4 / 2x 0,7	12	0,64
1800 x 1900		HCV500/1000	1,4 / 0,7	32	1,45
1800 x 1900		HCV500/800	1,4 / 0,7	26	1,28
1800 x 1900		HCV500/600	2x 1,4 / 2x 0,7	19	1,07
1800 x 1900		HCV500/350	2x 1,4 / 2x 0,7	11	0,68
1900 x 800		HCV500/1000	1,4 / 0,7	92	0,78
1900 x 800		HCV500/800	1,4 / 0,7	70	0,72
1900 x 800		HCV500/600	2x 1,4 / 2x 0,7	51	0,61

FENSTERGRÖßE		ANTRIEB	PSTROMAUFNAHME BEI 24 V- / 48 V-***	STROM-AUFNAHME**	AERODYNAMISCH WIRKSAME FLÄCHE [Aa]
B' x H'	[mm]				
1900 x 800		HCV500/350	2x 1,4 / 2x 0,7	29	0,42
1900 x 900		HCV500/1000	1,4 / 0,7	78	0,86
1900 x 900		HCV500/800	1,4 / 0,7	60	0,77
1900 x 900		HCV500/600	2x 1,4 / 2x 0,7	44	0,66
1900 x 900		HCV500/350	2x 1,4 / 2x 0,7	25	0,44
1900 x 1000		HCV500/1000	1,4 / 0,7	68	0,92
1900 x 1000		HCV500/800	1,4 / 0,7	53	0,82
1900 x 1000		HCV500/600	2x 1,4 / 2x 0,7	39	0,70
1900 x 1000		HCV500/350	2x 1,4 / 2x 0,7	22	0,47
1900 x 1100		HCV500/1000	1,4 / 0,7	60	0,99
1900 x 1100		HCV500/800	1,4 / 0,7	47	0,88
1900 x 1100		HCV500/600	2x 1,4 / 2x 0,7	35	0,74
1900 x 1100		HCV500/350	2x 1,4 / 2x 0,7	20	0,50
1900 x 1200		HCV500/1000	1,4 / 0,7	54	1,04
1900 x 1200		HCV500/800	1,4 / 0,7	43	0,93
1900 x 1200		HCV500/600	2x 1,4 / 2x 0,7	32	0,78
1900 x 1200		HCV500/350	2x 1,4 / 2x 0,7	18	0,51
1900 x 1300		HCV500/1000	1,4 / 0,7	49	1,11
1900 x 1300		HCV500/800	1,4 / 0,7	39	0,99
1900 x 1300		HCV500/600	2x 1,4 / 2x 0,7	29	0,82
1900 x 1300		HCV500/350	2x 1,4 / 2x 0,7	17	0,53
1900 x 1400		HCV500/1000	1,4 / 0,7	45	1,17
1900 x 1400		HCV500/800	1,4 / 0,7	36	1,04
1900 x 1400		HCV500/600	2x 1,4 / 2x 0,7	27	0,86
1900 x 1400		HCV500/350	2x 1,4 / 2x 0,7	15	0,55

1.1.5.2| technische Daten – Rauchabzugsfenster als Kipp – und Klappfenster auswärts öffnend mit Spindelantrieben

FENSTERGRÖßE		ANTRIEB	PSTROMAUFNAHME BEI 24 V- / 48 V-***	STROM-AUFNAHME**	AERODYNAMISCH WIRKSAME FLÄCHE [Aa]
B' x H'	[mm]				
1900 x 1500		HCV500/1000	1,4 / 0,7	42	1,24
1900 x 1500		HCV500/800	1,4 / 0,7	33	1,09
1900 x 1500		HCV500/600	2x 1,4 / 2x 0,7	25	0,91
1900 x 1500		HCV500/350	2x 1,4 / 2x 0,7	14	0,57
1900 x 1600		HCV500/1000	1,4 / 0,7	39	1,31
1900 x 1600		HCV500/800	1,4 / 0,7	31	1,15
1900 x 1600		HCV500/600	2x 1,4 / 2x 0,7	23	0,96
1900 x 1600		HCV500/350	2x 1,4 / 2x 0,7	13	0,60
1900 x 1700		HCV500/1000	1,4 / 0,7	36	1,37
1900 x 1700		HCV500/800	1,4 / 0,7	29	1,22
1900 x 1700		HCV500/600	2x 1,4 / 2x 0,7	22	1,02
1900 x 1700		HCV500/350	2x 1,4 / 2x 0,7	12	0,63
1900 x 1800		HCV500/1000	1,4 / 0,7	34	1,44
1900 x 1800		HCV500/800	1,4 / 0,7	27	1,28
1900 x 1800		HCV500/600	2x 1,4 / 2x 0,7	20	1,08
1900 x 1800		HCV500/350	2x 1,4 / 2x 0,7	12	0,67
2000 x 800		HCV500/800	2x 1,4 / 2x 0,7	70	0,75
2000 x 800		HCV500/600	2x 1,4 / 2x 0,7	51	0,64
2000 x 800		HCV500/350	2x 1,4 / 2x 0,7	29	0,44
2000 x 900		HCV500/1000	1,4 / 0,7	78	0,91
2000 x 900		HCV500/800	2x 1,4 / 2x 0,7	60	0,81
2000 x 900		HCV500/600	2x 1,4 / 2x 0,7	44	0,69
2000 x 900		HCV500/350	2x 1,4 / 2x 0,7	25	0,46
2000 x 1000		HCV500/1000	1,4 / 0,7	68	0,98

FENSTERGRÖßE		ANTRIEB	PSTROMAUFNAHME BEI 24 V- / 48 V-***	STROM-AUFNAHME**	AERODYNAMISCH WIRKSAME FLÄCHE [Aa]
B' x H'	[mm]				
2000 x 1000		HCV500/800	2x 1,4 / 2x 0,7	53	0,87
2000 x 1000		HCV500/600	2x 1,4 / 2x 0,7	39	0,74
2000 x 1000		HCV500/350	2x 1,4 / 2x 0,7	22	0,49
2000 x 1100		HCV500/1000	1,4 / 0,7	60	1,04
2000 x 1100		HCV500/800	2x 1,4 / 2x 0,7	47	0,92
2000 x 1100		HCV500/600	2x 1,4 / 2x 0,7	35	0,77
2000 x 1100		HCV500/350	2x 1,4 / 2x 0,7	20	0,53
2000 x 1200		HCV500/1000	1,4 / 0,7	54	1,10
2000 x 1200		HCV500/800	2x 1,4 / 2x 0,7	43	0,98
2000 x 1200		HCV500/600	2x 1,4 / 2x 0,7	32	0,82
2000 x 1200		HCV500/350	2x 1,4 / 2x 0,7	18	0,54
2000 x 1300		HCV500/1000	1,4 / 0,7	49	1,17
2000 x 1300		HCV500/800	2x 1,4 / 2x 0,7	39	1,04
2000 x 1300		HCV500/600	2x 1,4 / 2x 0,7	29	0,86
2000 x 1300		HCV500/350	2x 1,4 / 2x 0,7	17	0,56
2000 x 1400		HCV500/1000	1,4 / 0,7	45	1,23
2000 x 1400		HCV500/800	2x 1,4 / 2x 0,7	36	1,09
2000 x 1400		HCV500/600	2x 1,4 / 2x 0,7	27	0,90
2000 x 1400		HCV500/350	2x 1,4 / 2x 0,7	15	0,57
2000 x 1500		HCV500/1000	1,4 / 0,7	42	1,30
2000 x 1500		HCV500/800	2x 1,4 / 2x 0,7	33	1,15
2000 x 1500		HCV500/600	2x 1,4 / 2x 0,7	25	0,95
2000 x 1500		HCV500/350	2x 1,4 / 2x 0,7	14	0,60
2000 x 1600		HCV500/1000	1,4 / 0,7	39	1,37
2000 x 1600		HCV500/800	2x 1,4 / 2x 0,7	31	1,21
2000 x 1600		HCV500/600	2x 1,4 / 2x 0,7	23	1,01

(*) Kettenantriebe der Baureihe HCV 500 / xxx können mit 24V- oder 48V- versorgt werden. Alternativ kann der Antrieb HCVA 500 / xxx mit der Spannung von 230 V – und der Stromaufnahme von 0,13 A als Äquivalent zu jedem gegebenen Kettenantrieb HCV 500 / xxx eingesetzt werden.

(*) Kettenantriebe der Baureihe HCV 500 / xxx können mit 24V- oder 48V- versorgt werden. Alternativ kann der Antrieb HCVA 500 / xxx mit der Spannung von 230 V – und der Stromaufnahme von 0,13 A als Äquivalent zu jedem gegebenen Kettenantrieb HCV 500 / xxx eingesetzt werden.

1.1.5.2| technische Daten – Rauchabzugsfenster als Kipp – und Klappfenster auswärts öffnend mit Spindelantrieben

FENSTERGRÖßE		ANTRIEB	PSTROMAUFNAHME BEI 24 V- / 48 V-***	STROM-AUFNAHME**	AERODYNAMISCH WIRKSAME FLÄCHE [Aa]
B' x H'	[mm]				
2000 x 1600	HCV500/350	2x 1,4 / 2x 0,7	13	0,63	
2000 x 1700	HCV500/1000	1,4 / 0,7	36	1,44	
2000 x 1700	HCV500/800	2x 1,4 / 2x 0,7	29	1,28	
2000 x 1700	HCV500/600	2x 1,4 / 2x 0,7	22	1,07	
2000 x 1700	HCV500/350	2x 1,4 / 2x 0,7	12	0,66	
2100 x 800	HCV500/800	2x 1,4 / 2x 0,7	70	0,80	
2100 x 800	HCV500/600	2x 1,4 / 2x 0,7	51	0,68	
2100 x 800	HCV500/350	2x 1,4 / 2x 0,7	29	0,46	
2100 x 900	HCV500/800	2x 1,4 / 2x 0,7	60	0,86	
2100 x 900	HCV500/600	2x 1,4 / 2x 0,7	44	0,73	
2100 x 900	HCV500/350	2x 1,4 / 2x 0,7	25	0,49	
2100 x 1000	HCV500/1000	1,4 / 0,7	68	1,02	
2100 x 1000	HCV500/800	2x 1,4 / 2x 0,7	53	0,91	
2100 x 1000	HCV500/600	2x 1,4 / 2x 0,7	39	0,78	
2100 x 1000	HCV500/350	2x 1,4 / 2x 0,7	22	0,52	
2100 x 1100	HCV500/1000	1,4 / 0,7	60	1,09	
2100 x 1100	HCV500/800	2x 1,4 / 2x 0,7	47	0,97	
2100 x 1100	HCV500/600	2x 1,4 / 2x 0,7	35	0,81	
2100 x 1100	HCV500/350	2x 1,4 / 2x 0,7	20	0,55	
2100 x 1200	HCV500/1000	1,4 / 0,7	54	1,16	
2100 x 1200	HCV500/800	2x 1,4 / 2x 0,7	43	1,03	
2100 x 1200	HCV500/600	2x 1,4 / 2x 0,7	32	0,86	
2100 x 1200	HCV500/350	2x 1,4 / 2x 0,7	18	0,56	
2100 x 1300	HCV500/1000	1,4 / 0,7	49	1,22	

FENSTERGRÖßE		ANTRIEB	PSTROMAUFNAHME BEI 24 V- / 48 V-***	STROM-AUFNAHME**	AERODYNAMISCH WIRKSAME FLÄCHE [Aa]
B' x H'	[mm]				
2100 x 1300	HCV500/800	2x 1,4 / 2x 0,7	39	1,09	
2100 x 1300	HCV500/600	2x 1,4 / 2x 0,7	29	0,90	
2100 x 1300	HCV500/350	2x 1,4 / 2x 0,7	17	0,58	
2100 x 1400	HCV500/1000	1,4 / 0,7	45	1,29	
2100 x 1400	HCV500/800	2x 1,4 / 2x 0,7	36	1,14	
2100 x 1400	HCV500/600	2x 1,4 / 2x 0,7	27	0,95	
2100 x 1400	HCV500/350	2x 1,4 / 2x 0,7	15	0,60	
2100 x 1500	HCV500/1000	1,4 / 0,7	42	1,37	
2100 x 1500	HCV500/800	2x 1,4 / 2x 0,7	33	1,20	
2100 x 1500	HCV500/600	2x 1,4 / 2x 0,7	25	1,00	
2100 x 1500	HCV500/350	2x 1,4 / 2x 0,7	14	0,62	
2100 x 1600	HCV500/1000	1,4 / 0,7	39	1,44	
2100 x 1600	HCV500/800	2x 1,4 / 2x 0,7	31	1,27	
2100 x 1600	HCV500/600	2x 1,4 / 2x 0,7	23	1,06	
2100 x 1600	HCV500/350	2x 1,4 / 2x 0,7	13	0,65	
2200 x 800	HCV500/1000	2x 1,4 / 2x 0,7	92	0,91	
2200 x 800	HCV500/800	2x 1,4 / 2x 0,7	70	0,84	
2200 x 800	HCV500/600	2x 1,4 / 2x 0,7	51	0,71	
2200 x 800	HCV500/350	2x 1,4 / 2x 0,7	29	0,48	
2200 x 900	HCV500/1000	2x 1,4 / 2x 0,7	78	1,00	
2200 x 900	HCV500/800	2x 1,4 / 2x 0,7	60	0,90	
2200 x 900	HCV500/600	2x 1,4 / 2x 0,7	44	0,76	
2200 x 900	HCV500/350	2x 1,4 / 2x 0,7	25	0,51	
2200 x 1000	HCV500/1000	2x 1,4 / 2x 0,7	68	1,08	
2200 x 1000	HCV500/800	2x 1,4 / 2x 0,7	53	0,96	
2200 x 1000	HCV500/600	2x 1,4 / 2x 0,7	39	0,81	
2200 x 1000	HCV500/350	2x 1,4 / 2x 0,7	22	0,54	

1.1.5.2| technische Daten – Rauchabzugsfenster als Kipp – und Klappfenster auswärts öffnend mit Spindelantrieben

FENSTERGRÖßE		ANTRIEB	PSTROMAUFNAHME BEI 24 V- / 48 V-***	STROM-AUFNAHME**	AERODYNAMISCH WIRKSAME FLÄCHE [Aa]
B' x H'	[mm]				
2200 x 1100	HCV500/1000	2x 1,4 / 2x 0,7	60	1,15	
2200 x 1100	HCV500/800	2x 1,4 / 2x 0,7	47	1,02	
2200 x 1100	HCV500/600	2x 1,4 / 2x 0,7	35	0,85	
2200 x 1100	HCV500/350	2x 1,4 / 2x 0,7	20	0,58	
2200 x 1200	HCV500/1000	2x 1,4 / 2x 0,7	54	1,21	
2200 x 1200	HCV500/800	2x 1,4 / 2x 0,7	43	1,08	
2200 x 1200	HCV500/600	2x 1,4 / 2x 0,7	32	0,89	
2200 x 1200	HCV500/350	2x 1,4 / 2x 0,7	18	0,59	
2200 x 1300	HCV500/1000	2x 1,4 / 2x 0,7	49	1,28	
2200 x 1300	HCV500/800	2x 1,4 / 2x 0,7	39	1,14	
2200 x 1300	HCV500/600	2x 1,4 / 2x 0,7	29	0,94	
2200 x 1300	HCV500/350	2x 1,4 / 2x 0,7	17	0,60	
2200 x 1400	HCV500/1000	2x 1,4 / 2x 0,7	45	1,36	
2200 x 1400	HCV500/800	2x 1,4 / 2x 0,7	36	1,20	
2200 x 1400	HCV500/600	2x 1,4 / 2x 0,7	27	0,99	
2200 x 1400	HCV500/350	2x 1,4 / 2x 0,7	15	0,63	
2200 x 1500	HCV500/1000	2x 1,4 / 2x 0,7	42	1,43	
2200 x 1500	HCV500/800	2x 1,4 / 2x 0,7	33	1,26	
2200 x 1500	HCV500/600	2x 1,4 / 2x 0,7	25	1,04	
2200 x 1500	HCV500/350	2x 1,4 / 2x 0,7	14	0,65	
2200 x 1600	HCV500/1000	2x 1,4 / 2x 0,7	39	1,51	
2200 x 1600	HCV500/800	2x 1,4 / 2x 0,7	31	1,32	
2200 x 1600	HCV500/600	2x 1,4 / 2x 0,7	23	1,10	
2200 x 1600	HCV500/350	2x 1,4 / 2x 0,7	13	0,68	
2300 x 800	HCV500/1000	2x 1,4 / 2x 0,7	92	0,95	

FENSTERGRÖßE		ANTRIEB	PSTROMAUFNAHME BEI 24 V- / 48 V-***	STROM-AUFNAHME**	AERODYNAMISCH WIRKSAME FLÄCHE [Aa]
B' x H'	[mm]				
2300 x 800	HCV500/800	2x 1,4 / 2x 0,7	70	0,87	
2300 x 800	HCV500/600	2x 1,4 / 2x 0,7	51	0,74	
2300 x 800	HCV500/350	2x 1,4 / 2x 0,7	29	0,50	
2300 x 900	HCV500/1000	2x 1,4 / 2x 0,7	78	1,05	
2300 x 900	HCV500/800	2x 1,4 / 2x 0,7	60	0,94	
2300 x 900	HCV500/600	2x 1,4 / 2x 0,7	44	0,80	
2300 x 900	HCV500/350	2x 1,4 / 2x 0,7	25	0,53	
2300 x 1000	HCV500/1000	2x 1,4 / 2x 0,7	68	1,13	
2300 x 1000	HCV500/800	2x 1,4 / 2x 0,7	53	1,00	
2300 x 1000	HCV500/600	2x 1,4 / 2x 0,7	39	0,85	
2300 x 1000	HCV500/350	2x 1,4 / 2x 0,7	22	0,57	
2300 x 1100	HCV500/1000	2x 1,4 / 2x 0,7	60	1,20	
2300 x 1100	HCV500/800	2x 1,4 / 2x 0,7	47	1,06	
2300 x 1100	HCV500/600	2x 1,4 / 2x 0,7	35	0,89	
2300 x 1100	HCV500/350	2x 1,4 / 2x 0,7	20	0,60	
2300 x 1200	HCV500/1000	2x 1,4 / 2x 0,7	54	1,27	
2300 x 1200	HCV500/800	2x 1,4 / 2x 0,7	43	1,13	
2300 x 1200	HCV500/600	2x 1,4 / 2x 0,7	32	0,93	
2300 x 1200	HCV500/350	2x 1,4 / 2x 0,7	18	0,61	
2300 x 1300	HCV500/1000	2x 1,4 / 2x 0,7	49	1,34	
2300 x 1300	HCV500/800	2x 1,4 / 2x 0,7	39	1,20	
2300 x 1300	HCV500/600	2x 1,4 / 2x 0,7	29	0,98	
2300 x 1300	HCV500/350	2x 1,4 / 2x 0,7	17	0,63	
2300 x 1400	HCV500/1000	2x 1,4 / 2x 0,7	45	1,42	
2300 x 1400	HCV500/800	2x 1,4 / 2x 0,7	36	1,25	
2300 x 1400	HCV500/600	2x 1,4 / 2x 0,7	27	1,03	
2300 x 1400	HCV500/350	2x 1,4 / 2x 0,7	15	0,65	

(*) Kettenantriebe der Baureihe HCV 500 / xxx können mit 24V- oder 48V- versorgt werden. Alternativ kann der Antrieb HCVA 500 / xxx mit der Spannung von 230 V – und der Stromaufnahme von 0,13 A als Äquivalent zu jedem gegebenen Kettenantrieb HCV 500 / xxx eingesetzt werden.

(*) Kettenantriebe der Baureihe HCV 500 / xxx können mit 24V- oder 48V- versorgt werden. Alternativ kann der Antrieb HCVA 500 / xxx mit der Spannung von 230 V – und der Stromaufnahme von 0,13 A als Äquivalent zu jedem gegebenen Kettenantrieb HCV 500 / xxx eingesetzt werden.

1.1.5.2| technische Daten – Rauchabzugsfenster als Kipp – und Klappfenster auswärts öffnend mit Spindelantrieben

FENSTERGRÖßE		ANTRIEB	PSTROMAUFNAHME BEI 24 V- / 48 V-***	STROM-AUFNAHME**	AERODYNAMISCH WIRKSAME FLÄCHE [Aa]
B' x H'	[mm]				
2300 x 1500		HCV500/1000	2x 1,4 / 2x 0,7	42	1,49
2300 x 1500		HCV500/800	2x 1,4 / 2x 0,7	33	1,31
2300 x 1500		HCV500/600	2x 1,4 / 2x 0,7	25	1,08
2300 x 1500		HCV500/350	2x 1,4 / 2x 0,7	14	0,67
2400 x 800		HCV500/1000	2x 1,4 / 2x 0,7	92	0,99
2400 x 800		HCV500/800	2x 1,4 / 2x 0,7	70	0,92
2400 x 800		HCV500/600	2x 1,4 / 2x 0,7	51	0,78
2400 x 800		HCV500/350	2x 1,4 / 2x 0,7	29	0,53
2400 x 900		HCV500/1000	2x 1,4 / 2x 0,7	78	1,10
2400 x 900		HCV500/800	2x 1,4 / 2x 0,7	60	0,99
2400 x 900		HCV500/600	2x 1,4 / 2x 0,7	44	0,84
2400 x 900		HCV500/350	2x 1,4 / 2x 0,7	25	0,56
2400 x 1000		HCV500/1000	2x 1,4 / 2x 0,7	68	1,18
2400 x 1000		HCV500/800	2x 1,4 / 2x 0,7	53	1,05
2400 x 1000		HCV500/600	2x 1,4 / 2x 0,7	39	0,89
2400 x 1000		HCV500/350	2x 1,4 / 2x 0,7	22	0,59
2400 x 1100		HCV500/1000	2x 1,4 / 2x 0,7	60	1,25
2400 x 1100		HCV500/800	2x 1,4 / 2x 0,7	47	1,11
2400 x 1100		HCV500/600	2x 1,4 / 2x 0,7	35	0,93
2400 x 1100		HCV500/350	2x 1,4 / 2x 0,7	20	0,62
2400 x 1200		HCV500/1000	2x 1,4 / 2x 0,7	54	1,33
2400 x 1200		HCV500/800	2x 1,4 / 2x 0,7	43	1,18
2400 x 1200		HCV500/600	2x 1,4 / 2x 0,7	32	0,98
2400 x 1200		HCV500/350	2x 1,4 / 2x 0,7	18	0,64
2400 x 1300		HCV500/1000	2x 1,4 / 2x 0,7	49	1,40
2400 x 1300		HCV500/800	2x 1,4 / 2x 0,7	39	1,25
2400 x 1300		HCV500/600	2x 1,4 / 2x 0,7	29	1,03
2400 x 1300		HCV500/350	2x 1,4 / 2x 0,7	17	0,65

FENSTERGRÖßE		ANTRIEB	PSTROMAUFNAHME BEI 24 V- / 48 V-***	STROM-AUFNAHME**	AERODYNAMISCH WIRKSAME FLÄCHE [Aa]
B' x H'	[mm]				
2400 x 1400		HCV500/1000	2x 1,4 / 2x 0,7	45	1,48
2400 x 1400		HCV500/800	2x 1,4 / 2x 0,7	36	1,30
2400 x 1400		HCV500/600	2x 1,4 / 2x 0,7	27	1,07
2400 x 1400		HCV500/350	2x 1,4 / 2x 0,7	15	0,67
2500 x 800		HCV500/1000	2x 1,4 / 2x 0,7	92	1,04
2500 x 800		HCV500/800	2x 1,4 / 2x 0,7	70	0,96
2500 x 800		HCV500/600	2x 1,4 / 2x 0,7	51	0,81
2500 x 800		HCV500/350	2x 1,4 / 2x 0,7	29	0,55
2500 x 900		HCV500/1000	2x 1,4 / 2x 0,7	78	1,15
2500 x 900		HCV500/800	2x 1,4 / 2x 0,7	60	1,03
2500 x 900		HCV500/600	2x 1,4 / 2x 0,7	44	0,87
2500 x 900		HCV500/350	2x 1,4 / 2x 0,7	25	0,58
2500 x 1000		HCV500/1000	2x 1,4 / 2x 0,7	68	1,23
2500 x 1000		HCV500/800	2x 1,4 / 2x 0,7	53	1,09
2500 x 1000		HCV500/600	2x 1,4 / 2x 0,7	39	0,93
2500 x 1000		HCV500/350	2x 1,4 / 2x 0,7	22	0,61
2500 x 1100		HCV500/1000	2x 1,4 / 2x 0,7	60	1,31
2500 x 1100		HCV500/800	2x 1,4 / 2x 0,7	47	1,16
2500 x 1100		HCV500/600	2x 1,4 / 2x 0,7	35	0,97
2500 x 1100		HCV500/350	2x 1,4 / 2x 0,7	20	0,65
2500 x 1200		HCV500/1000	2x 1,4 / 2x 0,7	54	1,38
2500 x 1200		HCV500/800	2x 1,4 / 2x 0,7	43	1,23
2500 x 1200		HCV500/600	2x 1,4 / 2x 0,7	32	1,02
2500 x 1200		HCV500/350	2x 1,4 / 2x 0,7	18	0,66
2500 x 1300		HCV500/1000	2x 1,4 / 2x 0,7	49	1,46
2500 x 1300		HCV500/800	2x 1,4 / 2x 0,7	39	1,30
2500 x 1300		HCV500/600	2x 1,4 / 2x 0,7	29	1,06
2500 x 1300		HCV500/350	2x 1,4 / 2x 0,7	17	0,68
2500 x 1400		HCV500/1000	2x 1,4 / 2x 0,7	45	1,54

1.1.5.2| technische Daten – Rauchabzugsfenster als Kipp – und Klappfenster auswärts öffnend mit Spindelantrieben

FENSTERGRÖßE		ANTRIEB	PSTROMAUFNAHME BEI 24 V- / 48 V-***	STROM-AUFNAHME**	AERODYNAMISCH WIRKSAME FLÄCHE [Aa]
B' x H'	[mm]				
2500 x 1400		HCV500/800	2x 1,4 / 2x 0,7	36	1,35
2500 x 1400		HCV500/600	2x 1,4 / 2x 0,7	27	1,12
2500 x 1400		HCV500/350	2x 1,4 / 2x 0,7	15	0,70
2600 x 800		HCV500/1000	2x 1,4 / 2x 0,7	92	1,08
2600 x 800		HCV500/800	2x 1,4 / 2x 0,7	70	0,99
2600 x 800		HCV500/600	2x 1,4 / 2x 0,7	51	0,84
2600 x 800		HCV500/350	2x 1,4 / 2x 0,7	29	0,57
2600 x 900		HCV500/1000	2x 1,4 / 2x 0,7	78	1,20
2600 x 900		HCV500/800	2x 1,4 / 2x 0,7	60	1,07
2600 x 900		HCV500/600	2x 1,4 / 2x 0,7	44	0,91
2600 x 900		HCV500/350	2x 1,4 / 2x 0,7	25	0,60
2600 x 1000		HCV500/1000	2x 1,4 / 2x 0,7	68	1,28
2600 x 1000		HCV500/800	2x 1,4 / 2x 0,7	53	1,14
2600 x 1000		HCV500/600	2x 1,4 / 2x 0,7	39	0,97
2600 x 1000		HCV500/350	2x 1,4 / 2x 0,7	22	0,64
2600 x 1100		HCV500/1000	2x 1,4 / 2x 0,7	60	1,37
2600 x 1100		HCV500/800	2x 1,4 / 2x 0,7	47	1,21
2600 x 1100		HCV500/600	2x 1,4 / 2x 0,7	35	1,01
2600 x 1100		HCV500/350	2x 1,4 / 2x 0,7	20	0,68
2600 x 1200		HCV500/1000	2x 1,4 / 2x 0,7	54	1,44
2600 x 1200		HCV500/800	2x 1,4 / 2x 0,7	43	1,28
2600 x 1200		HCV500/600	2x 1,4 / 2x 0,7	32	1,05
2600 x 1200		HCV500/350	2x 1,4 / 2x 0,7	18	0,69
2600 x 1300		HCV500/1000	2x 1,4 / 2x 0,7	49	1,52
2600 x 1300		HCV500/800	2x 1,4 / 2x 0,7	39	1,35
2600 x 1300		HCV500/600	2x 1,4 / 2x 0,7	29	1,10
2600 x 1300		HCV500/350	2x 1,4 / 2x 0,7	17	0,70
2700 x 800		HCV500/1000	2x 1,4 / 2x 0,7	92	1,13
2700 x 800		HCV500/800	2x 1,4 / 2x 0,7	70	1,04
2700 x 800		HCV500/600	2x 1,4 / 2x 0,7	51	0,88
2700 x 800		HCV500/350	2x 1,4 / 2x 0,7	29	0,59

FENSTERGRÖßE		ANTRIEB	PSTROMAUFNAHME BEI 24 V- / 48 V-***	STROM-AUFNAHME**	AERODYNAMISCH WIRKSAME FLÄCHE [Aa]
B' x H'	[mm]				
2700 x 900		HCV500/1000	2x 1,4 / 2x 0,7	78	1,25
2700 x 900		HCV500/800	2x 1,4 / 2x 0,7	60	1,11
2700 x 900		HCV500/600	2x 1,4 / 2x 0,7	44	0,94
2700 x 900		HCV500/350	2x 1,4 / 2x 0,7	25	0,63
2700 x 1000		HCV500/1000	2x 1,4 / 2x 0,7	68	1,34
2700 x 1000		HCV500/800	2x 1,4 / 2x 0,7	53	1,19
2700 x 1000		HCV500/600	2x 1,4 / 2x 0,7	39	1,00
2700 x 1000		HCV500/350	2x 1,4 / 2x 0,7	22	0,66
2700 x 1100		HCV500/1000	2x 1,4 / 2x 0,7	60	1,42
2700 x 1100		HCV500/800	2x 1,4 / 2x 0,7	47	1,25
2700 x 1100		HCV500/600	2x 1,4 / 2x 0,7	35	1,04
2700 x 1100		HCV500/350	2x 1,4 / 2x 0,7	20	0,70
2700 x 1200		HCV500/1000	2x 1,4 / 2x 0,7	54	1,49
2700 x 1200		HCV500/800	2x 1,4 / 2x 0,7	43	1,33
2700 x 1200		HCV500/600	2x 1,4 / 2x 0,7	32	1,09
2700 x 1200		HCV500/350	2x 1,4 / 2x 0,7	18	0,71
2700 x 1300		HCV500/1000	2x 1,4 / 2x 0,7	49	1,58
2700 x 1300		HCV500/800	2x 1,4 / 2x 0,7	39	1,40
2700 x 1300		HCV500/600	2x 1,4 / 2x 0,7	29	1,15
2700 x 1300		HCV500/350	2x 1,4 / 2x 0,7	17	0,73

(*) Kettenantriebe der Baureihe HCV 500 / xxx können mit 24V- oder 48V- versorgt werden. Alternativ kann der Antrieb HCVA 500 / xxx mit der Spannung von 230 V – und der Stromaufnahme von 0,13 A als Äquivalent zu jedem gegebenen Kettenantrieb HCV 500 / xxx eingesetzt werden.

(*) Kettenantriebe der Baureihe HCV 500 / xxx können mit 24 V- oder 48 V- versorgt werden. Alternativ kann der Antrieb HCVA 500 / xxx mit der Spannung von 230 V – und der Stromaufnahme von 0,13 A als Äquivalent zu jedem gegebenen Kettenantrieb HCV 500 / xxx eingesetzt werden.
 (**) Außer den in der Tabelle angegebenen Werten können RWA-Fenster mit Zwischenabmessungen hergestellt werden. Die wirksame Rauchabzugsfläche für diese Abmessungen wird durch ein lineares Interpolationsverfahren bestimmt
 (***) Die RWA-Fenster können mit einem oder mit zwei Spindelantrieben ausgestattet werden. Je nach Größe betrifft die angegebene Stromaufnahme einen oder zwei Antriebe.

1.1.6. | technische Daten – Anwendung des elektrischen Magnetschlusses in Fenstern mit Spindelantrieben

Automatische elektromagnetische Verriegelung für Rauchabzugs- und Lüftungsfenster bietet Schutz und Sicherheit. Sie wird anstelle des Fenstergriffs installiert. Nach Beaufschlagung mit der Spannung von 24 V- wird der Drehbolzen des Magnetschlusses umgedreht und somit der Fensterbeschlag betätigt. Dies garantiert die Widerstandsfähigkeit des Flügels gegen Winddruck und ein entsprechend starkes, kraftfestes Anpressen des Flügels zum Fensterrahmen. Folgende Elemente wirken mit dem Elektroschloss zusammen: Schnittstelle, Endschalter und der Antrieb. Zur Montage werden Standard-Fensterbeschläge verwendet. Parameter des Elektroschlusses: 24 V-; 1,0 A; 10Nm.

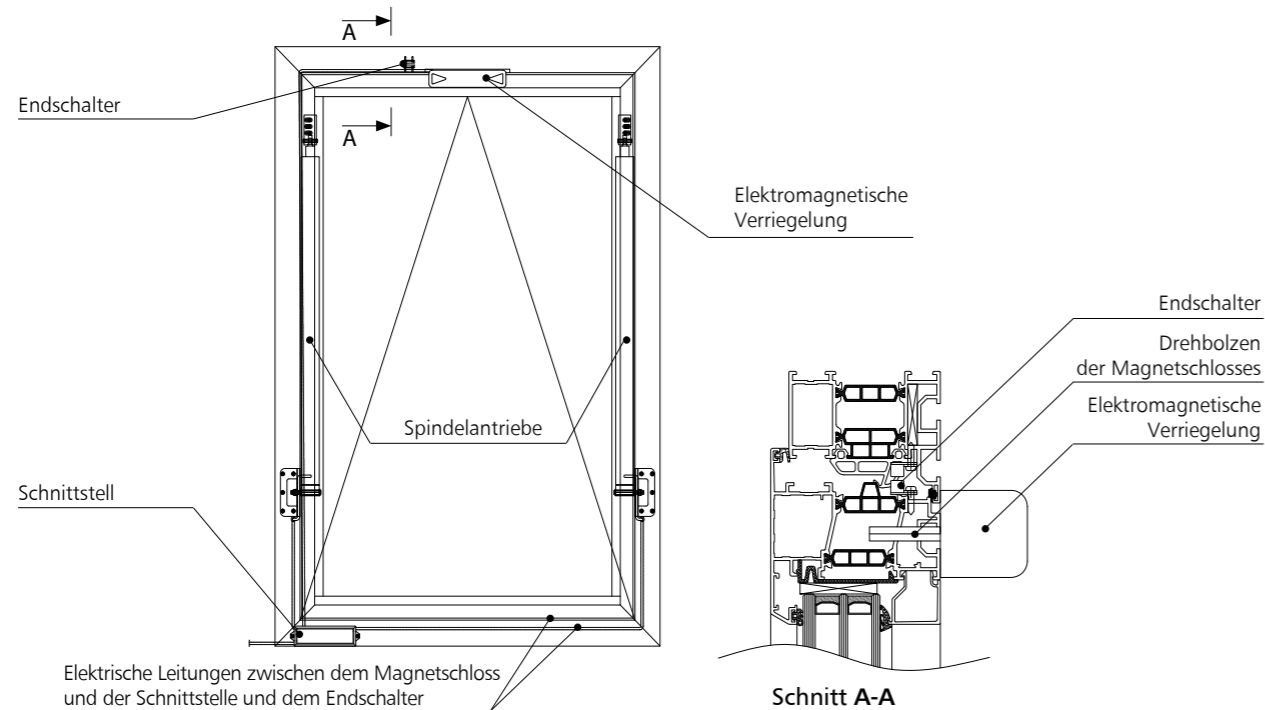

1.2. | RWA-Fenster einwärts öffnend

1.2.1. | Beschreibung

- » Klassifizierung gemäß Leistungsbeständigkeitszertifikat Nr. 1396-CPR-0128 (nach EN 12101-2)
- » zur Rauminnenseite hin öffnende RWA-Fenster, vorgesehen für den Einbau in die Fassade als Rauchabzugs-, Zuluft- und Belüftungsgeräte oder integriert in marktübliche Pfosten-Riegel-Fassadensysteme
- » Größenbereich der einwärts öffnenden Rauchabzugsfenstern in horizontaler Anordnung 800x800 mm ÷ 2700x1300 mm, in vertikaler Anordnung 800x800 mm ÷ 1600x2200 mm
- » RWA-Fenster aus individuell entwickelten, thermisch getrennten Mehrkammer-Aluminiumprofilen (mit Polyamid-Isolierstegen)
- » Profilbreite: Rahmen 75 mm und Flügel 84 mm
- » Rillensystem im Flügel- und Rahmenprofil mit Abdeckleiste ermöglicht verdeckte Kabelführung und einfache Montage von Montagekonsolen
- » Flügelfüllung: Dreifach-Isolierverglasung 4/18/4/18/4 (Wärmedurchgangskoeffizient Ug = 0,5W / (m²K)), Dreifach-Isolierverglasung mit Sicherheitsglas 4/18/4/18 / 33,1 (Ug = 0,5 W / (m²K)), Zweifach-Isolierverglasung mit Sicherheitsglas 4/16 / 33,1 (Ug = 1,1 W / (m²K)) oder PIR-Platte mit Aluminiumverkleidung (Ug = 0,66W / (m²K))
- » Fenster können miteinander in vertikaler oder horizontaler Anordnung mit Hilfe von Montagesets verbunden werden
- » Flügelöffnungswinkel 10 ° ÷ 90 ° (je nach Fenstergröße und eingesetzter Steuerung)
- » Steuerung der Rauchabzugsfunktion, der Zuluft und der natürlichen Entlüftung: elektrisch 24 V- / 48 V- (Spindelantriebe Typ G bzw. Typ S, Kettenantriebe Typ KR10B bzw. Typ HCV) oder 230 V ~ (Kettenantriebe Typ HCVA)
- » Einsatz der elektromagnetischen Verriegelung mit Schnittstelle für den gewählten Größenbereich von Rauchabzugsfenstern mit Spindelantrieben (verfügbare Größen mit elektromagnetischer Verriegelung auf Seite 71).

1.2.2. | Ausführungsvarianten

- » Außer den in der Tabelle auf Seiten 50-71 angegebenen Werten können RWA-Fenster mit Zwischenabmessungen hergestellt werden. Die wirksame Rauchabzugsfläche für diese Abmessungen wird durch ein lineares Interpolationsverfahren bestimmt.
- » Lackieren der Fensterprofile im wählbaren RAL-Farbtönen, mit Strukturfarbe oder in Holzoptik
- » die Fenster können auch zweifarbig behandelt werden
- » Glasleisten in rechteckiger oder abgerundeter Ausführung verfügbar
- » Sprossen im klassischen alten Stil oder auf moderne Art:
 - aufgeklebt: sowohl von außen als auch von innen auf die Verglasung geklebt
 - innenliegend: zwischen den Glasscheiben platziert
- » Konstruktionssprossen: zur Aufteilung der Glasscheiben in viele kleinere Formate

		H' – Fensterhöhe [mm]														
		800	900	1000	1100	1200	1300	1400	1500	1600	1700	1800	1900	2000	2100	2200
B' - Fensterbreite [mm]	800	•	•	•	•	•	•	•	•	•	•	•	•	•	•	•
	900	•	•	•	•	•	•	•	•	•	•	•	•	•	•	•
	1000	•	•	•	•	•	•	•	•	•	•	•	•	•	•	•
	1100	•	•	•	•	•	•	•	•	•	•	•	•	•	•	•
	1200	•	•	•	•	•	•	•	•	•	•	•	•	•	•	•
	1300	•	•	•	•	•	•	•	•	•	•	•	•	•	•	•
	1400	•	•	•	•	•	•	•	•	•	•	•	•	•	•	•
	1500	•	•	•	•	•	•	•	•	•	•	•	•	•	•	•
	1600	•	•	•	•	•	•	•	•	•	•	•	•	•	•	•
	1700	•	•	•	•	•	•	•	•	•	•	•	•	•	•	•
	1800	•	•	•	•	•	•	•	•	•	•	•	•	•	•	•
	1900	•	•	•	•	•	•	•	•	•	•	•	•	•	•	•
	2000	•	•	•	•	•	•	•	•	•	•	•	•	•	•	•
	2100	•	•	•	•	•	•	•	•	•	•	•	•	•	•	•
	2200	•	•	•	•	•	•	•	•	•	•	•	•	•	•	•
	2300	•	•	•	•	•	•	•	•	•	•	•	•	•	•	•
2400	•	•	•	•	•	•	•	•	•	•	•	•	•	•	•	
2500	•	•	•	•	•	•	•	•	•	•	•	•	•	•	•	
2600	•	•	•	•	•	•	•	•	•	•	•	•	•	•	•	
2700	•	•	•	•	•	•	•	•	•	•	•	•	•	•	•	

* Größenbereich von Fenstern mit elektrischer Verriegelung
 ■ Größenbereich von Fenstern ohne elektrische Verriegelung
 ■ Nicht verfügbar



Abb. 48 - Schnitt durch ein einwärts öffnendes Rauchabzugsfenster

1.2.3. | Typen der einwärts öffnenden Rauchabzugsfenstern

» Kippfenster einwärts öffnend

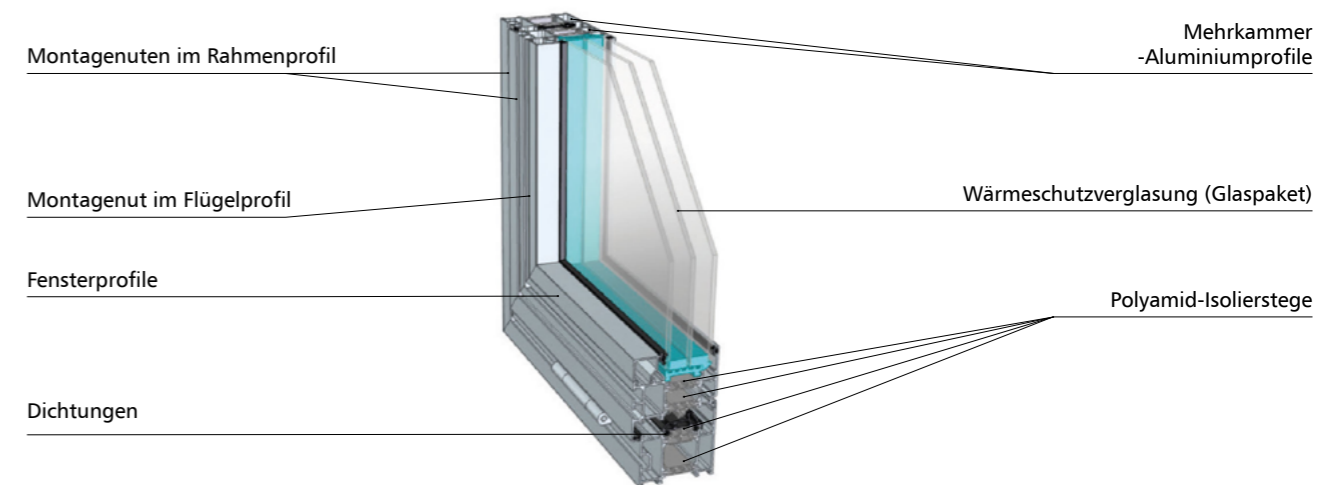

Abb. 49 - mcr OSO THERM 75 RWA-Fenster mit zwei Spindelantrieben Typ S



Abb. 50 - mcr OSO THERM 75 RWA-Fenster mit zwei Spindelantrieben Typ G

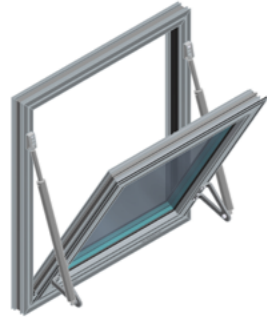

Abb. 51 - mcr OSO THERM 75 RWA-Fenster mit Kettenantrieb Typ HCV

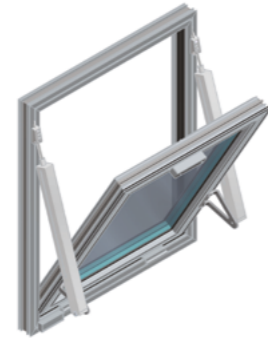

Abb. 52 - mcr OSO THERM 75 RWA-Fenster mit zwei Spindelantrieben Typ S mit versetzter Aufhängung

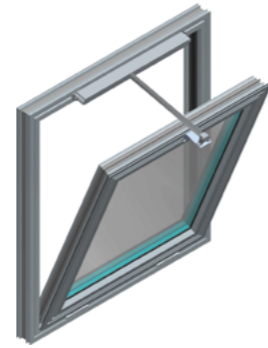

Abb. 53 - mcr OSO THERM 75 RWA-Fenster mit zwei Spindelantrieben Typ G mit versetzter Aufhängung

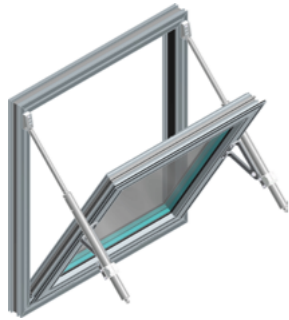

Abb. 54 - mcr OSO THERM 75 RWA-Fenster mit zwei Kettenantrieben Typ HCV mit versetzter Aufhängung

» Klappfenster einwärts öffnend

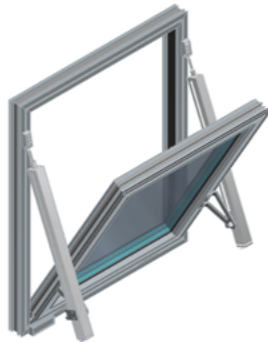

Abb. 55 - mcr OSO THERM 75 RWA-Fenster mit zwei Spindelantrieben Typ S

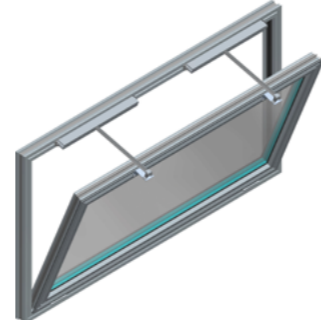

Abb. 56 - mcr OSO THERM 75 RWA-Fenster mit zwei Spindelantrieben Typ G

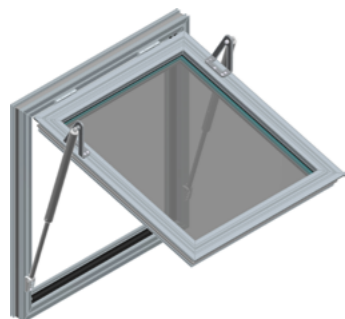

Abb. 57 - mcr OSO THERM 75 RWA-Fenster mit Kettenantrieb Typ HCV

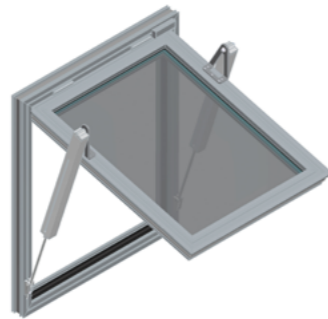

Abb. 58 - mcr OSO THERM 75 RWA-Fenster mit zwei Spindelantrieben Typ S mit versetzter Aufhängung



Abb. 59 - mcr OSO THERM 75 RWA-Fenster mit zwei Spindelantrieben Typ G mit versetzter Aufhängung

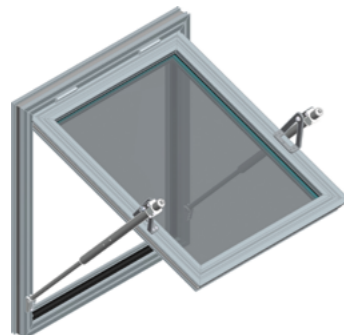

Abb. 60 - mcr OSO THERM 75 RWA-Fenster mit zwei Kettenantrieben Typ HCV mit versetzter Aufhängung

1.2.3.1. | Aufbau eines einwärts öffnenden Rauchabzugsfensters mit Spindelantrieben

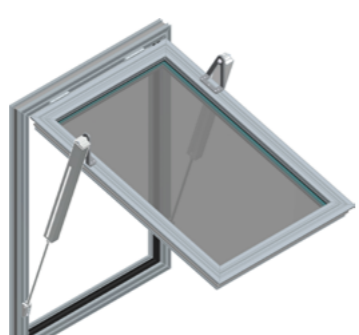

Abb. 61 - mcr OSO THERM 75 RWA-Fenster einwärts öffnend mit zwei Spindelantrieben



Abb. 62 - mcr OSO THERM 75 RWA-Fenster einwärts öffnend mit zwei Spindelantrieben mit elektrischem Magnetschloss und Schnittstelle

1.2.3.2. | **Aufbau eines einwärts öffnenden Rauchabzugsfensters mit Kettenantrieben**

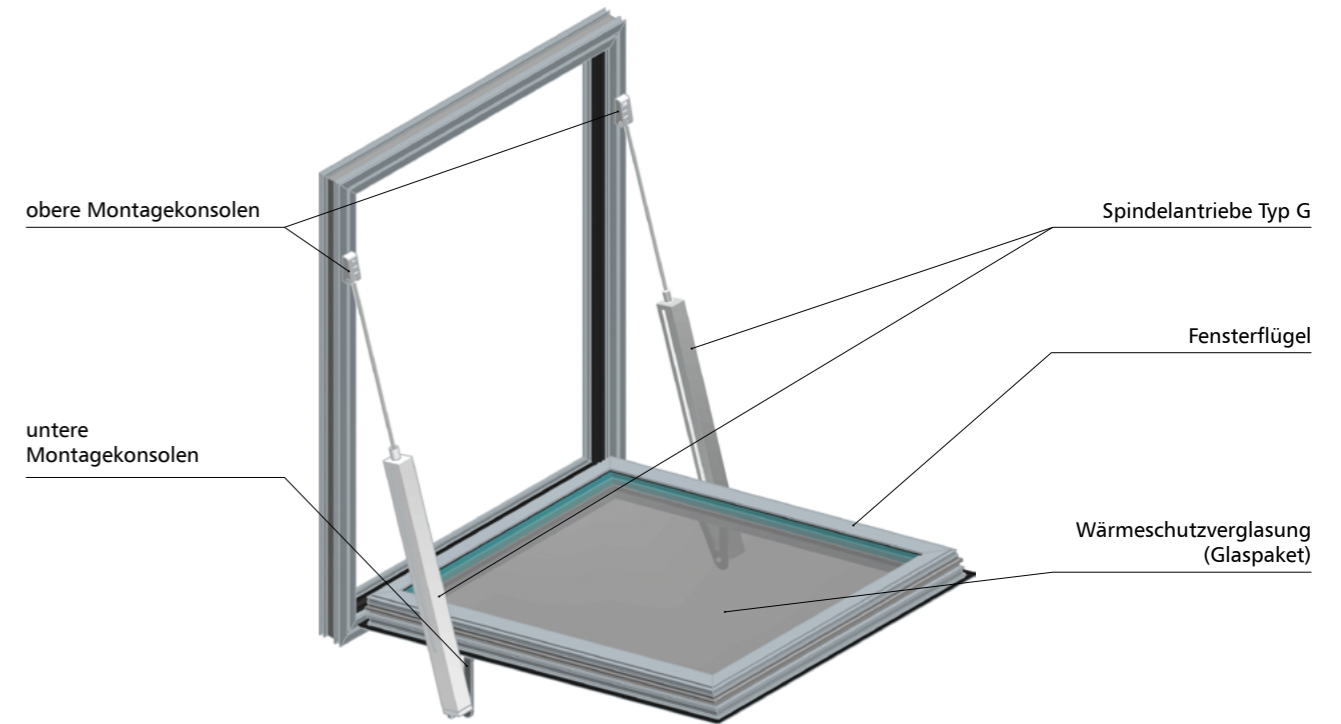

Abb. 63 - mcr OSO THERM 75 RWA-Fenster einwärts öffnend mit einem Kettenantrieb

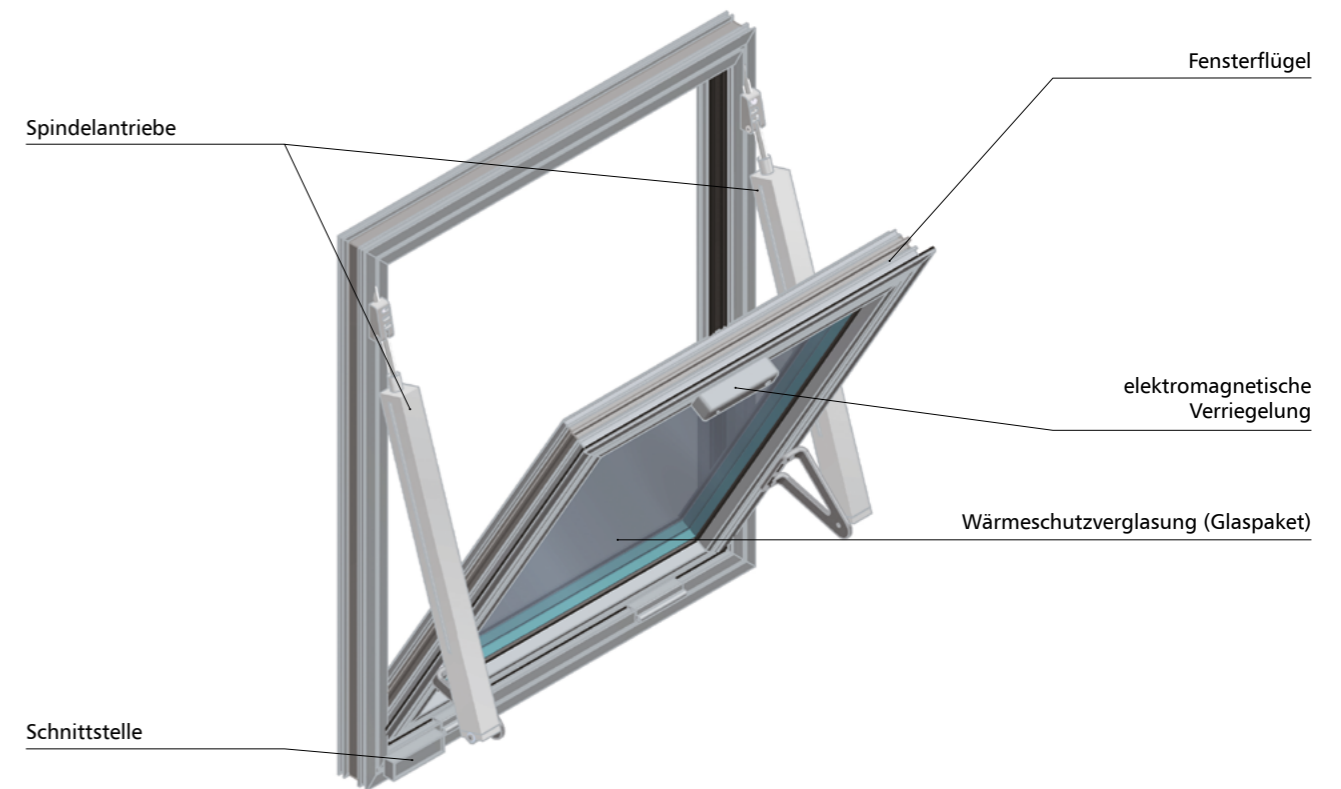

Abb. 64 - mcr OSO THERM 75 RWA-Fenster einwärts öffnend mit zwei Kettenantrieben

1.2.4. | **technische Zeichnungen der einwärts öffnenden Rauchabzugsfenstern**

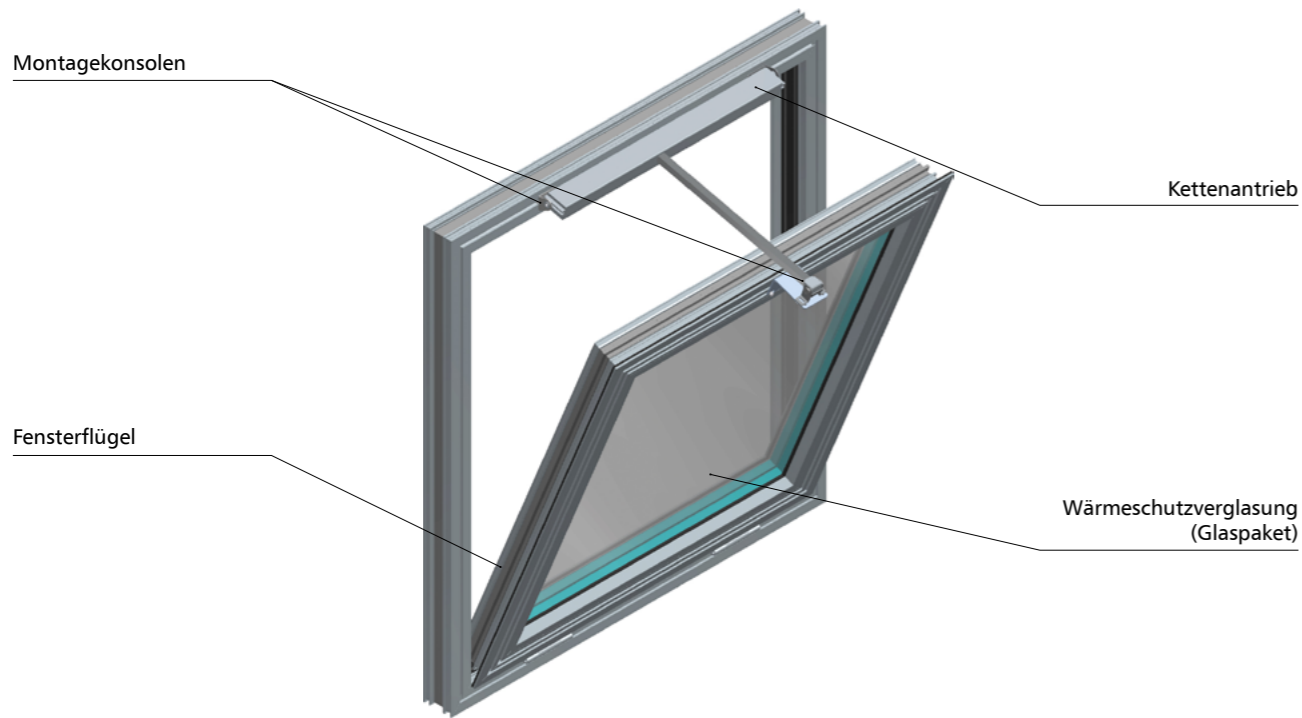
1.2.4.1. | **technische Zeichnungen des Rauchabzugsfensters mit Spindelantrieben Typ S**

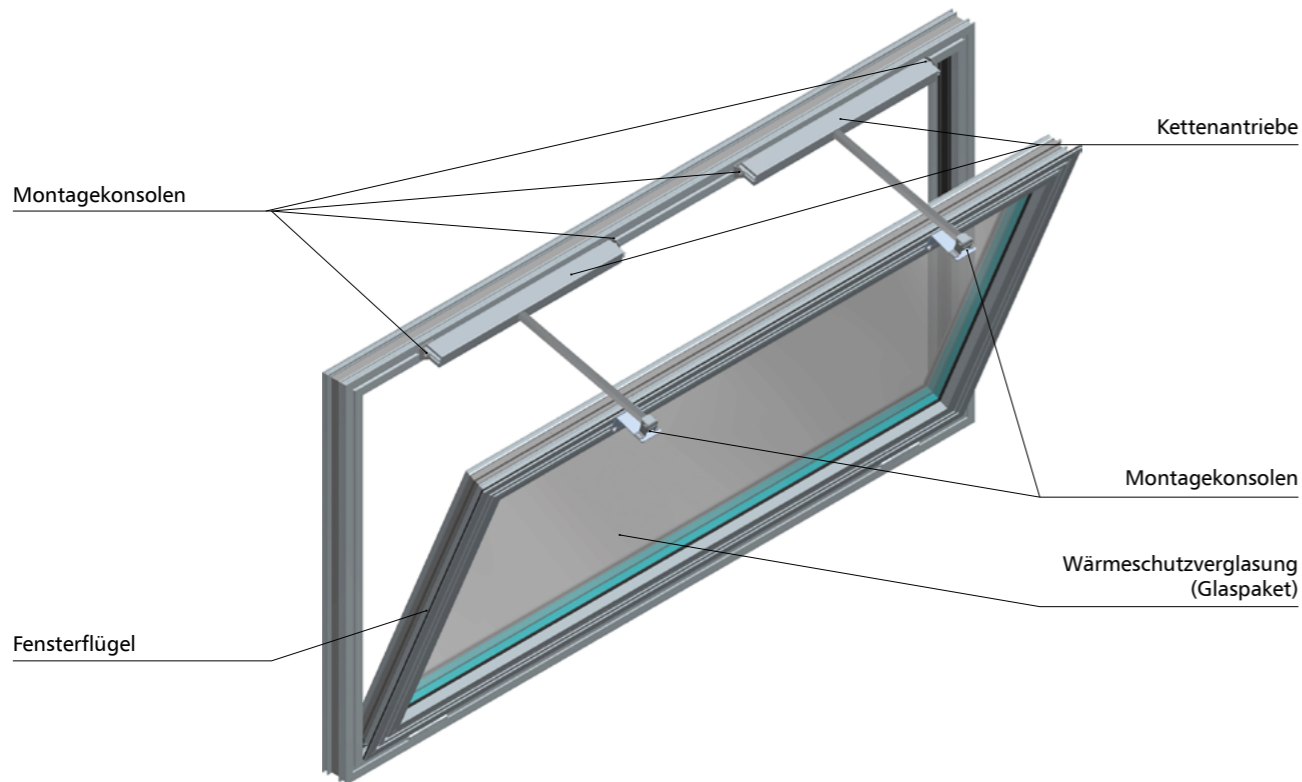

Abb. 65 - Innenansicht von einem mcr OSO THERM 75 RWA-Fenster mit Spindelantrieben Typ S in geschlossener Position



Abb. 66 - Vertikalschnitt A-A durch ein mcr OSO THERM 75 RWA-Fenster in geöffneter Position

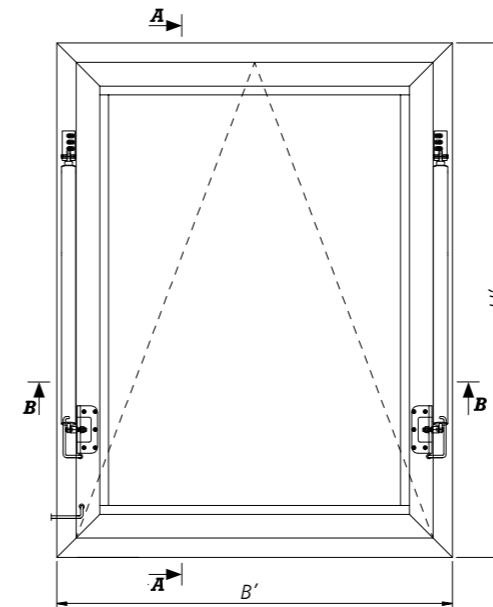

Abb. 67 - Horizontalschnitt B-B durch ein mcr OSO THERM 75 RWA-Fenster in geschlossener Position

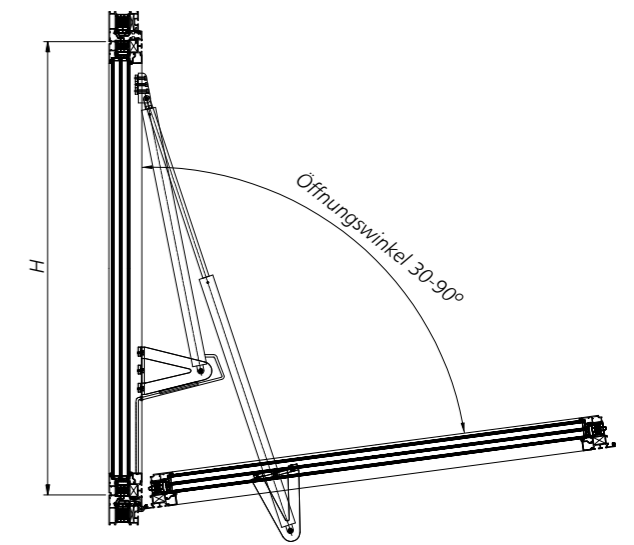

Abb. 68 - Innenansicht von einem mcr OSO THERM 75 RWA-Fenster mit Spindelantrieben Typ S mit versetzter Aufhängung in geschlossener Position

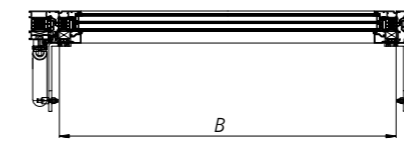

Abb. 69 - Horizontalschnitt B-B durch ein mcr OSO THERM 75 RWA-Fenster in geschlossener Position

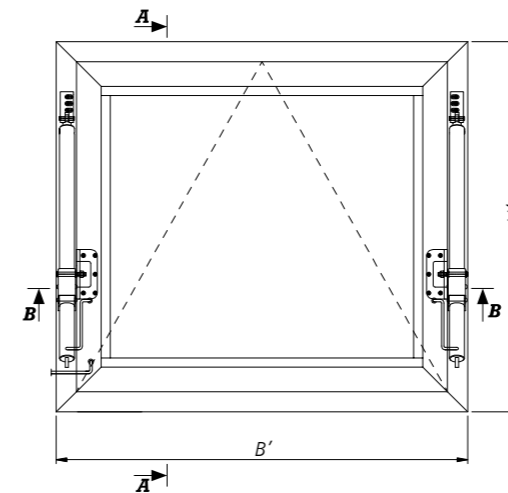

Abb. 70 - Vertikalschnitt A-A durch ein mcr OSO THERM 75 RWA-Fenster mit versetzter Aufhängung in geöffneter Position

B' - Außenbreite des Rauchabzugsfensters
H' - Außenhöhe des Rauchabzugsfensters
B - Innenbreite des Rauchabzugsfensters
H - Innenhöhe des Rauchabzugsfensters

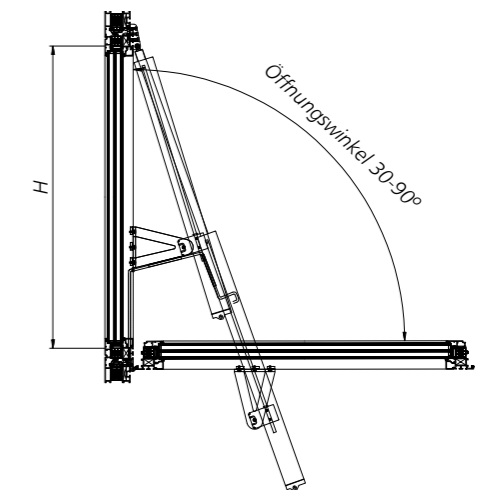
1.2.4.2 | technische Zeichnungen des Rauchabzugsfensters mit Spindeltrieben Typ G

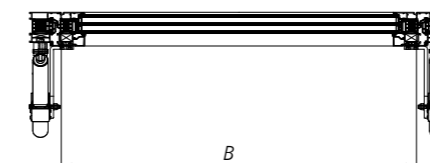

Abb. 71 - Innenansicht von einem mcr OSO THERM 75 RWA-Fenster mit Spindeltrieben Typ G in geschlossener Position



Abb. 73 - Horizontalschnitt B-B durch ein mcr OSO THERM 75 RWA-Fenster in geschlossener Position

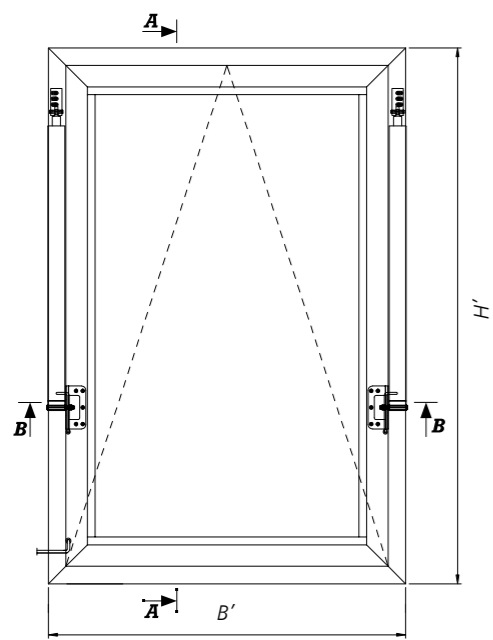

Abb. 74 - Innenansicht von einem mcr OSO THERM 75 RWA-Fenster mit Spindeltrieben Typ G mit versetzter Aufhängung in geschlossener Position

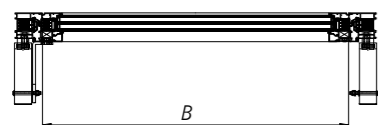

Abb. 76 - Horizontalschnitt B-B durch ein mcr OSO THERM 75 RWA-Fenster mit versetzter Aufhängung in geschlossener Position

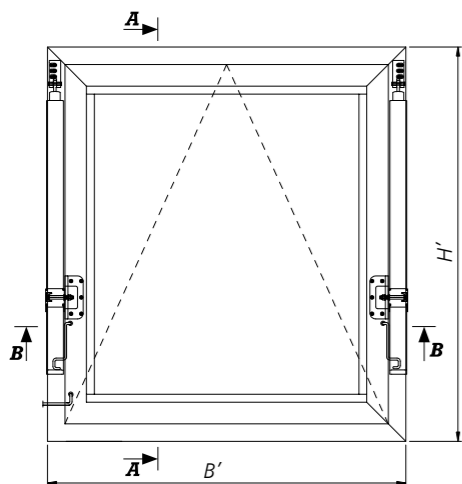

Abb. 72 - Vertikalschnitt A-A durch ein mcr OSO THERM 75 RWA-Fenster in geöffneter Position

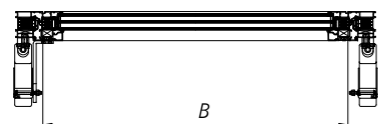

Abb. 75 - Vertikalschnitt A-A durch ein mcr OSO THERM 75 RWA-Fenster mit versetzter Aufhängung in geöffneter Position

B' - Außenbreite des Rauchabzugsfensters
H' - Außenhöhe des Rauchabzugsfensters
B - Innenbreite des Rauchabzugsfensters
H - Innenhöhe des Rauchabzugsfensters

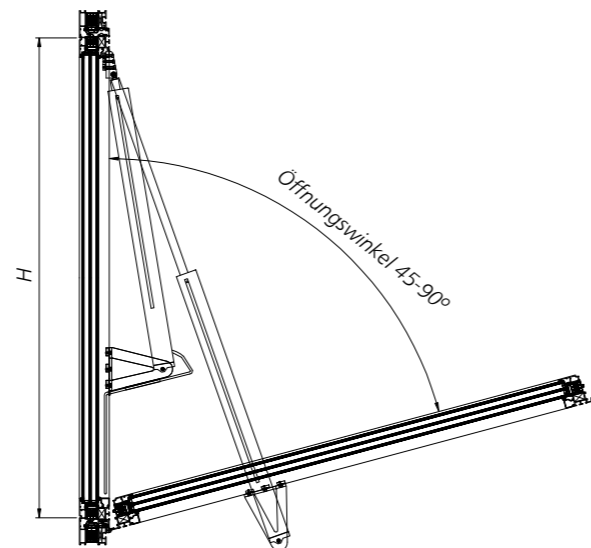
1.2.4.3 | technische Zeichnungen des Rauchabzugsfensters mit dem Kettenantrieb Typ HCV

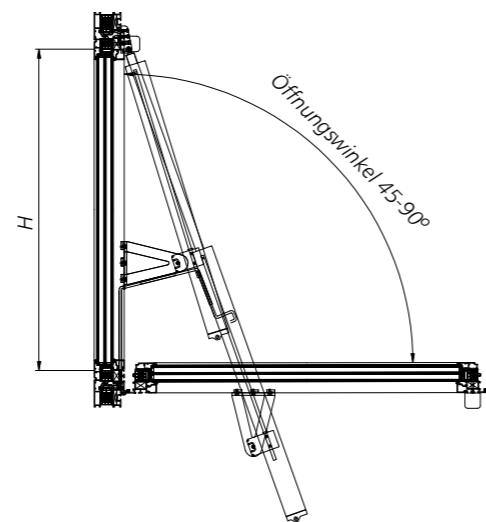

Abb. 77 - Innenansicht von einem mcr OSO THERM 75 RWA-Fensters mit dem HCV-Kettenantrieb in geschlossener Position



Abb. 79 - Horizontalschnitt B-B durch ein RWA-Fenster mcr OSO THERM 75 in geschlossener Position

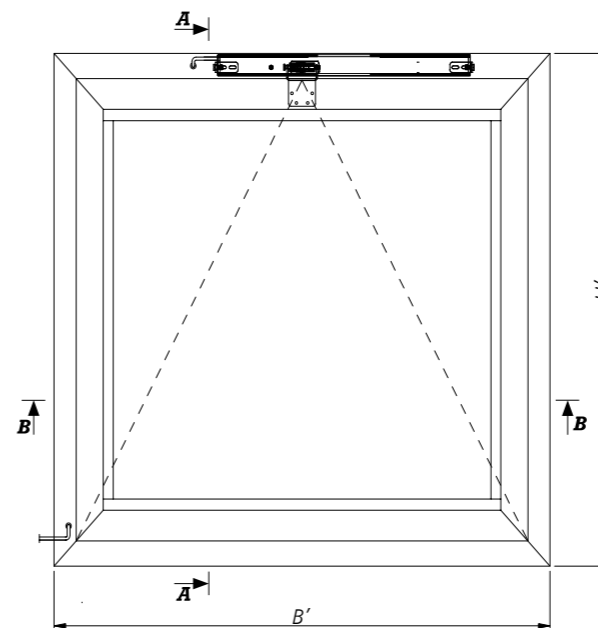

Abb. 80 - Innenansicht von einem mcr OSO THERM 75 RWA-Fensters mit zwei HCV-Kettenantrieben in geschlossener Position



Abb. 82 - Vertikalschnitt A-A durch ein mcr OSO THERM 75 RWA-Fenster in geöffneter Position

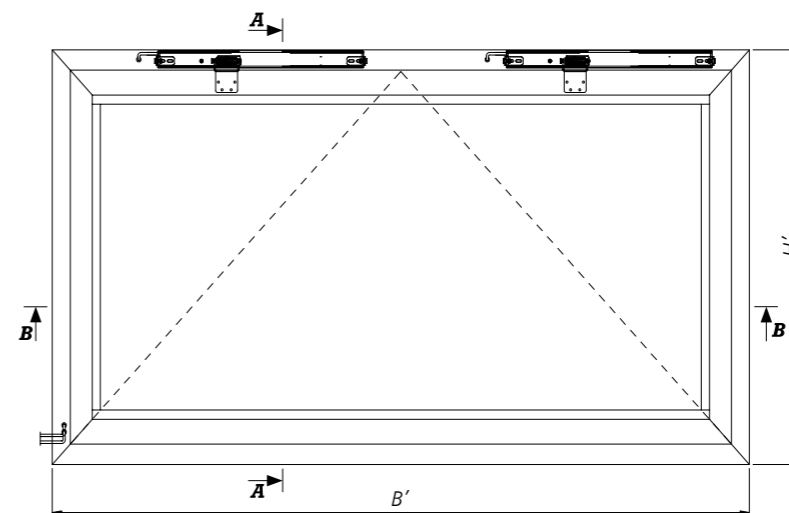

Abb. 78 - Vertikalschnitt A-A durch ein mcr OSO THERM 75 RWA-Fenster in geöffneter Position

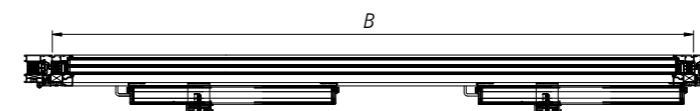

Abb. 81 - Horizontalschnitt B-B durch ein mcr OSO THERM 75 RWA-Fenster in geschlossener Position

B' - Außenbreite des Rauchabzugsfensters
H' - Außenhöhe des Rauchabzugsfensters
B - Innenbreite des Rauchabzugsfensters
H - Innenhöhe des Rauchabzugsfensters

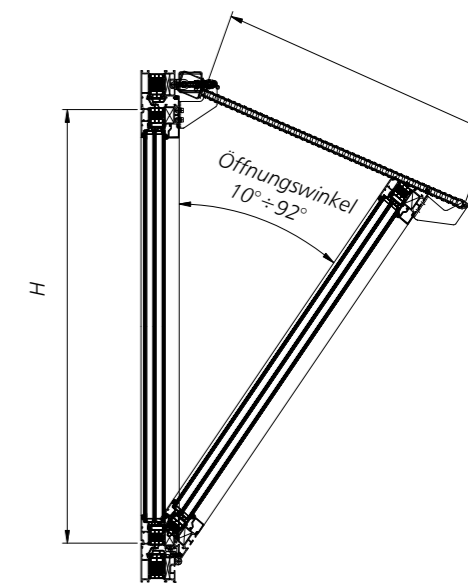
1.2.5. | technische Daten

1.2.5.1. | Typen der einwärts öffnenden Rauchabzugsfenster bei Verwendung von Spindelantrieben

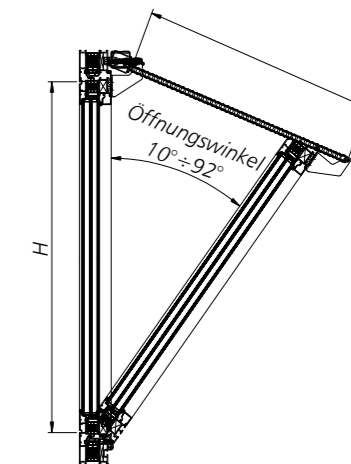
» Kippfenster einwärts öffnend



Abb. 83 - mcr OSO THERM 75 RWA-Fenster mit zwei Spindelantrieben Typ S



Abb. 84 - mcr OSO THERM 75 RWA-Fenster mit zwei Spindelantrieben Typ G

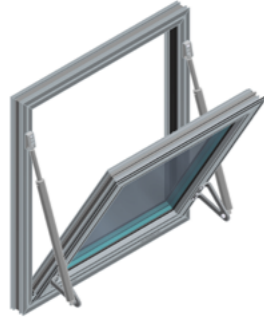

Abb. 85 - mcr OSO THERM 75 RWA-Fenster mit zwei Spindelantrieben Typ S mit versetzter Aufhängung

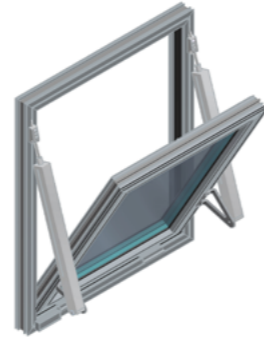

Abb. 86 - mcr OSO THERM 75 RWA-Fenster mit zwei Spindelantrieben Typ G mit versetzter Aufhängung

» Klappfenster einwärts öffnend

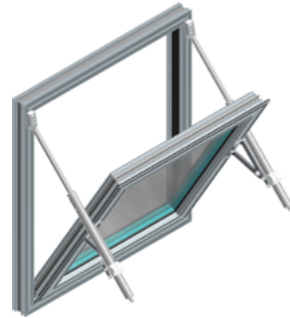

Abb. 87 - mcr OSO THERM 75 RWA-Fenster mit zwei Spindelantrieben Typ S

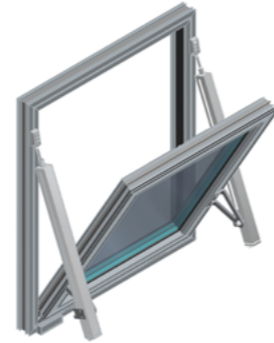

Abb. 88 - mcr OSO THERM 75 RWA-Fenster mit zwei Spindelantrieben Typ G

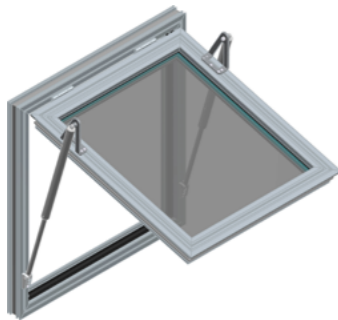

Abb. 89 - mcr OSO THERM 75 RWA-Fenster mit zwei Spindelantrieben Typ S mit versetzter Aufhängung

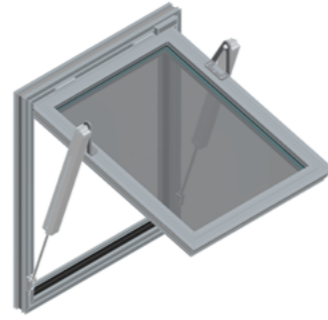

Abb. 90 - mcr OSO THERM 75 RWA-Fenster mit zwei Spindelantrieben Typ G mit versetzter Aufhängung

1.2.5.2 | technische Daten - Rauchabzugsfenster als Kipp- und Klappfenster einwärts öffnend mit Spindelantrieben

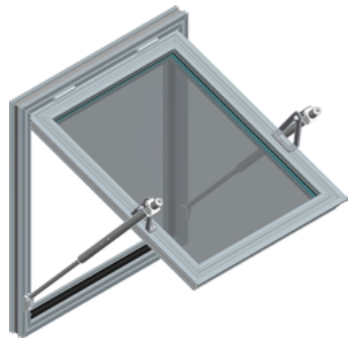
FENSTERGRÖÙE B' x H' [mm]	ÖFFNUNGSWINKEL 30°			ÖFFNUNGSWINKEL 45°			ÖFFNUNGSWINKEL 60°			ÖFFNUNGSWINKEL 75°			ÖFFNUNGSWINKEL 90°		
	ANTRIEB	STROMAUFNAHME** [A]	AERODYNAMISCHE WIRKSAME FLÄCHE [Aa] [m²]	ANTRIEB	STROMAUFNAHME** [A]	AERODYNAMISCHE WIRKSAME FLÄCHE [Aa] [m²]	ANTRIEB	STROMAUFNAHME** [A]	AERODYNAMISCHE WIRKSAME FLÄCHE [Aa] [m²]	ANTRIEB	STROMAUFNAHME** [A]	AERODYNAMISCHE WIRKSAME FLÄCHE [Aa] [m²]	ANTRIEB	STROMAUFNAHME** [A]	AERODYNAMISCHE WIRKSAME FLÄCHE [Aa] [m²]
800 x 800	S08B-200	2x 0,8	0,20	S08B-300	2x 0,8	0,25	S08B-300	2x 0,8	0,29	S10C-400	2x 1,0	0,30	S10C-450	2x 1,0	0,32
800 x 900	S08B-200	2x 0,8	0,23	S08B-300	2x 0,8	0,29	S08B-300	2x 0,8	0,33	S10C-400	2x 1,0	0,35	S10C-450	2x 1,0	0,37
800 x 1000	S08B-200	2x 0,8	0,27	S08B-300	2x 0,8	0,33	S10C-400	2x 1,0	0,38	S08B-300	2x 0,8	0,40	S10C-450	2x 1,0	0,42
800 x 1100	S08B-200	2x 0,8	0,30	S10C-350	2x 1,0	0,38	S10C-400	2x 1,0	0,43	S10C-350	2x 1,0	0,45	G26H-550	2x 2,6	0,47
800 x 1200	S08B-300	2x 0,8	0,34	S08B-300	2x 0,8	0,42	S10C-350	2x 1,0	0,47	S10C-400	2x 1,0	0,50	G26H-550	2x 2,6	0,52
800 x 1300	S08B-300	2x 0,8	0,38	S10C-350	2x 1,0	0,46	S10C-400	2x 1,0	0,52	S10C-450	2x 1,0	0,54	S10C-450	2x 1,0	0,57
800 x 1400	S08B-300	2x 0,8	0,42	S10C-350	2x 1,0	0,51	S10C-450	2x 1,0	0,57	S10C-450	2x 1,0	0,60	G26H-750	2x 2,6	0,61
800 x 1500	S08B-300	2x 0,8	0,46	S10C-400	2x 1,0	0,56	S10C-450	2x 1,0	0,62	G26H-550	2x 2,6	0,65	G26H-750	2x 2,6	0,67
800 x 1600	S10C-350	2x 1,0	0,50	S10C-450	2x 1,0	0,61	G26H-550	2x 2,6	0,67	G26H-600	2x 2,6	0,70	G40H-830	2x 4,0	0,72
800 x 1700	S10C-350	2x 1,0	0,55	S10C-450	2x 1,0	0,66	G26H-550	2x 2,6	0,73	G26H-600	2x 2,6	0,76	G40H-830	2x 4,0	0,78
800 x 1800	S10C-400	2x 1,0	0,60	G26H-550	2x 2,6	0,71	G26H-600	2x 2,6	0,78	G26H-750	2x 2,6	0,81	G40H-830	2x 4,0	0,84
800 x 1900	S10C-400	2x 1,0	0,66	G26H-550	2x 2,6	0,78	G26H-600	2x 2,6	0,84	G26H-750	2x 2,6	0,87	G40H-830	2x 4,0	0,89
800 x 2000	S10C-450	2x 1,0	0,71	G26H-550	2x 2,6	0,83	G26H-750	2x 2,6	0,89	G26H-750	2x 2,6	0,92	G40H-830	2x 4,0	0,96
800 x 2100	S10C-450	2x 1,0	0,76	G26H-600	2x 2,6	0,89	G26H-750	2x 2,6	0,95	G26H-750	2x 2,6	0,99	G40H-830	2x 4,0	1,01
800 x 2200	S10C-450	2x 1,0	0,81	G26H-600	2x 2,6	0,94	G26H-750	2x 2,6	1,02	G26H-750	2x 2,6	1,05	G40H-830	2x 4,0	1,07
900 x 800	S08B-200	2x 0,8	0,23	S08B-300	2x 0,8	0,28	S08B-300	2x 0,8	0,32	S10C-400	2x 1,0	0,35	S10C-450	2x 1,0	0,36
900 x 900	S08B-200	2x 0,8	0,26	S08B-300	2x 0,8	0,33	S08B-300	2x 0,8	0,38	S10C-400	2x 1,0	0,40	S10C-450	2x 1,0	0,42
900 x 1000	S08B-200	2x 0,8	0,31	S08B-300	2x 0,8	0,38	S10C-400	2x 1,0	0,43	S08B-300	2x 0,8	0,45	S10C-450	2x 1,0	0,48
900 x 1100	S08B-200	2x 0,8	0,35	S10C-350	2x 1,0	0,43	S10C-400	2x 1,0	0,48	S10C-350	2x 1,0	0,51	G26H-550	2x 2,6	0,53
900 x 1200	S08B-300	2x 0,8	0,39	S08B-300	2x 0,8	0,47	S10C-350	2x 1,0	0,53	S10C-400	2x 1,0	0,56	G26H-550	2x 2,6	0,58
900 x 1300	S08B-300	2x 0,8	0,43	S10C-350	2x 1,0	0,53	S10C-400	2x 1,0	0,59	S10C-450	2x 1,0	0,62	S10C-450	2x 1,0	0,64
900 x 1400	S08B-300	2x 0,8	0,48	S10C-350	2x 1,0	0,58	S10C-450	2x 1,0	0,64	S10C-450	2x 1,0	0,68	G26H-750	2x 2,6	0,70
900 x 1500	S08B-300	2x 0,8	0,53	S10C-400	2x 1,0	0,64	S10C-450	2x 1,0	0,70	G26H-550	2x 2,6	0,74	G26H-750	2x 2,6	0,77
900 x 1600	S10C-350	2x 1,0	0,58	S10C-450	2x 1,0	0,70	G26H-550	2x 2,6	0,77	G26H-600	2x 2,6	0,80	G40H-830	2x 4,0	0,83
900 x 1700	S10C-350	2x 1,0	0,63	S10C-450	2x 1,0	0,75	G26H-550	2x 2,6	0,83	G26H-600	2x 2,6	0,86	G40H-830	2x 4,0	0,89
900 x 1800	S10C-400	2x 1,0	0,68	G26H-550	2x 2,6	0,81	G26H-600	2x 2,6	0,88	G26H-750	2x 2,6	0,92	G40H-830	2x 4,0	0,95
900 x 1900	S10C-400	2x 1,0	0,74	G26H-550	2x 2,6	0,87	G26H-600	2x 2,6	0,95	G26H-750	2x 2,6	0,99	G40H-830	2x 4,0	1,02
900 x 2000	S10C-450	2x 1,0	0,80	G26H-550	2x 2,6	0,94	G26H-600	2x 2,6	1,02	G26H-750	2x 2,6	1,06	G40H-830	2x 4,0	1,08

(*)Außer den in der Tabelle angegebenen Werten können RWA-Fenster mit Zwischenabmessungen hergestellt werden. Die wirksame Rauchabzugsfläche für diese Abmessungen wird durch ein lineares Interpolationsverfahren bestimmt. (**)Die RWA-Fenster sind mit einem Satz von zwei Spindelantrieben ausgestattet. Die angegebene Stromaufnahme betrifft zwei Antriebe.

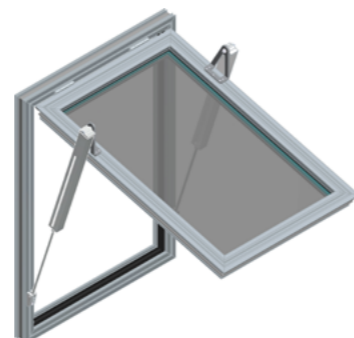
1.2.5.2| technische Daten - Rauchabzugsfenster als Kipp- und Klappfenster einwärts öffnend mit Spindelantrieben

FENSTERGRÖÙE	ÖFFNUNGSWINKEL 30°			ÖFFNUNGSWINKEL 45°			ÖFFNUNGSWINKEL 60°			ÖFFNUNGSWINKEL 75°			ÖFFNUNGSWINKEL 90°		
	ANTRIEB	STROMAUFNAHME** [A]	AERODYNAMISCHE WIRKSAME FLÄCHE [Aa]	ANTRIEB	STROMAUFNAHME** [A]	AERODYNAMISCHE WIRKSAME FLÄCHE [Aa]	ANTRIEB	STROMAUFNAHME** [A]	AERODYNAMISCHE WIRKSAME FLÄCHE [Aa]	ANTRIEB	STROMAUFNAHME** [A]	AERODYNAMISCHE WIRKSAME FLÄCHE [Aa]	ANTRIEB	STROMAUFNAHME** [A]	AERODYNAMISCHE WIRKSAME FLÄCHE [Aa]
900 x 2100	S10C-450	2x 1,0	0,85	G26H-600	2x 2,6	1,00	G26H-750	2x 2,6	1,09	G26H-750	2x 2,6	1,13	G40H-830	2x 4,0	1,15
900 x 2200	S10C-450	2x 1,0	0,91	G26H-600	2x 2,6	1,07	G26H-750	2x 2,6	1,16	G26H-750	2x 2,6	1,19	G40H-830	2x 4,0	1,23
1000 x 800	S08B-200	2x 0,8	0,25	S08B-300	2x 0,8	0,32	S08B-300	2x 0,8	0,37	S10C-400	2x 1,0	0,39	S10C-450	2x 1,0	0,41
1000 x 900	S08B-200	2x 0,8	0,29	S08B-300	2x 0,8	0,37	S08B-300	2x 0,8	0,43	S10C-400	2x 1,0	0,45	S10C-450	2x 1,0	0,47
1000 x 1000	S08B-200	2x 0,8	0,34	S08B-300	2x 0,8	0,42	S08B-300	2x 0,8	0,48	S10C-400	2x 1,0	0,51	S10C-450	2x 1,0	0,54
1000 x 1100	S08B-200	2x 0,8	0,38	S10C-350	2x 1,0	0,48	S10C-400	2x 1,0	0,54	S10C-350	2x 1,0	0,57	G26H-550	2x 2,6	0,59
1000 x 1200	S08B-300	2x 0,8	0,43	S08B-300	2x 0,8	0,53	S10C-350	2x 1,0	0,60	S10C-400	2x 1,0	0,63	G26H-550	2x 2,6	0,66
1000 x 1300	S08B-300	2x 0,8	0,48	S10C-350	2x 1,0	0,59	S10C-400	2x 1,0	0,66	S10C-450	2x 1,0	0,70	S10C-450	2x 1,0	0,72
1000 x 1400	S08B-300	2x 0,8	0,53	S10C-350	2x 1,0	0,65	S10C-450	2x 1,0	0,72	S10C-450	2x 1,0	0,76	G26H-750	2x 2,6	0,79
1000 x 1500	S08B-300	2x 0,8	0,58	S10C-400	2x 1,0	0,71	S10C-450	2x 1,0	0,79	G26H-550	2x 2,6	0,83	G26H-750	2x 2,6	0,86
1000 x 1600	S10C-350	2x 1,0	0,64	S10C-450	2x 1,0	0,77	G26H-550	2x 2,6	0,86	G26H-600	2x 2,6	0,90	G40H-830	2x 4,0	0,93
1000 x 1700	S10C-350	2x 1,0	0,70	S10C-450	2x 1,0	0,84	G26H-550	2x 2,6	0,92	G26H-600	2x 2,6	0,97	G40H-830	2x 4,0	0,99
1000 x 1800	S10C-400	2x 1,0	0,76	G26H-550	2x 2,6	0,91	G26H-600	2x 2,6	1,00	G26H-750	2x 2,6	1,04	G40H-830	2x 4,0	1,07
1000 x 1900	S10C-400	2x 1,0	0,82	G26H-550	2x 2,6	0,98	G26H-600	2x 2,6	1,07	G26H-750	2x 2,6	1,11	G40H-830	2x 4,0	1,14
1000 x 2000	S10C-450	2x 1,0	0,88	G26H-550	2x 2,6	1,05	G26H-750	2x 2,6	1,15	G26H-750	2x 2,6	1,18	G40H-830	2x 4,0	1,22
1000 x 2100	S10C-450	2x 1,0	0,96	G26H-600	2x 2,6	1,13	G26H-750	2x 2,6	1,21	G26H-750	2x 2,6	1,25	G40H-830	2x 4,0	1,30
1000 x 2200	S10C-450	2x 1,0	1,03	G26H-600	2x 2,6	1,20	G26H-750	2x 2,6	1,29	G26H-750	2x 2,6	1,34	G40H-830	2x 4,0	1,37
1100 x 800	S08B-200	2x 0,8	0,28	S08B-300	2x 0,8	0,36	S08B-300	2x 0,8	0,41	S10C-400	2x 1,0	0,43	S10C-450	2x 1,0	0,46
1100 x 900	S08B-200	2x 0,8	0,32	S08B-300	2x 0,8	0,41	S08B-300	2x 0,8	0,47	S10C-400	2x 1,0	0,50	S10C-450	2x 1,0	0,52
1100 x 1000	S08B-200	2x 0,8	0,37	S08B-300	2x 0,8	0,46	S10C-400	2x 1,0	0,53	S08B-300	2x 0,8	0,56	S10C-450	2x 1,0	0,59
1100 x 1100	S08B-200	2x 0,8	0,42	S10C-350	2x 1,0	0,52	S10C-400	2x 1,0	0,60	S10C-350	2x 1,0	0,63	G26H-550	2x 2,6	0,66
1100 x 1200	S08B-300	2x 0,8	0,48	S08B-300	2x 0,8	0,59	S10C-350	2x 1,0	0,66	S10C-400	2x 1,0	0,70	G26H-550	2x 2,6	0,73
1100 x 1300	S08B-300	2x 0,8	0,53	S10C-350	2x 1,0	0,65	S10C-400	2x 1,0	0,73	S10C-450	2x 1,0	0,78	G26H-600	2x 2,6	0,80
1100 x 1400	S08B-300	2x 0,8	0,59	S10C-350	2x 1,0	0,72	S10C-450	2x 1,0	0,81	S10C-450	2x 1,0	0,84	G26H-750	2x 2,6	0,88
1100 x 1500	S08B-300	2x 0,8	0,65	S10C-400	2x 1,0	0,79	S10C-450	2x 1,0	0,88	G26H-550	2x 2,6	0,92	G26H-750	2x 2,6	0,95
1100 x 1600	S10C-350	2x 1,0	0,71	S10C-450	2x 1,0	0,86	G26H-550	2x 2,6	0,95	G26H-600	2x 2,6	0,99	G40H-830	2x 4,0	1,04
1100 x 1700	S10C-350	2x 1,0	0,77	S10C-450	2x 1,0	0,93	G26H-550	2x 2,6	1,03	G26H-600	2x 2,6	1,07	G40H-830	2x 4,0	1,11
1100 x 1800	S10C-400	2x 1,0	0,84	G26H-550	2x 2,6	1,00	G26H-600	2x 2,6	1,11	G26H-750	2x 2,6	1,15	G40H-830	2x 4,0	1,19

(*)Außer den in der Tabelle angegebenen Werten können RWA-Fenster mit Zwischenabmessungen hergestellt werden. Die wirksame Rauchabzugsfläche für diese Abmessungen wird durch ein lineares Interpolationsverfahren bestimmt. (**)Die RWA-Fenster sind mit einem Satz von zwei Spindelantrieben ausgestattet. Die angegebene Stromaufnahme betrifft zwei Antriebe.

1.2.5.2| technische Daten - Rauchabzugsfenster als Kipp- und Klappfenster einwärts öffnend mit Spindelantrieben

FENSTERGRÖÙE	ÖFFNUNGSWINKEL 30°			ÖFFNUNGSWINKEL 45°			ÖFFNUNGSWINKEL 60°			ÖFFNUNGSWINKEL 75°			ÖFFNUNGSWINKEL 90°		
	ANTRIEB	STROMAUFNAHME** [A]	AERODYNAMISCHE WIRKSAME FLÄCHE [Aa]	ANTRIEB	STROMAUFNAHME** [A]	AERODYNAMISCHE WIRKSAME FLÄCHE [Aa]	ANTRIEB	STROMAUFNAHME** [A]	AERODYNAMISCHE WIRKSAME FLÄCHE [Aa]	ANTRIEB	STROMAUFNAHME** [A]	AERODYNAMISCHE WIRKSAME FLÄCHE [Aa]	ANTRIEB	STROMAUFNAHME** [A]	AERODYNAMISCHE WIRKSAME FLÄCHE [Aa]
1100 x 1900	S10C-400	2x 1,0	0,91	G26H-550	2x 2,6	1,08	G26H-600	2x 2,6	1,17	G26H-750	2x 2,6	1,23	G40H-830	2x 4,0	1,26
1100 x 2000	S10C-450	2x 1,0	0,98	G26H-550	2x 2,6	1,16	G26H-750	2x 2,6	1,26	G26H-750	2x 2,6	1,31	G40H-830	2x 4,0	1,35
1100 x 2100	S10C-450	2x 1,0	1,05	G26H-600	2x 2,6	1,24	G26H-750	2x 2,6	1,35	G26H-750	2x 2,6	1,40	G40H-830	2x 4,0	1,43
1100 x 2200	S10C-450	2x 1,0	1,12	G26H-600	2x 2,6	1,32	G26H-750	2x 2,6	1,44	G26H-750	2x 2,6	1,48	G40H-830	2x 4,0	1,52
1200 x 800	S08B-200	2x 0,8	0,30	S08B-300	2x 0,8	0,39	S08B-300	2x 0,8	0,45	S10C-400	2x 1,0	0,48	S10C-450	2x 1,0	0,50
1200 x 900	S08B-200	2x 0,8	0,35	S08B-300	2x 0,8	0,44	S08B-300	2x 0,8	0,51	S10C-400	2x 1,0	0,54	S10C-450	2x 1,0	0,57
1200 x 1000	S08B-200	2x 0,8	0,41	S08B-300	2x 0,8	0,51	S10C-400	2x 1,0	0,58	S08B-300	2x 0,8	0,62	S10C-450	2x 1,0	0,64
1200 x 1100	S08B-200	2x 0,8	0,46	S10C-350	2x 1,0	0,58	S10C-400	2x 1,0	0,66	S10C-350	2x 1,0	0,69	G26H-550	2x 2,6	0,72
1200 x 1200	S08B-300	2x 0,8	0,51	S08B-300	2x 0,8	0,64	S10C-350	2x 1,0	0,73	S10C-400	2x 1,0	0,77	G26H-550	2x 2,6	0,80
1200 x 1300	S08B-300	2x 0,8	0,57	S10C-350	2x 1,0	0,72	S10C-400	2x 1,0	0,81	S10C-450	2x 1,0	0,85	G26H-600	2x 2,6	0,88
1200 x 1400	S08B-300	2x 0,8	0,63	S10C-350	2x 1,0	0,79	S10C-450	2x 1,0	0,89	G26G-450	2x 2,6	0,93	G26H-750	2x 2,6	0,96
1200 x 1500	S08B-300	2x 0,8	0,70	S10C-400	2x 1,0	0,87	S10C-450	2x 1,0	0,96	G26H-550	2x 2,6	1,01	G26H-750	2x 2,6	1,05
1200 x 1600	S10C-350	2x 1,0	0,77	S10C-450	2x 1,0	0,94	G26H-550	2x 2,6	1,04	G26H-600	2x 2,6	1,09	G40H-830	2x 4,0	1,12
1200 x 1700	S10C-350	2x 1,0	0,84	S10C-450	2x 1,0	1,01	G26H-550	2x 2,6	1,13	G26H-600	2x 2,6	1,17	G40H-830	2x 4,0	1,22
1200 x 1800	S10C-400	2x 1,0	0,91	G26H-550	2x 2,6	1,09	G26H-600	2x 2,6	1,20	G26H-750	2x 2,6	1,26	G40H-830	2x 4,0	1,30
1200 x 1900	S10C-400	2x 1,0	0,98	G26H-550	2x 2,6	1,18	G26H-600	2x 2,6	1,29	G26H-750	2x 2,6	1,35	G40H-830	2x 4,0	1,39
1200 x 2000	S10C-450	2x 1,0	1,06	G26H-550	2x 2,6	1,26	G26H-750	2x 2,6	1,39	G26H-750	2x 2,6	1,44	G40H-830	2x 4,0	1,49
1200 x 2100	S10C-450	2x 1,0	1,13	G26H-600	2x 2,6	1,36	G26H-750	2x 2,6	1,48	G26H-750	2x 2,6	1,53	G40H-830	2x 4,0	1,57
1200 x 2200	S10C-450	2x 1,0	1,23	G26H-600	2x 2,6	1,45	G26H-750	2x 2,6	1,55	G26H-750	2x 2,6	1,61	G40H-830	2x 4,0	1,66
1300 x 800	S08B-200	2x 0,8	0,33	S08B-300	2x 0,8	0,41	S08B-300	2x 0,8	0,48	S10C-400	2x 1,0	0,52	S10C-450	2x 1,0	0,54
1300 x 900	S08B-200	2x 0,8	0,39	S08B-300	2x 0,8	0,48	S08B-300	2x 0,8	0,55	S10C-400	2x 1,0	0,59	S10C-450	2x 1,0	0,62
1300 x 1000	S08B-200	2x 0,8	0,43	S08B-300	2x 0,8	0,56	S10C-400	2x 1,0	0,64	S08B-300	2x 0,8	0,68	S10C-450	2x 1,0	0,70
1300 x 1100	S08B-200	2x 0,8	0,50	S10C-350	2x 1,0	0,63	S10C-400	2x 1,0	0,71	S10C-350	2x 1,0	0,76	G26H-550	2x 2,6	0,79
1300 x 1200	S08B-300	2x 0,8	0,56	S08B-300	2x 0,8	0,70	S10C-350	2x 1,0	0,79	S10C-400	2x 1,0	0,85	G26H-550	2x 2,6	0,87
1300 x 1300	S08B-300	2x 0,8	0,62	S10C-350	2x 1,0	0,77	S10C-400	2x 1,0	0,88	S10C-450	2x 1,0	0,92	G26H-600	2x 2,6	0,97
1300 x 1400	S08B-300	2x 0,8	0,69	S10C-350	2x 1,0	0,85	S10C-450	2x 1,0	0,95	G26G-450	2x 2,6	1,02	G26H-750	2x 2,6	1,05
1300 x 1500	S08B-300	2x 0,8	0,76	S10C-400	2x 1,0	0,93	S10C-450	2x 1,0	1,05	G26H-550	2x 2,6	1,10	G26H-750	2x 2,6	1,15
1300 x 1600	S10C-350	2x 1,0	0,84	S10C-450	2x 1,0	1,01	G26H-550	2x 2,6	1,14	G26H-600	2x 2,6	1,19	G40H-830	2x 4,0	1,23

(*)Außer den in der Tabelle angegebenen Werten können RWA-Fenster mit Zwischenabmessungen hergestellt werden. Die wirksame Rauchabzugsfläche für diese Abmessungen wird durch ein lineares Interpolationsverfahren bestimmt. (**)Die RWA-Fenster sind mit einem Satz von zwei Spindelantrieben ausgestattet. Die angegebene Stromaufnahme betrifft zwei Antriebe.

1.2.5.2| technische Daten - Rauchabzugsfenster als Kipp- und Klappfenster einwärts öffnend mit Spindelantrieben

FENSTERGRÖÙE	ÖFFNUNGSWINKEL 30°			ÖFFNUNGSWINKEL 45°			ÖFFNUNGSWINKEL 60°			ÖFFNUNGSWINKEL 75°			ÖFFNUNGSWINKEL 90°		
	ANTRIEB	STROMAUFNAHME** [A]	AERODYNAMISCHE WIRKSAME FLÄCHE [Aa]	ANTRIEB	STROMAUFNAHME** [A]	AERODYNAMISCHE WIRKSAME FLÄCHE [Aa]	ANTRIEB	STROMAUFNAHME** [A]	AERODYNAMISCHE WIRKSAME FLÄCHE [Aa]	ANTRIEB	STROMAUFNAHME** [A]	AERODYNAMISCHE WIRKSAME FLÄCHE [Aa]	ANTRIEB	STROMAUFNAHME** [A]	AERODYNAMISCHE WIRKSAME FLÄCHE [Aa]
1300 x 1700	S10C-350	2x 1,0	0,91	S10C-450	2x 1,0	1,10	G26H-550	2x 2,6	1,22	G26H-600	2x 2,6	1,28	G40H-830	2x 4,0	1,33
1300 x 1800	S10C-400	2x 1,0	0,99	G26H-550	2x 2,6	1,19	G26H-600	2x 2,6	1,31	G26H-750	2x 2,6	1,37	G40H-830	2x 4,0	1,41
1300 x 1900	S10C-400	2x 1,0	1,07	G26H-550	2x 2,6	1,28	G26H-600	2x 2,6	1,41	G26H-750	2x 2,6	1,47	G40H-830	2x 4,0	1,52
1300 x 2000	S10C-450	2x 1,0	1,15	G26H-550	2x 2,6	1,37	G26H-600	2x 2,6	1,51	G26H-750	2x 2,6	1,56	G40H-830	2x 4,0	1,60
1300 x 2100	S10C-450	2x 1,0	1,23	G26H-600	2x 2,6	1,46	G26H-750	2x 2,6	1,59	G26H-830	2x 2,6	1,65	G40H-830	2x 4,0	1,71
1300 x 2200	S10C-450	2x 1,0	1,32	G26H-600	2x 2,6	1,56	G26H-750	2x 2,6	1,69	G26H-830	2x 2,6	1,76	G40H-830	2x 4,0	1,79
1400 x 800	S08B-200	2x 0,8	0,36	S08B-300	2x 0,8	0,45	S08B-300	2x 0,8	0,53	S10C-400	2x 1,0	0,56	S10C-450	2x 1,0	0,58
1400 x 900	S08B-200	2x 0,8	0,41	S08B-300	2x 0,8	0,53	S08B-300	2x 0,8	0,60	S10C-400	2x 1,0	0,64	S10C-450	2x 1,0	0,67
1400 x 1000	S08B-200	2x 0,8	0,47	S08B-300	2x 0,8	0,60	S10C-400	2x 1,0	0,69	G26G-450	2x 2,6	0,73	S10C-450	2x 1,0	0,76
1400 x 1100	S08B-200	2x 0,8	0,54	S10C-350	2x 1,0	0,67	S10C-400	2x 1,0	0,77	G26G-450	2x 2,6	0,82	G26H-550	2x 2,6	0,86
1400 x 1200	S08B-300	2x 0,8	0,61	S08B-300	2x 0,8	0,75	S10C-350	2x 1,0	0,86	G26H-550	2x 2,6	0,91	G26H-550	2x 2,6	0,94
1400 x 1300	S08B-300	2x 0,8	0,68	S10C-350	2x 1,0	0,84	S10C-400	2x 1,0	0,94	G26H-550	2x 2,6	1,00	G26H-600	2x 2,6	1,05
1400 x 1400	S08B-300	2x 0,8	0,75	S10C-350	2x 1,0	0,92	S10C-450	2x 1,0	1,04	G26G-450	2x 2,6	1,10	G26H-750	2x 2,6	1,14
1400 x 1500	S08B-300	2x 0,8	0,83	S10C-400	2x 1,0	1,01	S10C-450	2x 1,0	1,13	G26H-550	2x 2,6	1,19	G26H-750	2x 2,6	1,22
1400 x 1600	S10C-350	2x 1,0	0,91	S10C-450	2x 1,0	1,10	G26H-550	2x 2,6	1,22	G26H-600	2x 2,6	1,29	G40H-830	2x 4,0	1,33
1400 x 1700	S10C-350	2x 1,0	0,99	S10C-450	2x 1,0	1,19	G26H-550	2x 2,6	1,32	G26H-600	2x 2,6	1,38	G40H-830	2x 4,0	1,42
1400 x 1800	S10C-400	2x 1,0	1,05	G26H-550	2x 2,6	1,28	G26H-600	2x 2,6	1,42	G26H-750	2x 2,6	1,49	G40H-830	2x 4,0	1,53
1400 x 1900	S10C-400	2x 1,0	1,14	G26H-550	2x 2,6	1,38	G26H-600	2x 2,6	1,53	G26H-750	2x 2,6	1,59	G40H-830	2x 4,0	1,65
1400 x 2000	S10C-450	2x 1,0	1,24	G26H-550	2x 2,6	1,48	G26H-750	2x 2,6	1,61	G26H-750	2x 2,6	1,68	G40H-830	2x 4,0	1,73
1400 x 2100	S10C-450	2x 1,0	1,34	G26H-600	2x 2,6	1,58	G26H-750	2x 2,6	1,72	G26H-750	2x 2,6	1,79	G40H-830	2x 4,0	1,85
1400 x 2200	S10C-450	2x 1,0	1,43	G26H-600	2x 2,6	1,69	G26H-750	2x 2,6	1,84	G26H-750	2x 2,6	1,90	G40H-830	2x 4,0	1,94
1500 x 800	S08B-200	2x 0,8	0,38	S08B-300	2x 0,8	0,48	S08B-300	2x 0,8	0,57	S10C-400	2x 1,0	0,60	S10C-450	2x 1,0	0,62
1500 x 900	S08B-200	2x 0,8	0,44	S08B-300	2x 0,8	0,57	S08B-300	2x 0,8	0,65	S10C-400	2x 1,0	0,69	S10C-450	2x 1,0	0,73
1500 x 1000	S08B-200	2x 0,8	0,51	S08B-300	2x 0,8	0,64	S10C-400	2x 1,0	0,74	G26G-450	2x 2,6	0,79	G26H-550	2x 2,6	0,82
1500 x 1100	S08B-200	2x 0,8	0,58	S10C-350	2x 1,0	0,72	S10C-400	2x 1,0	0,83	G26G-450	2x 2,6	0,88	G26H-550	2x 2,6	0,92
1500 x 1200	S08B-300	2x 0,8	0,65	S08B-300	2x 0,8	0,81	S10C-350	2x 1,0	0,93	G26H-550	2x 2,6	0,97	G26H-550	2x 2,6	1,02
1500 x 1300	S08B-300	2x 0,8	0,73	S10C-350	2x 1,0	0,90	S10C-400	2x 1,0	1,01	G26H-550	2x 2,6	1,08	G26H-600	2x 2,6	1,11
1500 x 1400	S08B-300	2x 0,8	0,79	S10C-350	2x 1,0	0,99	S10C-450	2x 1,0	1,12	G26G-450	2x 2,6	1,17	G26H-750	2x 2,6	1,22

(*)Außer den in der Tabelle angegebenen Werten können RWA-Fenster mit Zwischenabmessungen hergestellt werden. Die wirksame Rauchabzugsfläche für diese Abmessungen wird durch ein lineares Interpolationsverfahren bestimmt. (**)Die RWA-Fenster sind mit einem Satz von zwei Spindelantrieben ausgestattet. Die angegebene Stromaufnahme betrifft zwei Antriebe.

1.2.5.2| technische Daten - Rauchabzugsfenster als Kipp- und Klappfenster einwärts öffnend mit Spindelantrieben

FENSTERGRÖÙE	ÖFFNUNGSWINKEL 30°			ÖFFNUNGSWINKEL 45°			ÖFFNUNGSWINKEL 60°			ÖFFNUNGSWINKEL 75°			ÖFFNUNGSWINKEL 90°		
	ANTRIEB	STROMAUFNAHME** [A]	AERODYNAMISCHE WIRKSAME FLÄCHE [Aa]	ANTRIEB	STROMAUFNAHME** [A]	AERODYNAMISCHE WIRKSAME FLÄCHE [Aa]	ANTRIEB	STROMAUFNAHME** [A]	AERODYNAMISCHE WIRKSAME FLÄCHE [Aa]	ANTRIEB	STROMAUFNAHME** [A]	AERODYNAMISCHE WIRKSAME FLÄCHE [Aa]	ANTRIEB	STROMAUFNAHME** [A]	AERODYNAMISCHE WIRKSAME FLÄCHE [Aa]
1500 x 1500	S08B-300	2x 0,8	0,87	S10C-400	2x 1,0	1,09	S10C-450	2x 1,0	1,22	G26H-550	2x 2,6	1,28	G26H-750	2x 2,6	1,32
1500 x 1600	S10C-350	2x 1,0	0,96	S10C-450	2x 1,0	1,18	G26H-550	2x 2,6	1,31	G26H-600	2x 2,6	1,38	G40H-830	2x 4,0	1,44
1500 x 1700	S10C-350	2x 1,0	1,04	S10C-450	2x 1,0	1,27	G26H-550	2x 2,6	1,42	G26H-600	2x 2,6	1,49	G40H-830	2x 4,0	1,53
1500 x 1800	S10C-400	2x 1,0	1,13	G26H-550	2x 2,6	1,37	G26H-600	2x 2,6	1,53	G26H-750	2x 2,6	1,59	G40H-830	2x 4,0	1,65
1500 x 1900	S10C-400	2x 1,0	1,22	G26H-550	2x 2,6	1,47	G26H-600	2x 2,6	1,62	G26H-750	2x 2,6	1,69	G40H-830	2x 4,0	1,74
1500 x 2000	S10C-450	2x 1,0	1,32	G26H-550	2x 2,6	1,58	G26H-750	2x 2,6	1,74	G26H-750	2x 2,6	1,80	G40H-830	2x 4,0	1,87
1500 x 2100	S10C-450	2x 1,0	1,41	G26H-600	2x 2,6	1,69	G26H-750	2x 2,6	1,86	G26H-750	2x 2,6	1,93	G40H-830	2x 4,0	1,97
1500 x 2200	S10C-450	2x 1,0	1,51	G26H-600	2x 2,6	1,79	G26H-750	2x 2,6	1,95	G26H-750	2x 2,6	2,04	G40H-830	2x 4,0	2,10
1600 x 800	S08B-200	2x 0,8	0,40	S08B-300	2x 0,8	0,52	S08B-300	2x 0,8	0,60	S10C-400	2x 1,0	0,64	S10C-450	2x 1,0	0,67
1600 x 900	S08B-200	2x 0,8	0,47	S08B-300	2x 0,8	0,61	S08B-300	2x 0,8	0,70	S10C-400	2x 1,0	0,74	S10C-450	2x 1,0	0,78
1600 x 1000	S08B-200	2x 0,8	0,55	S08B-300	2x 0,8	0,68	S10C-400	2x 1,0	0,78	G26G-450	2x 2,6	0,84	G26H-550	2x 2,6	0,88
1600 x 1100	S08B-200	2x 0,8	0,62	S10C-350	2x 1,0	0,78	S10C-400	2x 1,0	0,89	G26G-450	2x 2,6	0,95	G26H-550	2x 2,6	0,98
1600 x 1200	S08B-300	2x 0,8	0,68	S08B-300	2x 0,8	0,87	S10C-350	2x 1,0	0,99	G26H-550	2x 2,6	1,04	G26H-550	2x 2,6	1,09
1600 x 1300	S08B-300	2x 0,8	0,77	S10C-350	2x 1,0	0,96	S10C-400	2x 1,0	1,09	G26H-550	2x 2,6	1,16	G26H-600	2x 2,6	1,19
1600 x 1400	S08B-300	2x 0,8	0,85	S10C-350	2x 1,0	1,05	S10C-450	2x 1,0	1,20	G26G-450	2x 2,6	1,25	G26H-750	2x 2,6	1,31
1600 x 1500	S08B-300	2x 0,8	0,94	S10C-400	2x 1,0	1,15	S10C-450	2x 1,0	1,29	G26H-550	2x 2,6	1,37	G26H-750	2x 2,6	1,41
1600 x 1600	S10C-350	2x 1,0	1,03	S10C-450	2x 1,0	1,25	G26H-550	2x 2,6	1,40	G26H-600	2x 2,6	1,47	G40H-830	2x 4,0	1,54
1600 x 1700	S10C-350	2x 1,0	1,12	S10C-450	2x 1,0	1,36	G26H-550	2x 2,6	1,52	G26H-600	2x 2,6	1,59	G40H-830	2x 4,0	1,64
1600 x 1800	S10C-400	2x 1,0	1,21	G26H-550	2x 2,6	1,46	G26H-600	2x 2,6	1,61	G26H-750	2x 2,6	1,69	G40H-830	2x 4,0	1,76
1600 x 1900	S10C-400	2x 1,0	1,31	G26H-550	2x 2,6	1,58	G26H-600	2x 2,6	1,74	G26H-750	2x 2,6	1,82	G40H-830	2x 4,0	1,87
1600 x 2000	S10C-450	2x 1,0	1,41	G26H-550	2x 2,6	1,68	G26H-750	2x 2,6	1,86	G26H-750	2x 2,6	1,93	G40H-830	2x 4,0	2,00
1600 x 2100	S10C-450	2x 1,0	1,51	G26H-600	2x 2,6	1,80	G26H-750	2x 2,6	1,96	G26H-750	2x 2,6	2,05	G40H-830	2x 4,0	2,11
1600 x 2200	S10C-450	2x 1,0	1,62	G26H-600	2x 2,6	1,92	G26H-750	2x 2,6	2,09	G26H-750	2x 2,6	2,17	G40H-830	2x 4,0	2,25
1700 x 800	S08B-200	2x 0,8	0,43	S08B-300	2x 0,8	0,56	S08B-300	2x 0,8	0,64	S10C-400	2x 1,0	0,69	S10C-450	2x 1,0	0,72
1700 x 900	S08B-200	2x 0,8	0,50	S08B-300	2x 0,8	0,65	S08B-300	2x 0,8	0,74	S10C-400	2x 1,0	0,79	S10C-450	2x 1,0	0,83
1700 x 1000	S08B-200	2x 0,8	0,58	S08B-300	2x 0,8	0,73	S10C-400	2x 1,0	0,84	G26G-450	2x 2,6	0,89	G26H-550	2x 2,6	0,94
1700 x 1100	S08B-200	2x 0,8	0,65	S10C-350	2x 1,0	0,83	S10C-400	2x 1,0	0,95	G26G-450	2x 2,6	1,01	G26H-550	2x 2,6	1,04
1700 x 1200	S08B-300	2x 0,8	0,73	S08B-300	2x 0,8	0,92	S10C-350	2x 1,0	1,04	G26H-550	2x 2,6	1,11	G26H-550	2x 2,6	1,17

(*)Außer den in der Tabelle angegebenen Werten können RWA-Fenster mit Zwischenabmessungen hergestellt werden. Die wirksame Rauchabzugsfläche für diese Abmessungen wird durch ein lineares Interpolationsverfahren bestimmt. (**)Die RWA-Fenster sind mit einem Satz von zwei Spindelantrieben ausgestattet. Die angegebene Stromaufnahme betrifft zwei Antriebe.

1.2.5.2| technische Daten - Rauchabzugsfenster als Kipp- und Klappfenster einwärts öffnend mit Spindelantrieben

FENSTERGRÖÙE	ÖFFNUNGSWINKEL 30°			ÖFFNUNGSWINKEL 45°			ÖFFNUNGSWINKEL 60°			ÖFFNUNGSWINKEL 75°			ÖFFNUNGSWINKEL 90°		
	ANTRIEB	STROMAUFNAHME** [A]	AERODYNAMISCHE WIRKSAME FLÄCHE [Aa]	ANTRIEB	STROMAUFNAHME** [A]	AERODYNAMISCHE WIRKSAME FLÄCHE [Aa]	ANTRIEB	STROMAUFNAHME** [A]	AERODYNAMISCHE WIRKSAME FLÄCHE [Aa]	ANTRIEB	STROMAUFNAHME** [A]	AERODYNAMISCHE WIRKSAME FLÄCHE [Aa]	ANTRIEB	STROMAUFNAHME** [A]	AERODYNAMISCHE WIRKSAME FLÄCHE [Aa]
1700 x 1300	S08B-300	2x 0,8	0,82	S10C-350	2x 1,0	1,02	S10C-400	2x 1,0	1,16	G26H-550	2x 2,6	1,24	G26H-600	2x 2,6	1,27
1700 x 1400	S08B-300	2x 0,8	0,91	S10C-350	2x 1,0	1,12	S10C-450	2x 1,0	1,28	G26G-450	2x 2,6	1,34	G26H-750	2x 2,6	1,40
1700 x 1500	S08B-300	2x 0,8	1,00	S10C-400	2x 1,0	1,22	G26G-450	2x 2,6	1,38	G26H-550	2x 2,6	1,47	G26H-750	2x 2,6	1,51
1700 x 1600	S10C-350	2x 1,0	1,09	S10C-450	2x 1,0	1,33	G26H-550	2x 2,6	1,50	G26H-600	2x 2,6	1,57	G40H-830	2x 4,0	1,62
1700 x 1700	S10C-350	2x 1,0	1,19	S10C-450	2x 1,0	1,44	G26H-550	2x 2,6	1,59	G26H-600	2x 2,6	1,70	G40H-830	2x 4,0	1,75
1700 x 1800	S10C-400	2x 1,0	1,26	G26H-550	2x 2,6	1,56	G26H-600	2x 2,6	1,72	G26H-750	2x 2,6	1,80	G40H-830	2x 4,0	1,86
1700 x 1900	S10C-400	2x 1,0	1,37	G26H-550	2x 2,6	1,67	G26H-600	2x 2,6	1,85	G26H-750	2x 2,6	1,94	G40H-830	2x 4,0	2,00
1700 x 2000	S10C-450	2x 1,0	1,47	G26H-550	2x 2,6	1,78	G26H-750	2x 2,6	1,96	G26H-750	2x 2,6	2,05	G40H-830	2x 4,0	2,11
1800 x 800	S08B-200	2x 0,8	0,46	S08B-300	2x 0,8	0,59	S08B-300	2x 0,8	0,68	S10C-400	2x 1,0	0,73	S10C-450	2x 1,0	0,76
1800 x 900	S08B-200	2x 0,8	0,54	S08B-300	2x 0,8	0,68	S08B-300	2x 0,8	0,79	S10C-400	2x 1,0	0,84	S10C-450	2x 1,0	0,88
1800 x 1000	S08B-200	2x 0,8	0,62	S08B-300	2x 0,8	0,78	S10C-400	2x 1,0	0,89	G26G-450	2x 2,6	0,95	G26H-550	2x 2,6	1,00
1800 x 1100	S08B-200	2x 0,8	0,69	S10C-350	2x 1,0	0,88	S10C-400	2x 1,0	1,01	G26G-450	2x 2,6	1,07	G26H-550	2x 2,6	1,11
1800 x 1200	S08B-300	2x 0,8	0,78	S08B-300	2x 0,8	0,97	S10C-350	2x 1,0	1,11	G26H-550	2x 2,6	1,18	G26H-550	2x 2,6	1,24
1800 x 1300	S08B-300	2x 0,8	0,87	S10C-350	2x 1,0	1,08	S10C-400	2x 1,0	1,23	G26H-550	2x 2,6	1,30	G26H-600	2x 2,6	1,35
1800 x 1400	S08B-300	2x 0,8	0,96	S10C-350	2x 1,0	1,18	S10C-450	2x 1,0	1,34	G26G-450	2x 2,6	1,42	G26H-750	2x 2,6	1,47
1800 x 1500	S08B-300	2x 0,8	1,04	S10C-400	2x 1,0	1,30	G26G-450	2x 2,6	1,46	G26H-550	2x 2,6	1,53	G26H-750	2x 2,6	1,60
1800 x 1600	S10C-350	2x 1,0	1,13	S10C-450	2x 1,0	1,41	G26H-550	2x 2,6	1,59	G26H-600	2x 2,6	1,66	G40H-830	2x 4,0	1,71
1800 x 1700	S10C-350	2x 1,0	1,24	S10C-450	2x 1,0	1,52	G26H-550	2x 2,6	1,69	G26H-600	2x 2,6	1,79	G40H-830	2x 4,0	1,86
1800 x 1800	S10C-400	2x 1,0	1,34	G26H-550	2x 2,6	1,63	G26H-600	2x 2,6	1,83	G26H-750	2x 2,6	1,92	G40H-830	2x 4,0	1,97
1800 x 1900	S10C-400	2x 1,0	1,45	G26H-550	2x 2,6	1,76	G26H-600	2x 2,6	1,94	G26H-750	2x 2,6	2,05	G40H-830	2x 4,0	2,12
1900 x 800	S08B-200	2x 0,8	0,48	S08B-300	2x 0,8	0,63	S08B-300	2x 0,8	0,72	S10C-400	2x 1,0	0,78	S10C-450	2x 1,0	0,81
1900 x 900	S08B-200	2x 0,8	0,57	S08B-300	2x 0,8	0,72	S08B-300	2x 0,8	0,84	S10C-400	2x 1,0	0,89	G26H-550	2x 2,6	0,92
1900 x 1000	S08B-200	2x 0,8	0,64	S08B-300	2x 0,8	0,82	S10C-400	2x 1,0	0,94	G26G-450	2x 2,6	1,01	G26H-550	2x 2,6	1,06
1900 x 1100	S08B-200	2x 0,8	0,73	S10C-350	2x 1,0	0,93	S10C-400	2x 1,0	1,07	G26G-450	2x 2,6	1,13	G26H-550	2x 2,6	1,17
1900 x 1200	S08B-300	2x 0,8	0,82	S08B-300	2x 0,8	1,03	S10C-350	2x 1,0	1,18	G26H-550	2x 2,6	1,25	G26H-550	2x 2,6	1,31
1900 x 1300	S08B-300	2x 0,8	0,92	S10C-350	2x 1,0	1,14	S10C-400	2x 1,0	1,31	G26H-550	2x 2,6	1,37	G26H-600	2x 2,6	1,43
1900 x 1400	S08B-300	2x 0,8	1,00	S10C-350	2x 1,0	1,25	S10C-450	2x 1,0	1,42	G26G-450	2x 2,6	1,51	G26H-750	2x 2,6	1,55
1900 x 1500	S08B-300	2x 0,8	1,10	S10C-400	2x 1,0	1,37	G26G-450	2x 2,6	1,54	G26H-550	2x 2,6	1,62	G26H-750	2x 2,6	1,69

(*)Außer den in der Tabelle angegebenen Werten können RWA-Fenster mit Zwischenabmessungen hergestellt werden. Die wirksame Rauchabzugsfläche für diese Abmessungen wird durch ein lineares Interpolationsverfahren bestimmt. (**)Die RWA-Fenster sind mit einem Satz von zwei Spindelantrieben ausgestattet. Die angegebene Stromaufnahme betrifft zwei Antriebe.

1.2.5.2| technische Daten - Rauchabzugsfenster als Kipp- und Klappfenster einwärts öffnend mit Spindelantrieben

FENSTERGRÖÙE	ÖFFNUNGSWINKEL 30°			ÖFFNUNGSWINKEL 45°			ÖFFNUNGSWINKEL 60°			ÖFFNUNGSWINKEL 75°			ÖFFNUNGSWINKEL 90°		
	ANTRIEB	STROMAUFNAHME** [A]	AERODYNAMISCHE WIRKSAME FLÄCHE [Aa]	ANTRIEB	STROMAUFNAHME** [A]	AERODYNAMISCHE WIRKSAME FLÄCHE [Aa]	ANTRIEB	STROMAUFNAHME** [A]	AERODYNAMISCHE WIRKSAME FLÄCHE [Aa]	ANTRIEB	STROMAUFNAHME** [A]	AERODYNAMISCHE WIRKSAME FLÄCHE [Aa]	ANTRIEB	STROMAUFNAHME** [A]	AERODYNAMISCHE WIRKSAME FLÄCHE [Aa]
1900 x 1600	S10C-350	2x 1,0	1,20	S10C-450	2x 1,0	1,48	G26H-550	2x 2,6	1,66	G26H-600	2x 2,6	1,76	G40H-830	2x 4,0	1,82
1900 x 1700	S10C-350	2x 1,0	1,31	S10C-450	2x 1,0	1,60	G26H-550	2x 2,6	1,80	G26H-600	2x 2,6	1,88	G40H-830	2x 4,0	1,97
1900 x 1800	S10C-400	2x 1,0	1,42	G26H-550	2x 2,6	1,73	G26H-600	2x 2,6	1,94	G26H-750	2x 2,6	2,03	G40H-830	2x 4,0	2,09
2000 x 800	S08B-200	2x 0,8	0,51	S08B-300	2x 0,8	0,66	S08B-300	2x 0,8	0,76	S10C-400	2x 1,0	0,82	S10C-450	2x 1,0	0,85
2000 x 900	S08B-200	2x 0,8	0,60	S08B-300	2x 0,8	0,76	S08B-300	2x 0,8	0,89	S10C-400	2x 1,0	0,94	G26H-550	2x 2,6	0,98
2000 x 1000	S08B-200	2x 0,8	0,68	S08B-300	2x 0,8	0,87	S10C-400	2x 1,0	1,00	G26G-450	2x 2,6	1,06	G26H-550	2x 2,6	1,12
2000 x 1100	S08B-200	2x 0,8	0,77	S10C-350	2x 1,0	0,97	S10C-400	2x 1,0	1,11	G26G-450	2x 2,6	1,19	G26H-550	2x 2,6	1,24
2000 x 1200	S08B-300	2x 0,8	0,87	S08B-300	2x 0,8	1,09	G26G-450	2x 2,6	1,24	G26H-550	2x 2,6	1,32	G26H-550	2x 2,6	1,37
2000 x 1300	S08B-300	2x 0,8	0,95	S10C-350	2x 1,0	1,21	G26G-450	2x 2,6	1,38	G26H-550	2x 2,6	1,45	G26H-600	2x 2,6	1,51
2000 x 1400	S08B-300	2x 0,8	1,05	S10C-350	2x 1,0	1,32	G26G-450	2x 2,6	1,49	G26G-450	2x 2,6	1,59	G26H-750	2x 2,6	1,63
2000 x 1500	S08B-300	2x 0,8	1,16	S10C-400	2x 1,0	1,43	G26G-450	2x 2,6	1,63	G26H-550	2x 2,6	1,71	G26H-750	2x 2,6	1,79
2000 x 1600	S10C-350	2x 1,0	1,27	S10C-450	2x 1,0	1,55	G26H-550	2x 2,6	1,75	G26H-600	2x 2,6	1,86	G40H-830	2x 4,0	1,92
2000 x 1700	S10C-350	2x 1,0	1,38	S10C-450	2x 1,0	1,69	G26H-550	2x 2,6	1,90	G26H-600	2x 2,6	1,99	G40H-830	2x 4,0	2,08
2100 x 800	S08B-200	2x 0,8	0,54	S08B-300	2x 0,8	0,70	S08B-300	2x 0,8	0,80	S10C-400	2x 1,0	0,86	S10C-450	2x 1,0	0,90
2100 x 900	S08B-200	2x 0,8	0,63	S08B-300	2x 0,8	0,80	S08B-300	2x 0,8	0,92	S10C-400	2x 1,0	0,99	G26H-550	2x 2,6	1,03
2100 x 1000	S08B-200	2x 0,8	0,71	S08B-300	2x 0,8	0,92	S10C-400	2x 1,0	1,05	G26G-450	2x 2,6	1,12	G26H-550	2x 2,6	1,17
2100 x 1100	S08B-200	2x 0,8	0,81	S10C-350	2x 1,0	1,02	S10C-400	2x 1,0	1,17	G26G-450	2x 2,6	1,25	G26H-550	2x 2,6	1,31
2100 x 1200	S08B-300	2x 0,8	0,92	S08B-300	2x 0,8	1,14	G26G-450	2x 2,6	1,31	G26H-550	2x 2,6	1,40	G26H-550	2x 2,6	1,44
2100 x 1300	S08B-300	2x 0,8	1,00	S10C-350	2x 1,0	1,26	G26G-450	2x 2,6	1,42	G26H-550	2x 2,6	1,52	G26H-600	2x 2,6	1,59
2100 x 1400	S08B-300	2x 0,8	1,11	S10C-350	2x 1,0	1,37	G26G-450	2x 2,6	1,57	G26G-450	2x 2,6	1,66	G26H-750	2x 2,6	1,72
2100 x 1500	S08B-300	2x 0,8	1,22	S10C-400	2x 1,0	1,51	G26G-450	2x 2,6	1,69	G26H-550	2x 2,6	1,80	G26H-750	2x 2,6	1,88
2100 x 1600	S10C-350	2x 1,0	1,34	S10C-450	2x 1,0	1,63	G26H-550	2x 2,6	1,84	G26H-600	2x 2,6	1,93	G40H-830	2x 4,0	2,02
2200 x 800	S08B-200	2x 0,8	0,57	S08B-300	2x 0,8	0,73	S08B-300	2x 0,8	0,84	S10C-400	2x 1,0	0,90	S10C-450	2x 1,0	0,94
2200 x 900	S08B-200	2x 0,8	0,65	S08B-300	2x 0,8	0,84	S08B-300	2x 0,8	0,96	S10C-400	2x 1,0	1,04	G26H-550	2x 2,6	1,08
2200 x 1000	S08B-200	2x 0,8	0,75	S08B-300	2x 0,8	0,96	S10C-400	2x 1,0	1,10	G26G-450	2x 2,6	1,18	G26H-550	2x 2,6	1,23
2200 x 1100	S08B-200	2x 0,8	0,85	S10C-350	2x 1,0	1,07	S10C-400	2x 1,0	1,23	G26G-450	2x 2,6	1,31	G26H-550	2x 2,6	1,37
2200 x 1200	S08B-300	2x 0,8	0,93	S08B-300	2x 0,8	1,20	G26G-450	2x 2,6	1,37	G26H-550	2x 2,6	1,45	G26H-550	2x 2,6	1,50
2200 x 1300	S08B-300	2x 0,8	1,05	S10C-350	2x 1,0	1,32	G26G-450	2x 2,6	1,49	G26H-550	2x 2,6	1,59	G26H-600	2x 2,6	1,67

(*)Außer den in der Tabelle angegebenen Werten können RWA-Fenster mit Zwischenabmessungen hergestellt werden. Die wirksame Rauchabzugsfläche für diese Abmessungen wird durch ein lineares Interpolationsverfahren bestimmt. (**)Die RWA-Fenster sind mit einem Satz von zwei Spindelantrieben ausgestattet. Die angegebene Stromaufnahme betrifft zwei Antriebe.

1.2.5.2| technische Daten - Rauchabzugsfenster als Kipp- und Klappfenster einwärts öffnend mit Spindelantrieben

FENSTERGRÖÙE	ÖFFNUNGSWINKEL 30°			ÖFFNUNGSWINKEL 45°			ÖFFNUNGSWINKEL 60°			ÖFFNUNGSWINKEL 75°			ÖFFNUNGSWINKEL 90°		
	ANTRIEB	STROMAUFNAHME** [A]	AERODYNAMISCHE WIRKSAME FLÄCHE [Aa] [m²]	ANTRIEB	STROMAUFNAHME** [A]	AERODYNAMISCHE WIRKSAME FLÄCHE [Aa] [m²]	ANTRIEB	STROMAUFNAHME** [A]	AERODYNAMISCHE WIRKSAME FLÄCHE [Aa] [m²]	ANTRIEB	STROMAUFNAHME** [A]	AERODYNAMISCHE WIRKSAME FLÄCHE [Aa] [m²]	ANTRIEB	STROMAUFNAHME** [A]	AERODYNAMISCHE WIRKSAME FLÄCHE [Aa] [m²]
2200 x 1400	S08B-300	2x 0,8	1,16	S10C-350	2x 1,0	1,44	G26G-450	2x 2,6	1,65	G26G-450	2x 2,6	1,74	G26H-750	2x 2,6	1,81
2200 x 1500	S08B-300	2x 0,8	1,28	S10C-400	2x 1,0	1,57	G26G-450	2x 2,6	1,78	G26H-550	2x 2,6	1,89	G26H-750	2x 2,6	1,95
2200 x 1600	S10C-350	2x 1,0	1,37	S10C-450	2x 1,0	1,72	G26H-550	2x 2,6	1,93	G40H-830	2x 4,0	2,03	G40H-830	2x 4,0	2,12
2300 x 800	S08B-200	2x 0,8	0,59	S08B-300	2x 0,8	0,76	S08B-300	2x 0,8	0,88	S10C-400	2x 1,0	0,94	S10C-450	2x 1,0	0,99
2300 x 900	S08B-200	2x 0,8	0,68	S08B-300	2x 0,8	0,88	S08B-300	2x 0,8	1,01	S10C-400	2x 1,0	1,09	G26H-550	2x 2,6	1,13
2300 x 1000	S08B-200	2x 0,8	0,78	S08B-300	2x 0,8	1,00	S10C-400	2x 1,0	1,16	G26G-450	2x 2,6	1,23	G26H-550	2x 2,6	1,29
2300 x 1100	S08B-200	2x 0,8	0,89	S10C-350	2x 1,0	1,12	S10C-400	2x 1,0	1,28	G26G-450	2x 2,6	1,37	G26H-550	2x 2,6	1,43
2300 x 1200	S08B-300	2x 0,8	0,98	S08B-300	2x 0,8	1,25	G26G-450	2x 2,6	1,43	G26H-550	2x 2,6	1,52	G26H-550	2x 2,6	1,58
2300 x 1300	S08B-300	2x 0,8	1,10	S10C-350	2x 1,0	1,37	G26G-450	2x 2,6	1,57	G26H-550	2x 2,6	1,67	G26H-600	2x 2,6	1,75
2300 x 1400	S08B-300	2x 0,8	1,22	S10C-350	2x 1,0	1,51	G26G-450	2x 2,6	1,73	G26G-450	2x 2,6	1,81	G26H-750	2x 2,6	1,90
2300 x 1500	S08B-300	2x 0,8	1,31	S10C-400	2x 1,0	1,65	G26G-450	2x 2,6	1,86	G26H-550	2x 2,6	1,98	G26H-750	2x 2,6	2,04
2400 x 800	S08B-200	2x 0,8	0,62	S08B-300	2x 0,8	0,80	S08B-300	2x 0,8	0,92	S10C-400	2x 1,0	0,99	G26H-550	2x 2,6	1,03
2400 x 900	S08B-200	2x 0,8	0,71	S08B-300	2x 0,8	0,92	S08B-300	2x 0,8	1,06	G26G-450	2x 2,6	1,14	G26H-550	2x 2,6	1,18
2400 x 1000	S08B-200	2x 0,8	0,82	S08B-300	2x 0,8	1,03	S10C-400	2x 1,0	1,20	G26G-450	2x 2,6	1,29	G26H-550	2x 2,6	1,35
2400 x 1100	S08B-200	2x 0,8	0,91	S10C-350	2x 1,0	1,17	S10C-400	2x 1,0	1,34	G26G-450	2x 2,6	1,43	G26H-550	2x 2,6	1,50
2400 x 1200	S08B-300	2x 0,8	1,03	S08B-300	2x 0,8	1,30	G26G-450	2x 2,6	1,50	G26H-550	2x 2,6	1,59	G26H-550	2x 2,6	1,65
2400 x 1300	S08B-300	2x 0,8	1,15	S10C-350	2x 1,0	1,43	G26G-450	2x 2,6	1,64	G26H-550	2x 2,6	1,75	G26H-600	2x 2,6	1,83
2400 x 1400	S08B-300	2x 0,8	1,24	S10C-350	2x 1,0	1,58	G26G-450	2x 2,6	1,81	G26G-450	2x 2,6	1,89	G26H-750	2x 2,6	1,98
2500 x 800	S08B-200	2x 0,8	0,65	S08B-300	2x 0,8	0,83	S08B-300	2x 0,8	0,96	S10C-400	2x 1,0	1,03	G26H-550	2x 2,6	1,08
2500 x 900	S08B-200	2x 0,8	0,74	S08B-300	2x 0,8	0,95	S08B-300	2x 0,8	1,10	G26G-450	2x 2,6	1,18	G26H-550	2x 2,6	1,23
2500 x 1000	S08B-200	2x 0,8	0,85	S08B-300	2x 0,8	1,08	S10C-400	2x 1,0	1,26	G26G-450	2x 2,6	1,33	G26H-550	2x 2,6	1,38
2500 x 1100	S08B-200	2x 0,8	0,95	S10C-350	2x 1,0	1,22	S10C-400	2x 1,0	1,40	G26G-450	2x 2,6	1,49	G26H-550	2x 2,6	1,56
2500 x 1200	S08B-300	2x 0,8	1,07	S08B-300	2x 0,8	1,34	G26G-450	2x 2,6	1,54	G26H-550	2x 2,6	1,66	G26H-550	2x 2,6	1,72
2500 x 1300	S08B-300	2x 0,8	1,20	S10C-350	2x 1,0	1,50	G26G-450	2x 2,6	1,71	G26H-550	2x 2,6	1,82	G26H-600	2x 2,6	1,88
2500 x 1400	S08B-300	2x 0,8	1,30	S10C-350	2x 1,0	1,64	G26G-450	2x 2,6	1,85	G26G-450	2x 2,6	1,98	G26H-750	2x 2,6	2,07
2600 x 800	S08B-200	2x 0,8	0,67	S08B-300	2x 0,8	0,85	S08B-300	2x 0,8	1,00	S10C-400	2x 1,0	1,07	G26H-550	2x 2,6	1,12
2600 x 900	S08B-200	2x 0,8	0,77	S08B-300	2x 0,8	0,99	S08B-300	2x 0,8	1,14	G26G-450	2x 2,6	1,23	G26H-550	2x 2,6	1,28
2600 x 1000	S08B-200	2x 0,8	0,89	S08B-300	2x 0,8	1,12	S10C-400	2x 1,0	1,31	G26G-450	2x 2,6	1,39	G26H-550	2x 2,6	1,44

(*)Außer den in der Tabelle angegebenen Werten können RWA-Fenster mit Zwischenabmessungen hergestellt werden. Die wirksame Rauchabzugsfläche für diese Abmessungen wird durch ein lineares Interpolationsverfahren bestimmt. (**)Die RWA-Fenster sind mit einem Satz von zwei Spindelantrieben ausgestattet. Die angegebene Stromaufnahme betrifft zwei Antriebe.

1.2.5.2| technische Daten - Rauchabzugsfenster als Kipp- und Klappfenster einwärts öffnend mit Spindelantrieben

FENSTERGRÖÙE	ÖFFNUNGSWINKEL 30°			ÖFFNUNGSWINKEL 45°			ÖFFNUNGSWINKEL 60°			ÖFFNUNGSWINKEL 75°			ÖFFNUNGSWINKEL 90°		
	ANTRIEB	STROMAUFNAHME** [A]	AERODYNAMISCHE WIRKSAME FLÄCHE [Aa] [m²]	ANTRIEB	STROMAUFNAHME** [A]	AERODYNAMISCHE WIRKSAME FLÄCHE [Aa] [m²]	ANTRIEB	STROMAUFNAHME** [A]	AERODYNAMISCHE WIRKSAME FLÄCHE [Aa] [m²]	ANTRIEB	STROMAUFNAHME** [A]	AERODYNAMISCHE WIRKSAME FLÄCHE [Aa] [m²]	ANTRIEB	STROMAUFNAHME** [A]	AERODYNAMISCHE WIRKSAME FLÄCHE [Aa] [m²]
2600 x 1100	S08B-200	2x 0,8	0,99	S10C-350	2x 1,0	1,27	S10C-400	2x 1,0	1,46	G26G-450	2x 2,6	1,56	G26H-550	2x 2,6	1,63
2600 x 1200	S08B-300	2x 0,8	1,12	S08B-300	2x 0,8	1,40	G26G-450	2x 2,6	1,60	G26H-550	2x 2,6	1,71	G26H-550	2x 2,6	1,80
2600 x 1300	S08B-300	2x 0,8	1,25	S10C-350	2x 1,0	1,56	G26G-450	2x 2,6	1,78	G26H-550	2x 2,6	1,90	G26H-600	2x 2,6	1,96
2700 x 800	S08B-200	2x 0,8	0,70	S08B-300	2x 0,8	0,89	S08B-300	2x 0,8	1,04	S10C-400	2x 1,0	1,11	G26H-550	2x 2,6	1,16
2700 x 900	S08B-200	2x 0,8	0,80	S08B-300	2x 0,8	1,04	S08B-300	2x 0,8	1,19	G26G-450	2x 2,6	1,28	G26H-550	2x 2,6	1,33
2700 x 1000	S08B-200	2x 0,8	0,92	S08B-300	2x 0,8	1,17	S10C-400	2x 1,0	1,36	G26G-450	2x 2,6	1,44	G26H-550	2x 2,6	1,50
2700 x 1100	S08B-200	2x 0,8	1,03	S10C-350	2x 1,0	1,32	S10C-400	2x 1,0	1,52	G26G-450	2x 2,6	1,62	G26H-550	2x 2,6	1,70
2700 x 1200	S08B-300	2x 0,8	1,16	S08B-300	2x 0,8	1,46	G26G-450	2x 2,6	1,67	G26H-550	2x 2,6	1,78	G26H-550	2x 2,6	1,87
2700 x 1300	S08B-300	2x 0,8	1,27	S10C-350	2x 1,0	1,62	G26G-450	2x 2,6	1,85	G26H-550	2x 2,6	1,96	G26H-600	2x 2,6	2,04

(*)Außer den in der Tabelle angegebenen Werten können RWA-Fenster mit Zwischenabmessungen hergestellt werden. Die wirksame Rauchabzugsfläche für diese Abmessungen wird durch ein lineares Interpolationsverfahren bestimmt. (**)Die RWA-Fenster sind mit einem Satz von zwei Spindelantrieben ausgestattet. Die angegebene Stromaufnahme betrifft zwei Antriebe.

1.2.5.2 | Typen der einwärts öffnenden Rauchabzugsfenster mit Kettenantrieben

» Kippfenster



Abb. 91 - mcr OSO THERM 75 RWA-Fenster mit Kettenantrieb HCV



Abb. 92 - mcr OSO THERM 75 RWA-Fenster mit zwei Kettenantriebe HCV

» Kippfenster

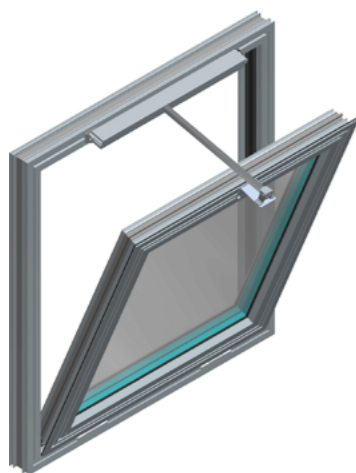

Abb. 93 - mcr OSO THERM 75 RWA-Fenster mit Kettenantrieb HCV

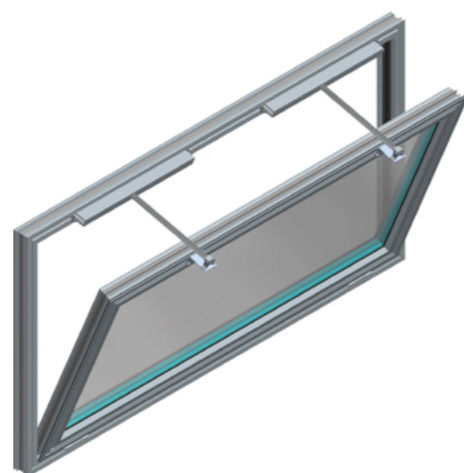

Abb. 94 - mcr OSO THERM 75 RWA-Fenster mit zwei Kettenantrieben HCV

1.2.5.2 | technische Daten - Rauchabzugsfenster als Kipp- und Klappfenster einwärts öffnend mit Kettenantrieben

FENSTERGRÖÙE		ANTRIEB	PSTROMAUFNAHME BEI 24 V- / 48 V-***	STROMAUFNAHME**	AERODYNAMISCH WIRKSAME FLÄCHE [Aa]
B' x H'	[mm]				
800 x 800	[mm]	HCV500/350	1,4 / 0,7	27	0,18
800 x 900	[mm]	HCV500/350	1,4 / 0,7	24	0,19
800 x 1000	[mm]	HCV500/350	1,4 / 0,7	21	0,20
800 x 1100	[mm]	HCV500/600	1,4 / 0,7	33	0,32
800 x 1100	[mm]	HCV500/350	1,4 / 0,7	19	0,21
800 x 1200	[mm]	HCV500/600	1,4 / 0,7	30	0,34
800 x 1200	[mm]	HCV500/350	1,4 / 0,7	17	0,22
800 x 1300	[mm]	HCV500/600	1,4 / 0,7	28	0,36
800 x 1300	[mm]	HCV500/350	1,4 / 0,7	16	0,23
800 x 1400	[mm]	HCV500/600	1,4 / 0,7	26	0,37
800 x 1400	[mm]	HCV500/350	1,4 / 0,7	15	0,25
800 x 1500	[mm]	HCV500/600	1,4 / 0,7	24	0,39
800 x 1500	[mm]	HCV500/350	1,4 / 0,7	14	0,26
800 x 1600	[mm]	HCV500/600	1,4 / 0,7	22	0,42
800 x 1600	[mm]	HCV500/350	1,4 / 0,7	13	0,27
800 x 1700	[mm]	HCV500/600	1,4 / 0,7	21	0,44
800 x 1700	[mm]	HCV500/350	1,4 / 0,7	12	0,29
800 x 1800	[mm]	HCV500/600	1,4 / 0,7	20	0,46
800 x 1800	[mm]	HCV500/350	1,4 / 0,7	11	0,31
800 x 1900	[mm]	HCV500/600	1,4 / 0,7	19	0,48
800 x 1900	[mm]	HCV500/350	1,4 / 0,7	11	0,33
800 x 2000	[mm]	HCV500/600	1,4 / 0,7	18	0,50
800 x 2000	[mm]	HCV500/350	1,4 / 0,7	10	0,34
800 x 2100	[mm]	HCV500/600	1,4 / 0,7	17	0,52
800 x 2100	[mm]	HCV500/350	1,4 / 0,7	10	0,29
800 x 2200	[mm]	HCV500/600	1,4 / 0,7	16	0,55
800 x 2200	[mm]	HCV500/350	1,4 / 0,7	9	0,30

FENSTERGRÖÙE		ANTRIEB	PSTROMAUFNAHME BEI 24 V- / 48 V-***	STROMAUFNAHME**	AERODYNAMISCH WIRKSAME FLÄCHE [Aa]
B' x H'	[mm]				
900 x 800	[mm]	HCV500/350	1,4 / 0,7	27	0,21
900 x 900	[mm]	HCV500/350	1,4 / 0,7	24	0,22
900 x 1000	[mm]	HCV500/350	1,4 / 0,7	21	0,23
900 x 1100	[mm]	HCV500/600	1,4 / 0,7	33	0,37
900 x 1100	[mm]	HCV500/350	1,4 / 0,7	19	0,24
900 x 1200	[mm]	HCV500/600	1,4 / 0,7	30	0,39
900 x 1200	[mm]	HCV500/350	1,4 / 0,7	17	0,25
900 x 1300	[mm]	HCV500/600	1,4 / 0,7	28	0,41
900 x 1300	[mm]	HCV500/350	1,4 / 0,7	16	0,26
900 x 1400	[mm]	HCV500/600	1,4 / 0,7	26	0,43
900 x 1400	[mm]	HCV500/350	1,4 / 0,7	15	0,28
900 x 1500	[mm]	HCV500/600	1,4 / 0,7	24	0,45
900 x 1500	[mm]	HCV500/350	1,4 / 0,7	14	0,29
900 x 1600	[mm]	HCV500/600	1,4 / 0,7	22	0,47
900 x 1600	[mm]	HCV500/350	1,4 / 0,7	13	0,31
900 x 1700	[mm]	HCV500/600	1,4 / 0,7	21	0,49
900 x 1700	[mm]	HCV500/350	1,4 / 0,7	12	0,33
900 x 1800	[mm]	HCV500/600	1,4 / 0,7	20	0,52
900 x 1800	[mm]	HCV500/350	1,4 / 0,7	11	0,35
900 x 1900	[mm]	HCV500/600	1,4 / 0,7	19	0,54
900 x 1900	[mm]	HCV500/350	1,4 / 0,7	11	0,37

(*) Kettenantriebe der Baureihe HCV 500 / xxx können mit 24V- oder 48V- versorgt werden. Alternativ kann der Antrieb HCV 500 / xxx mit der Spannung von 230 V – und der Stromaufnahme von 0,13 A als Äquivalent zu jedem gegebenen Kettenantrieb HCV 500 / xxx eingesetzt werden. Die Antriebe vom Typ KR10B werden mit 24V- versorgt.

1.2.5.2| technische Daten - Rauchabzugsfenster als Kipp- und Klappfenster einwärts öffnend mit Kettenantrieben

FENSTERGRÖßE	ANTRIEB	PSTROMAUFNAHME BEI 24 V- / 48 V-***	STROM-AUFNAHME**	AERODYNAMISCH WIRKSAME FLÄCHE [Aa]
B' x H'		[A]	[°]	[m²]
[mm]	-	[A]	[°]	[m²]
900 x 2000	HCV500/600	1,4 / 0,7	18	0,57
900 x 2000	HCV500/350	1,4 / 0,7	10	0,39
900 x 2100	HCV500/600	1,4 / 0,7	17	0,60
900 x 2100	HCV500/350	1,4 / 0,7	10	0,33
900 x 2200	HCV500/600	1,4 / 0,7	16	0,62
900 x 2200	HCV500/350	1,4 / 0,7	9	0,35
1000 x 800	HCV500/350	1,4 / 0,7	27	0,23
1000 x 900	HCV500/350	1,4 / 0,7	24	0,24
1000 x 1000	HCV500/350	1,4 / 0,7	21	0,25
1000 x 1100	HCV500/600	1,4 / 0,7	33	0,40
1000 x 1100	HCV500/350	1,4 / 0,7	19	0,26
1000 x 1200	HCV500/600	1,4 / 0,7	30	0,43
1000 x 1200	HCV500/350	1,4 / 0,7	17	0,28
1000 x 1300	HCV500/600	1,4 / 0,7	28	0,45
1000 x 1300	HCV500/350	1,4 / 0,7	16	0,29
1000 x 1400	HCV500/600	1,4 / 0,7	26	0,47
1000 x 1400	HCV500/350	1,4 / 0,7	15	0,31

FENSTERGRÖßE	ANTRIEB	PSTROMAUFNAHME BEI 24 V- / 48 V-***	STROM-AUFNAHME**	AERODYNAMISCH WIRKSAME FLÄCHE [Aa]
B' x H'		[A]	[°]	[m²]
[mm]	-	[A]	[°]	[m²]
1000 x 1500	HCV500/800	1,4 / 0,7	32	0,60
1000 x 1500	HCV500/600	1,4 / 0,7	24	0,49
1000 x 1500	HCV500/350	1,4 / 0,7	14	0,33
1000 x 1600	HCV500/800	1,4 / 0,7	30	0,64
1000 x 1600	HCV500/600	1,4 / 0,7	22	0,53
1000 x 1600	HCV500/350	1,4 / 0,7	13	0,34
1000 x 1700	HCV500/800	1,4 / 0,7	28	0,67
1000 x 1700	HCV500/600	1,4 / 0,7	21	0,55
1000 x 1700	HCV500/350	1,4 / 0,7	12	0,36
1000 x 1800	HCV500/800	1,4 / 0,7	26	0,70
1000 x 1800	HCV500/600	1,4 / 0,7	20	0,58
1000 x 1800	HCV500/350	1,4 / 0,7	11	0,38
1000 x 1900	HCV500/800	1,4 / 0,7	25	0,73
1000 x 1900	HCV500/600	1,4 / 0,7	19	0,61
1000 x 1900	HCV500/350	1,4 / 0,7	11	0,40
1000 x 2000	HCV500/800	1,4 / 0,7	24	0,76
1000 x 2000	HCV500/600	1,4 / 0,7	18	0,63
1000 x 2000	HCV500/350	1,4 / 0,7	10	0,43
1000 x 2100	HCV500/800	1,4 / 0,7	23	0,80
1000 x 2100	HCV500/600	1,4 / 0,7	17	0,66
1000 x 2100	HCV500/350	1,4 / 0,7	10	0,37
1000 x 2200	HCV500/800	1,4 / 0,7	21	0,84

1.2.5.2| technische Daten - Rauchabzugsfenster als Kipp- und Klappfenster einwärts öffnend mit Kettenantrieben

FENSTERGRÖßE	ANTRIEB	PSTROMAUFNAHME BEI 24 V- / 48 V-***	STROM-AUFNAHME**	AERODYNAMISCH WIRKSAME FLÄCHE [Aa]
B' x H'		[A]	[°]	[m²]
[mm]	-	[A]	[°]	[m²]
1000 x 2200	HCV500/600	1,4 / 0,7	16	0,68
1000 x 2200	HCV500/350	1,4 / 0,7	9	0,39
1100 x 800	HCV500/350	1,4 / 0,7	27	0,25
1100 x 900	HCV500/350	1,4 / 0,7	24	0,26
1100 x 1000	HCV500/350	1,4 / 0,7	21	0,28
1100 x 1100	HCV500/600	1,4 / 0,7	33	0,44
1100 x 1100	HCV500/350	1,4 / 0,7	19	0,29
1100 x 1200	HCV500/600	1,4 / 0,7	30	0,48
1100 x 1200	HCV500/350	1,4 / 0,7	17	0,31
1100 x 1300	HCV500/600	1,4 / 0,7	28	0,50
1100 x 1300	HCV500/350	1,4 / 0,7	16	0,32
1100 x 1400	HCV500/600	1,4 / 0,7	26	0,52
1100 x 1400	HCV500/350	1,4 / 0,7	15	0,34
1100 x 1500	HCV500/800	1,4 / 0,7	32	0,67
1100 x 1500	HCV500/600	1,4 / 0,7	24	0,55
1100 x 1500	HCV500/350	1,4 / 0,7	14	0,35
1100 x 1600	HCV500/800	1,4 / 0,7	30	0,71
1100 x 1600	HCV500/600	1,4 / 0,7	22	0,57

FENSTERGRÖßE	ANTRIEB	PSTROMAUFNAHME BEI 24 V- / 48 V-***	STROM-AUFNAHME**	AERODYNAMISCH WIRKSAME FLÄCHE [Aa]
B' x H'		[A]	[°]	[m²]
[mm]	-	[A]	[°]	[m²]
1100 x 1600	HCV500/350	1,4 / 0,7	13	0,37
1100 x 1700	HCV500/800	1,4 / 0,7	28	0,74
1100 x 1700	HCV500/600	1,4 / 0,7	21	0,60
1100 x 1700	HCV500/350	1,4 / 0,7	12	0,40
1100 x 1800	HCV500/800	1,4 / 0,7	26	0,77
1100 x 1800	HCV500/600	1,4 / 0,7	20	0,63
1100 x 1800	HCV500/350	1,4 / 0,7	11	0,42
1100 x 1900	HCV500/800	1,4 / 0,7	25	0,80
1100 x 1900	HCV500/600	1,4 / 0,7	19	0,66
1100 x 1900	HCV500/350	1,4 / 0,7	11	0,45
1100 x 2000	HCV500/800	1,4 / 0,7	24	0,84
1100 x 2000	HCV500/600	1,4 / 0,7	18	0,69
1100 x 2000	HCV500/350	1,4 / 0,7	10	0,48
1100 x 2100	HCV500/800	1,4 / 0,7	23	0,89
1100 x 2100	HCV500/600	1,4 / 0,7	17	0,73
1100 x 2100	HCV500/350	1,4 / 0,7	10	0,42
1100 x 2200	HCV500/800	1,4 / 0,7	21	0,93
1100 x 2200	HCV500/600	1,4 / 0,7	16	0,75
1100 x 2200	HCV500/350	1,4 / 0,7	9	0,44
1200 x 800	HCV500/350	1,4 / 0,7	27	0,28
1200 x 900	HCV500/350	1,4 / 0,7	24	0,29

(*) Kettenantriebe der Baureihe HCV 500 / xxx können mit 24V- oder 48V- versorgt werden. Alternativ kann der Antrieb HCVA 500 / xxx mit der Spannung von 230 V – und der Stromaufnahme von 0,13 A als Äquivalent zu jedem gegebenen Kettenantrieb HCV 500 / xxx eingesetzt werden. Die Antriebe vom Typ KR10B werden mit 24V- versorgt.

(*) Kettenantriebe der Baureihe HCV 500 / xxx können mit 24V- oder 48V- versorgt werden. Alternativ kann der Antrieb HCVA 500 / xxx mit der Spannung von 230 V – und der Stromaufnahme von 0,13 A als Äquivalent zu jedem gegebenen Kettenantrieb HCV 500 / xxx eingesetzt werden. Die Antriebe vom Typ KR10B werden mit 24V- versorgt.

1.2.5.2| technische Daten - Rauchabzugsfenster als Kipp- und Klappfenster einwärts öffnend mit Kettenantrieben

FENSTERGRÖßE				AERODYNAMISCH WIRKSAME FLÄCHE [Aa]
B' x H'	ANTRIEB	PSTROMAUFNAHME BEI 24 V- / 48 V-***	STROM-AUFNAHME**	
[mm]	-	[A]	[°]	[m²]
1200 x 1000	HCV500/350	1,4 / 0,7	21	0,30
1200 x 1100	HCV500/600	1,4 / 0,7	33	0,49
1200 x 1100	HCV500/350	1,4 / 0,7	19	0,32
1200 x 1200	HCV500/600	1,4 / 0,7	30	0,51
1200 x 1200	HCV500/350	1,4 / 0,7	17	0,33
1200 x 1300	HCV500/600	1,4 / 0,7	28	0,54
1200 x 1300	HCV500/350	1,4 / 0,7	16	0,35
1200 x 1400	HCV500/600	1,4 / 0,7	26	0,57
1200 x 1400	HCV500/350	1,4 / 0,7	15	0,37
1200 x 1500	HCV500/800	1,4 / 0,7	32	0,73
1200 x 1500	HCV500/600	1,4 / 0,7	24	0,60
1200 x 1500	HCV500/350	1,4 / 0,7	14	0,39
1200 x 1600	HCV500/800	1,4 / 0,7	30	0,77
1200 x 1600	HCV500/600	1,4 / 0,7	22	0,63
1200 x 1600	HCV500/350	1,4 / 0,7	13	0,41
1200 x 1700	HCV500/800	1,4 / 0,7	28	0,80
1200 x 1700	HCV500/600	1,4 / 0,7	21	0,66
1200 x 1700	HCV500/350	1,4 / 0,7	12	0,44
1200 x 1800	HCV500/1000	1,4 / 0,7	33	0,95

FENSTERGRÖßE				AERODYNAMISCH WIRKSAME FLÄCHE [Aa]
B' x H'	ANTRIEB	PSTROMAUFNAHME BEI 24 V- / 48 V-***	STROM-AUFNAHME**	
[mm]	-	[A]	[°]	[m²]
1200 x 1800	HCV500/800	1,4 / 0,7	26	0,83
1200 x 1800	HCV500/600	1,4 / 0,7	20	0,69
1200 x 1800	HCV500/350	1,4 / 0,7	11	0,45
1200 x 1900	HCV500/1000	1,4 / 0,7	31	1,00
1200 x 1900	HCV500/800	1,4 / 0,7	25	0,87
1200 x 1900	HCV500/600	1,4 / 0,7	19	0,72
1200 x 1900	HCV500/350	1,4 / 0,7	11	0,47
1200 x 2000	HCV500/1000	1,4 / 0,7	30	1,05
1200 x 2000	HCV500/800	1,4 / 0,7	24	0,91
1200 x 2000	HCV500/600	1,4 / 0,7	18	0,75
1200 x 2000	HCV500/350	1,4 / 0,7	10	0,50
1200 x 2100	HCV500/1000	1,4 / 0,7	28	1,09
1200 x 2100	HCV500/800	1,4 / 0,7	23	0,95
1200 x 2100	HCV500/600	1,4 / 0,7	17	0,78
1200 x 2100	HCV500/350	1,4 / 0,7	10	0,33
1200 x 2200	HCV500/1000	1,4 / 0,7	27	1,15
1200 x 2200	HCV500/800	1,4 / 0,7	21	1,00
1200 x 2200	HCV500/600	1,4 / 0,7	16	0,81
1200 x 2200	HCV500/350	1,4 / 0,7	9	0,34
1300 x 800	HCV500/350	1,4 / 0,7	27	0,30
1300 x 900	HCV500/350	1,4 / 0,7	24	0,31
1300 x 1000	HCV500/350	1,4 / 0,7	21	0,32
1300 x 1100	HCV500/600	1,4 / 0,7	33	0,53
1300 x 1100	HCV500/350	1,4 / 0,7	19	0,34

1.2.5.2| technische Daten - Rauchabzugsfenster als Kipp- und Klappfenster einwärts öffnend mit Kettenantrieben

FENSTERGRÖßE				AERODYNAMISCH WIRKSAME FLÄCHE [Aa]
B' x H'	ANTRIEB	PSTROMAUFNAHME BEI 24 V- / 48 V-***	STROM-AUFNAHME**	
[mm]	-	[A]	[°]	[m²]
1300 x 1200	HCV500/600	1,4 / 0,7	30	0,56
1300 x 1200	HCV500/350	1,4 / 0,7	17	0,36
1300 x 1300	HCV500/600	1,4 / 0,7	28	0,59
1300 x 1300	HCV500/350	1,4 / 0,7	16	0,38
1300 x 1400	HCV500/600	1,4 / 0,7	26	0,61
1300 x 1400	HCV500/350	1,4 / 0,7	15	0,40
1300 x 1500	HCV500/800	1,4 / 0,7	32	0,79
1300 x 1500	HCV500/600	1,4 / 0,7	24	0,64
1300 x 1500	HCV500/350	1,4 / 0,7	14	0,42
1300 x 1600	HCV500/800	1,4 / 0,7	30	0,84
1300 x 1600	HCV500/600	1,4 / 0,7	22	0,67
1300 x 1600	HCV500/350	1,4 / 0,7	13	0,43
1300 x 1700	HCV500/800	1,4 / 0,7	28	0,87
1300 x 1700	HCV500/600	1,4 / 0,7	21	0,71
1300 x 1700	HCV500/350	1,4 / 0,7	12	0,46
1300 x 1800	HCV500/1000	1,4 / 0,7	33	1,04
1300 x 1800	HCV500/800	1,4 / 0,7	26	0,90
1300 x 1800	HCV500/600	1,4 / 0,7	20	0,74
1300 x 1800	HCV500/350	1,4 / 0,7	11	0,49
1300 x 1900	HCV500/1000	1,4 / 0,7	31	1,09
1300 x 1900	HCV500/800	1,4 / 0,7	25	0,94
1300 x 1900	HCV500/600	1,4 / 0,7	19	0,77
1300 x 1900	HCV500/350	1,4 / 0,7	11	0,52

FENSTERGRÖßE				AERODYNAMISCH WIRKSAME FLÄCHE [Aa]
B' x H'	ANTRIEB	PSTROMAUFNAHME BEI 24 V- / 48 V-***	STROM-AUFNAHME**	
[mm]	-	[A]	[°]	[m²]
1300 x 2000	HCV500/1000	1,4 / 0,7	30	1,15
1300 x 2000	HCV500/800	1,4 / 0,7	24	0,98
1300 x 2000	HCV500/600	1,4 / 0,7	18	0,80
1300 x 2000	HCV500/350	1,4 / 0,7	10	0,55
1300 x 2100	HCV500/1000	1,4 / 0,7	28	1,19
1300 x 2100	HCV500/800	1,4 / 0,7	23	1,04
1300 x 2100	HCV500/600	1,4 / 0,7	17	0,85
1300 x 2100	HCV500/350	1,4 / 0,7	10	0,36
1300 x 2200	HCV500/1000	1,4 / 0,7	27	1,24
1300 x 2200	HCV500/800	1,4 / 0,7	21	1,09
1300 x 2200	HCV500/600	1,4 / 0,7	16	0,89
1300 x 2200	HCV500/350	1,4 / 0,7	9	0,37
1400 x 800	HCV500/350	1,4 / 0,7	27	0,32
1400 x 900	HCV500/350	1,4 / 0,7	24	0,33
1400 x 1000	HCV500/350	1,4 / 0,7	21	0,35
1400 x 1100	HCV500/600	1,4 / 0,7	33	0,57
1400 x 1100	HCV500/350	1,4 / 0,7	19	0,37
1400 x 1200	HCV500/600	1,4 / 0,7	30	0,61
1400 x 1200	HCV500/350	1,4 / 0,7	17	0,39
1400 x 1300	HCV500/600	1,4 / 0,7	28	0,64
1400 x 1300	HCV500/350	1,4 / 0,7	16	0,41
1400 x 1400	HCV500/600	1,4 / 0,7	26	0,67
1400 x 1400	HCV500/350	1,4 / 0,7	15	0,43

(*) Kettenantriebe der Baureihe HCV 500 / xxx können mit 24V- oder 48V- versorgt werden. Alternativ kann der Antrieb HCVA 500 / xxx mit der Spannung von 230 V – und der Stromaufnahme von 0,13 A als Äquivalent zu jedem gegebenen Kettenantrieb HCV 500 / xxx eingesetzt werden. Die Antriebe vom Typ KR10B werden mit 24V- versorgt.

(*) Kettenantriebe der Baureihe HCV 500 / xxx können mit 24V- oder 48V- versorgt werden. Alternativ kann der Antrieb HCVA 500 / xxx mit der Spannung von 230 V – und der Stromaufnahme von 0,13 A als Äquivalent zu jedem gegebenen Kettenantrieb HCV 500 / xxx eingesetzt werden. Die Antriebe vom Typ KR10B werden mit 24V- versorgt.

1.2.5.2| technische Daten - Rauchabzugsfenster als Kipp- und Klappfenster einwärts öffnend mit Kettenantrieben

FENSTERGRÖßE		ANTRIEB	PSTROMAUFNAHME BEI 24 V- / 48 V-***	STROMAUFNAHME**	AERODYNAMISCH WIRKSAME FLÄCHE [Aa]
B' x H'	[mm]				
1400 x 1500	HCV500/800	1,4 / 0,7	32	0,85	
1400 x 1500	HCV500/600	1,4 / 0,7	24	0,70	
1400 x 1500	HCV500/350	1,4 / 0,7	14	0,44	
1400 x 1600	HCV500/800	1,4 / 0,7	30	0,91	
1400 x 1600	HCV500/600	1,4 / 0,7	22	0,73	
1400 x 1600	HCV500/350	1,4 / 0,7	13	0,47	
1400 x 1700	HCV500/800	1,4 / 0,7	28	0,94	
1400 x 1700	HCV500/600	1,4 / 0,7	21	0,76	
1400 x 1700	HCV500/350	1,4 / 0,7	12	0,50	
1400 x 1800	HCV500/1000	1,4 / 0,7	33	1,11	
1400 x 1800	HCV500/800	1,4 / 0,7	26	0,97	
1400 x 1800	HCV500/600	1,4 / 0,7	20	0,80	
1400 x 1800	HCV500/350	1,4 / 0,7	11	0,53	
1400 x 1900	HCV500/1000	1,4 / 0,7	31	1,16	
1400 x 1900	HCV500/800	1,4 / 0,7	25	1,01	
1400 x 1900	HCV500/600	1,4 / 0,7	19	0,83	
1400 x 1900	HCV500/350	1,4 / 0,7	11	0,56	
1400 x 2000	HCV500/1000	1,4 / 0,7	30	1,24	
1400 x 2000	HCV500/800	1,4 / 0,7	24	1,06	
1400 x 2000	HCV500/600	1,4 / 0,7	18	0,86	
1400 x 2000	HCV500/350	1,4 / 0,7	10	0,57	
1400 x 2100	HCV500/1000	1,4 / 0,7	28	1,28	
1400 x 2100	HCV500/800	1,4 / 0,7	23	1,11	
1400 x 2100	HCV500/600	1,4 / 0,7	17	0,90	
1400 x 2100	HCV500/350	1,4 / 0,7	10	0,39	
1400 x 2200	HCV500/1000	1,4 / 0,7	27	1,33	
1400 x 2200	HCV500/800	1,4 / 0,7	21	1,15	
1400 x 2200	HCV500/600	1,4 / 0,7	16	0,93	
1400 x 2200	HCV500/350	1,4 / 0,7	9	0,41	

FENSTERGRÖßE		ANTRIEB	PSTROMAUFNAHME BEI 24 V- / 48 V-***	STROMAUFNAHME**	AERODYNAMISCH WIRKSAME FLÄCHE [Aa]
B' x H'	[mm]				
1500 x 800	HCV500/350	1,4 / 0,7	27	0,35	
1500 x 900	HCV500/350	1,4 / 0,7	24	0,36	
1500 x 1000	HCV500/350	1,4 / 0,7	21	0,38	
1500 x 1100	HCV500/600	1,4 / 0,7	33	0,61	
1500 x 1100	HCV500/350	1,4 / 0,7	19	0,40	
1500 x 1200	HCV500/600	1,4 / 0,7	30	0,66	
1500 x 1200	HCV500/350	1,4 / 0,7	17	0,42	
1500 x 1300	HCV500/600	1,4 / 0,7	28	0,69	
1500 x 1300	HCV500/350	1,4 / 0,7	16	0,44	
1500 x 1400	HCV500/600	1,4 / 0,7	26	0,71	
1500 x 1400	HCV500/350	1,4 / 0,7	15	0,45	
1500 x 1500	HCV500/800	1,4 / 0,7	32	0,91	
1500 x 1500	HCV500/600	1,4 / 0,7	24	0,73	
1500 x 1500	HCV500/350	1,4 / 0,7	14	0,47	
1500 x 1600	HCV500/800	1,4 / 0,7	30	0,96	
1500 x 1600	HCV500/600	1,4 / 0,7	22	0,77	
1500 x 1600	HCV500/350	1,4 / 0,7	13	0,50	
1500 x 1700	HCV500/800	1,4 / 0,7	28	0,99	
1500 x 1700	HCV500/600	1,4 / 0,7	21	0,80	
1500 x 1700	HCV500/350	1,4 / 0,7	12	0,53	
1500 x 1800	HCV500/1000	1,4 / 0,7	33	1,19	
1500 x 1800	HCV500/800	1,4 / 0,7	26	1,03	
1500 x 1800	HCV500/600	1,4 / 0,7	20	0,84	
1500 x 1800	HCV500/350	1,4 / 0,7	11	0,54	

1.2.5.2| technische Daten - Rauchabzugsfenster als Kipp- und Klappfenster einwärts öffnend mit Kettenantrieben

FENSTERGRÖßE		ANTRIEB	PSTROMAUFNAHME BEI 24 V- / 48 V-***	STROMAUFNAHME**	AERODYNAMISCH WIRKSAME FLÄCHE [Aa]
B' x H'	[mm]				
1500 x 1900	HCV500/1000	1,4 / 0,7	31	1,25	
1500 x 1900	HCV500/800	1,4 / 0,7	25	1,07	
1500 x 1900	HCV500/600	1,4 / 0,7	19	0,87	
1500 x 1900	HCV500/350	1,4 / 0,7	11	0,58	
1500 x 2000	HCV500/1000	1,4 / 0,7	30	1,31	
1500 x 2000	HCV500/800	1,4 / 0,7	24	1,13	
1500 x 2000	HCV500/600	1,4 / 0,7	18	0,93	
1500 x 2000	HCV500/350	1,4 / 0,7	10	0,61	
1500 x 2100	HCV500/1000	1,4 / 0,7	28	1,36	
1500 x 2100	HCV500/800	1,4 / 0,7	23	1,18	
1500 x 2100	HCV500/600	1,4 / 0,7	17	0,97	
1500 x 2100	HCV500/350	1,4 / 0,7	10	0,42	
1500 x 2200	HCV500/1000	1,4 / 0,7	27	1,42	
1500 x 2200	HCV500/800	1,4 / 0,7	21	1,24	
1500 x 2200	HCV500/600	1,4 / 0,7	16	1,01	
1500 x 2200	HCV500/350	1,4 / 0,7	9	0,44	
1600 x 800	HCV500/350	1,4 / 0,7	27	0,36	
1600 x 900	HCV500/350	1,4 / 0,7	24	0,38	
1600 x 1000	HCV500/350	1,4 / 0,7	21	0,40	
1600 x 1100	HCV500/600	1,4 / 0,7	33	0,66	
1600 x 1100	HCV500/350	1,4 / 0,7	19	0,43	
1600 x 1200	HCV500/600	1,4 / 0,7	30	0,69	
1600 x 1200	HCV500/350	1,4 / 0,7	17	0,45	
1600 x 1300	HCV500/600	1,4 / 0,7	28	0,72	
1600 x 1300	HCV500/350	1,4 / 0,7	16	0,45	
1600 x 1400	HCV500/600	1,4 / 0,7	26	0,75	
1600 x 1400	HCV500/350	1,4 / 0,7	15	0,48	
1600 x 1500	HCV500/800	1,4 / 0,7	32	0,97	
1600 x 1500	HCV500/600	1,4 / 0,7	24	0,78	
1600 x 1500	HCV500/350	1,4 / 0,7	14	0,51	

FENSTERGRÖßE		ANTRIEB	PSTROMAUFNAHME BEI 24 V- / 48 V-***	STROMAUFNAHME**	AERODYNAMISCH WIRKSAME FLÄCHE [Aa]
B' x H'	[mm]				
1600 x 1600	HCV500/800	1,4 / 0,7	30	1,03	
1600 x 1600	HCV500/600	1,4 / 0,7	22	0,82	
1600 x 1600	HCV500/350	1,4 / 0,7	13	0,54	
1600 x 1700	HCV500/800	1,4 / 0,7	28	1,06	
1600 x 1700	HCV500/600	1,4 / 0,7	21	0,86	
1600 x 1700	HCV500/350	1,4 / 0,7	12	0,55	
1600 x 1800	HCV500/1000	1,4 / 0,7	33	1,27	
1600 x 1800	HCV500/800	1,4 / 0,7	26	1,10	
1600 x 1800	HCV500/600	1,4 / 0,7	20	0,90	
1600 x 1800	HCV500/350	1,4 / 0,7	11	0,58	
1600 x 1900	HCV500/1000	1,4 / 0,7	31	1,34	
1600 x 1900	HCV500/800	1,4 / 0,7	25	1,15	
1600 x 1900	HCV500/600	1,4 / 0,7	19	0,93	
1600 x 1900	HCV500/350	1,4 / 0,7	11	0,62	
1600 x 2000	HCV500/1000	1,4 / 0,7	30	1,40	
1600 x 2000	HCV500/800	1,4 / 0,7	24	1,20	
1600 x 2000	HCV500/600	1,4 / 0,7	18	0,97	
1600 x 2000	HCV500/350	1,4 / 0,7	10	0,66	
1600 x 2100	HCV500/1000	1,4 / 0,7	28	1,45	
1600 x 2100	HCV500/800	1,4 / 0,7	23	1,25	
1600 x 2100	HCV500/600	1,4 / 0,7	17	1,02	
1600 x 2100	HCV500/350	1,4 / 0,7	10	0,45	
1600 x 2200	HCV500/1000	1,4 / 0,7	27	1,51	
1600 x 2200	HCV500/800	1,4 / 0,7	21	1,30	
1600 x 2200	HCV500/600	1,4 / 0,7	16	1,05	
1600 x 2200	HCV500/350	1,4 / 0,7	9	0,47	
1700 x 800	HCV500/350	2x 1,4 / 2x 0,7	27	0,39	
1700 x 900	HCV500/350	2x 1,4 / 2x 0,7	24	0,41	
1700 x 1000	HCV500/350	2x 1,4 / 2x 0,7	21	0,43	

(*) Kettenantriebe der Baureihe HCV 500 / xxx können mit 24V- oder 48V- versorgt werden. Alternativ kann der Antrieb HCVA 500 / xxx mit der Spannung von 230 V – und der Stromaufnahme von 0,13 A als Äquivalent zu jedem gegebenen Kettenantrieb HCV 500 / xxx eingesetzt werden. Die Antriebe vom Typ KR10B werden mit 24V- versorgt.

(*) Kettenantriebe der Baureihe HCV 500 / xxx können mit 24V- oder 48V- versorgt werden. Alternativ kann der Antrieb HCVA 500 / xxx mit der Spannung von 230 V – und der Stromaufnahme von 0,13 A als Äquivalent zu jedem gegebenen Kettenantrieb HCV 500 / xxx eingesetzt werden. Die Antriebe vom Typ KR10B werden mit 24V- versorgt.

1.2.5.2| technische Daten - Rauchabzugsfenster als Kipp- und Klappfenster einwärts öffnend mit Kettenantrieben

FENSTERGRÖßE		ANTRIEB	PSTROMAUFNAHME BEI 24 V- / 48 V-***	STROMAUFNAHME**	AERODYNAMISCH WIRKSAME FLÄCHE [Aa]
B' x H'	[mm]				
1700 x 1100		HCV500/600	2x 1,4 / 2x 0,7	33	0,69
1700 x 1100		HCV500/350	2x 1,4 / 2x 0,7	19	0,44
1700 x 1200		HCV500/600	2x 1,4 / 2x 0,7	30	0,74
1700 x 1200		HCV500/350	2x 1,4 / 2x 0,7	17	0,46
1700 x 1300		HCV500/600	2x 1,4 / 2x 0,7	28	0,77
1700 x 1300		HCV500/350	2x 1,4 / 2x 0,7	16	0,48
1700 x 1400		HCV500/600	2x 1,4 / 2x 0,7	26	0,80
1700 x 1400		HCV500/350	2x 1,4 / 2x 0,7	15	0,51
1700 x 1500		HCV500/800	1,4 / 0,7	32	1,03
1700 x 1500		HCV500/600	2x 1,4 / 2x 0,7	24	0,84
1700 x 1500		HCV500/350	2x 1,4 / 2x 0,7	14	0,54
1700 x 1600		HCV500/800	1,4 / 0,7	30	1,09
1700 x 1600		HCV500/600	2x 1,4 / 2x 0,7	22	0,88
1700 x 1600		HCV500/350	2x 1,4 / 2x 0,7	13	0,55
1700 x 1700		HCV500/800	1,4 / 0,7	28	1,13
1700 x 1700		HCV500/600	2x 1,4 / 2x 0,7	21	0,91
1700 x 1700		HCV500/350	2x 1,4 / 2x 0,7	12	0,58
1700 x 1800		HCV500/1000	1,4 / 0,7	33	1,34
1700 x 1800		HCV500/800	1,4 / 0,7	26	1,16
1700 x 1800		HCV500/600	2x 1,4 / 2x 0,7	20	0,96
1700 x 1800		HCV500/350	2x 1,4 / 2x 0,7	11	0,62
1700 x 1900		HCV500/1000	1,4 / 0,7	31	1,40
1700 x 1900		HCV500/800	1,4 / 0,7	25	1,21
1700 x 1900		HCV500/600	2x 1,4 / 2x 0,7	19	1,00
1700 x 1900		HCV500/350	2x 1,4 / 2x 0,7	11	0,66
1700 x 2000		HCV500/1000	1,4 / 0,7	30	1,47
1700 x 2000		HCV500/800	1,4 / 0,7	24	1,27
1700 x 2000		HCV500/600	2x 1,4 / 2x 0,7	18	1,03
1700 x 2000		HCV500/350	2x 1,4 / 2x 0,7	10	0,67
1800 x 800		HCV500/350	2x 1,4 / 2x 0,7	27	0,41

FENSTERGRÖßE		ANTRIEB	PSTROMAUFNAHME BEI 24 V- / 48 V-***	STROMAUFNAHME**	AERODYNAMISCH WIRKSAME FLÄCHE [Aa]
B' x H'	[mm]				
1800 x 900		HCV500/350	2x 1,4 / 2x 0,7	24	0,44
1800 x 1000		HCV500/350	2x 1,4 / 2x 0,7	21	0,46
1800 x 1100		HCV500/600	2x 1,4 / 2x 0,7	33	0,73
1800 x 1100		HCV500/350	2x 1,4 / 2x 0,7	19	0,47
1800 x 1200		HCV500/600	2x 1,4 / 2x 0,7	30	0,78
1800 x 1200		HCV500/350	2x 1,4 / 2x 0,7	17	0,49
1800 x 1300		HCV500/600	2x 1,4 / 2x 0,7	28	0,82
1800 x 1300		HCV500/350	2x 1,4 / 2x 0,7	16	0,51
1800 x 1400		HCV500/600	2x 1,4 / 2x 0,7	26	0,85
1800 x 1400		HCV500/350	2x 1,4 / 2x 0,7	15	0,54
1800 x 1500		HCV500/800	1,4 / 0,7	32	1,08
1800 x 1500		HCV500/600	2x 1,4 / 2x 0,7	24	0,88
1800 x 1500		HCV500/350	2x 1,4 / 2x 0,7	14	0,56
1800 x 1600		HCV500/800	1,4 / 0,7	30	1,13
1800 x 1600		HCV500/600	2x 1,4 / 2x 0,7	22	0,92
1800 x 1600		HCV500/350	2x 1,4 / 2x 0,7	13	0,59
1800 x 1700		HCV500/800	1,4 / 0,7	28	1,18
1800 x 1700		HCV500/600	2x 1,4 / 2x 0,7	21	0,94
1800 x 1700		HCV500/350	2x 1,4 / 2x 0,7	12	0,62
1800 x 1800		HCV500/1000	1,4 / 0,7	33	1,41
1800 x 1800		HCV500/800	1,4 / 0,7	26	1,22
1800 x 1800		HCV500/600	2x 1,4 / 2x 0,7	20	0,99
1800 x 1800		HCV500/350	2x 1,4 / 2x 0,7	11	0,66
1800 x 1900		HCV500/1000	1,4 / 0,7	31	1,49

1.2.5.2| technische Daten - Rauchabzugsfenster als Kipp- und Klappfenster einwärts öffnend mit Kettenantrieben

FENSTERGRÖßE		ANTRIEB	PSTROMAUFNAHME BEI 24 V- / 48 V-***	STROMAUFNAHME**	AERODYNAMISCH WIRKSAME FLÄCHE [Aa]
B' x H'	[mm]				
1800 x 1900		HCV500/800	1,4 / 0,7	25	1,27
1800 x 1900		HCV500/600	2x 1,4 / 2x 0,7	19	1,03
1800 x 1900		HCV500/350	2x 1,4 / 2x 0,7	11	0,67
1900 x 800		HCV500/350	2x 1,4 / 2x 0,7	27	0,44
1900 x 900		HCV500/350	2x 1,4 / 2x 0,7	24	0,46
1900 x 1000		HCV500/350	2x 1,4 / 2x 0,7	21	0,47
1900 x 1100		HCV500/600	2x 1,4 / 2x 0,7	33	0,78
1900 x 1100		HCV500/350	2x 1,4 / 2x 0,7	19	0,49
1900 x 1200		HCV500/600	2x 1,4 / 2x 0,7	30	0,83
1900 x 1200		HCV500/350	2x 1,4 / 2x 0,7	17	0,52
1900 x 1300		HCV500/600	2x 1,4 / 2x 0,7	28	0,86
1900 x 1300		HCV500/350	2x 1,4 / 2x 0,7	16	0,54
1900 x 1400		HCV500/600	2x 1,4 / 2x 0,7	26	0,89
1900 x 1400		HCV500/350	2x 1,4 / 2x 0,7	15	0,56
1900 x 1500		HCV500/800	1,4 / 0,7	32	1,14
1900 x 1500		HCV500/600	2x 1,4 / 2x 0,7	24	0,91
1900 x 1500		HCV500/350	2x 1,4 / 2x 0,7	14	0,58
1900 x 1600		HCV500/800	1,4 / 0,7	30	1,20
1900 x 1600		HCV500/600	2x 1,4 / 2x 0,7	22	0,96
1900 x 1600		HCV500/350	2x 1,4 / 2x 0,7	13	0,61
1900 x 1700		HCV500/800	1,4 / 0,7	28	1,25
1900 x 1700		HCV500/600	2x 1,4 / 2x 0,7	21	1,00
1900 x 1700		HCV500/350	2x 1,4 / 2x 0,7	12	0,65

FENSTERGRÖßE		ANTRIEB	PSTROMAUFNAHME BEI 24 V- / 48 V-***	STROMAUFNAHME**	AERODYNAMISCH WIRKSAME FLÄCHE [Aa]
B' x H'	[mm]				
1900 x 1800		HCV500/1000	1,4 / 0,7	33	1,49
1900 x 1800		HCV500/800	1,4 / 0,7	26	1,30
1900 x 1800		HCV500/600	2x 1,4 / 2x 0,7	20	1,05
1900 x 1800		HCV500/350	2x 1,4 / 2x 0,7	11	0,67
2000 x 800		HCV500/350	2x 1,4 / 2x 0,7	27	0,46
2000 x 900		HCV500/350	2x 1,4 / 2x 0,7	24	0,49
2000 x 1000		HCV500/350	2x 1,4 / 2x 0,7	21	0,50
2000 x 1100		HCV500/600	2x 1,4 / 2x 0,7	33	0,81
2000 x 1100		HCV500/350	2x 1,4 / 2x 0,7	19	0,52
2000 x 1200		HCV500/600	2x 1,4 / 2x 0,7	30	0,87
2000 x 1200		HCV500/350	2x 1,4 / 2x 0,7	17	0,55
2000 x 1300		HCV500/600	2x 1,4 / 2x 0,7	28	0,89
2000 x 1300		HCV500/350	2x 1,4 / 2x 0,7	16	0,56
2000 x 1400		HCV500/600	2x 1,4 / 2x 0,7	26	0,92
2000 x 1400		HCV500/350	2x 1,4 / 2x 0,7	15	0,58
2000 x 1500		HCV500/800	2x 1,4 / 2x 0,7	32	1,20
2000 x 1500		HCV500/600	2x 1,4 / 2x 0,7	24	0,96
2000 x 1500		HCV500/350	2x 1,4 / 2x 0,7	14	0,61

(*) Kettenantriebe der Baureihe HCV 500 / xxx können mit 24V- oder 48V- versorgt werden. Alternativ kann der Antrieb HCVA 500 / xxx mit der Spannung von 230 V – und der Stromaufnahme von 0,13 A als Äquivalent zu jedem gegebenen Kettenantrieb HCV 500 / xxx eingesetzt werden. Die Antriebe vom Typ KR10B werden mit 24V- versorgt.

(*) Kettenantriebe der Baureihe HCV 500 / xxx können mit 24V- oder 48V- versorgt werden. Alternativ kann der Antrieb HCVA 500 / xxx mit der Spannung von 230 V – und der Stromaufnahme von 0,13 A als Äquivalent zu jedem gegebenen Kettenantrieb HCV 500 / xxx eingesetzt werden. Die Antriebe vom Typ KR10B werden mit 24V- versorgt.

1.2.5.2| technische Daten - Rauchabzugsfenster als Kipp- und Klappfenster einwärts öffnend mit Kettenantrieben

FENSTERGRÖßE		ANTRIEB	PSTROMAUFNAHME BEI 24 V- / 48 V-***	STROMAUFNAHME**	AERODYNAMISCH WIRKSAME FLÄCHE [Aa]
B' x H'	[mm]				
2000 x 1600		HCV500/800	2x 1,4 / 2x 0,7	30	1,27
2000 x 1600		HCV500/600	2x 1,4 / 2x 0,7	22	1,01
2000 x 1600		HCV500/350	2x 1,4 / 2x 0,7	13	0,65
2000 x 1700		HCV500/800	2x 1,4 / 2x 0,7	28	1,32
2000 x 1700		HCV500/600	2x 1,4 / 2x 0,7	21	1,06
2000 x 1700		HCV500/350	2x 1,4 / 2x 0,7	12	0,67
2100 x 800		HCV500/350	2x 1,4 / 2x 0,7	27	0,49
2100 x 900		HCV500/350	2x 1,4 / 2x 0,7	24	0,50
2100 x 1000		HCV500/350	2x 1,4 / 2x 0,7	21	0,52
2100 x 1100		HCV500/600	2x 1,4 / 2x 0,7	33	0,86
2100 x 1100		HCV500/350	2x 1,4 / 2x 0,7	19	0,55
2100 x 1200		HCV500/600	2x 1,4 / 2x 0,7	30	0,92
2100 x 1200		HCV500/350	2x 1,4 / 2x 0,7	17	0,58
2100 x 1300		HCV500/600	2x 1,4 / 2x 0,7	28	0,93
2100 x 1300		HCV500/350	2x 1,4 / 2x 0,7	16	0,58
2100 x 1400		HCV500/600	2x 1,4 / 2x 0,7	26	0,97
2100 x 1400		HCV500/350	2x 1,4 / 2x 0,7	15	0,61

FENSTERGRÖßE		ANTRIEB	PSTROMAUFNAHME BEI 24 V- / 48 V-***	STROMAUFNAHME**	AERODYNAMISCH WIRKSAME FLÄCHE [Aa]
B' x H'	[mm]				
2100 x 1500		HCV500/800	2x 1,4 / 2x 0,7	32	1,26
2100 x 1500		HCV500/600	2x 1,4 / 2x 0,7	24	1,02
2100 x 1500		HCV500/350	2x 1,4 / 2x 0,7	14	0,64
2100 x 1600		HCV500/800	2x 1,4 / 2x 0,7	30	1,34
2100 x 1600		HCV500/600	2x 1,4 / 2x 0,7	22	1,06
2100 x 1600		HCV500/350	2x 1,4 / 2x 0,7	13	0,66
2200 x 800		HCV500/350	2x 1,4 / 2x 0,7	27	0,51
2200 x 900		HCV500/350	2x 1,4 / 2x 0,7	24	0,52
2200 x 1000		HCV500/350	2x 1,4 / 2x 0,7	21	0,55
2200 x 1100		HCV500/600	2x 1,4 / 2x 0,7	33	0,90
2200 x 1100		HCV500/350	2x 1,4 / 2x 0,7	19	0,58
2200 x 1200		HCV500/600	2x 1,4 / 2x 0,7	30	0,94
2200 x 1200		HCV500/350	2x 1,4 / 2x 0,7	17	0,59
2200 x 1300		HCV500/600	2x 1,4 / 2x 0,7	28	0,98
2200 x 1300		HCV500/350	2x 1,4 / 2x 0,7	16	0,61
2200 x 1400		HCV500/600	2x 1,4 / 2x 0,7	26	1,02
2200 x 1400		HCV500/350	2x 1,4 / 2x 0,7	15	0,64
2200 x 1500		HCV500/800	2x 1,4 / 2x 0,7	32	1,32

1.2.5.2| technische Daten - Rauchabzugsfenster als Kipp- und Klappfenster einwärts öffnend mit Kettenantrieben

FENSTERGRÖßE		ANTRIEB	PSTROMAUFNAHME BEI 24 V- / 48 V-***	STROMAUFNAHME**	AERODYNAMISCH WIRKSAME FLÄCHE [Aa]
B' x H'	[mm]				
2200 x 1500		HCV500/600	2x 1,4 / 2x 0,7	24	1,07
2200 x 1500		HCV500/350	2x 1,4 / 2x 0,7	14	0,68
2200 x 1600		HCV500/800	2x 1,4 / 2x 0,7	30	1,37
2200 x 1600		HCV500/600	2x 1,4 / 2x 0,7	22	1,11
2200 x 1600		HCV500/350	2x 1,4 / 2x 0,7	13	0,70
2300 x 800		HCV500/350	2x 1,4 / 2x 0,7	27	0,54
2300 x 900		HCV500/350	2x 1,4 / 2x 0,7	24	0,55
2300 x 1000		HCV500/350	2x 1,4 / 2x 0,7	21	0,58
2300 x 1100		HCV500/600	2x 1,4 / 2x 0,7	33	0,94
2300 x 1100		HCV500/350	2x 1,4 / 2x 0,7	19	0,60
2300 x 1200		HCV500/600	2x 1,4 / 2x 0,7	30	0,99
2300 x 1200		HCV500/350	2x 1,4 / 2x 0,7	17	0,61
2300 x 1200		HCV500/600	2x 1,4 / 2x 0,7	28	1,03
2300 x 1200		HCV500/350	2x 1,4 / 2x 0,7	16	0,64
2300 x 1400		HCV500/600	2x 1,4 / 2x 0,7	26	1,07
2300 x 1400		HCV500/350	2x 1,4 / 2x 0,7	15	0,67
2300 x 1500		HCV500/800	2x 1,4 / 2x 0,7	32	1,36
2300 x 1500		HCV500/600	2x 1,4 / 2x 0,7	24	1,11

FENSTERGRÖßE		ANTRIEB	PSTROMAUFNAHME BEI 24 V- / 48 V-***	STROMAUFNAHME**	AERODYNAMISCH WIRKSAME FLÄCHE [Aa]
B' x H'	[mm]				
2300 x 1500		HCV500/350	2x 1,4 / 2x 0,7	14	0,69
2400 x 800		HCV500/350	2x 1,4 / 2x 0,7	27	0,56
2400 x 900		HCV500/350	2x 1,4 / 2x 0,7	24	0,57
2400 x 1000		HCV500/350	2x 1,4 / 2x 0,7	21	0,60
2400 x 1100		HCV500/600	2x 1,4 / 2x 0,7	33	0,97
2400 x 1100		HCV500/350	2x 1,4 / 2x 0,7	19	0,61
2400 x 1200		HCV500/600	2x 1,4 / 2x 0,7	30	1,03
2400 x 1200		HCV500/350	2x 1,4 / 2x 0,7	17	0,64
2400 x 1300		HCV500/600	2x 1,4 / 2x 0,7	28	1,08
2400 x 1300		HCV500/350	2x 1,4 / 2x 0,7	16	0,67
2400 x 1400		HCV500/600	2x 1,4 / 2x 0,7	26	1,10
2400 x 1400		HCV500/350	2x 1,4 / 2x 0,7	15	0,70
2500 x 800		HCV500/350	2x 1,4 / 2x 0,7	27	0,59
2500 x 900		HCV500/350	2x 1,4 / 2x 0,7	24	0,60
2500 x 1000		HCV500/350	2x 1,4 / 2x 0,7	21	0,63

(*) Kettenantriebe der Baureihe HCV 500 / xxx können mit 24V- oder 48V- versorgt werden. Alternativ kann der Antrieb HCVA 500 / xxx mit der Spannung von 230 V – und der Stromaufnahme von 0,13 A als Äquivalent zu jedem gegebenen Kettenantrieb HCV 500 / xxx eingesetzt werden. Die Antriebe vom Typ KR10B werden mit 24V- versorgt.

(*) Kettenantriebe der Baureihe HCV 500 / xxx können mit 24V- oder 48V- versorgt werden. Alternativ kann der Antrieb HCVA 500 / xxx mit der Spannung von 230 V – und der Stromaufnahme von 0,13 A als Äquivalent zu jedem gegebenen Kettenantrieb HCV 500 / xxx eingesetzt werden. Die Antriebe vom Typ KR10B werden mit 24V- versorgt.

1.2.5.2| technische Daten - Rauchabzugsfenster als Kipp- und Klappfenster einwärts öffnend mit Kettenantrieben

FENSTERGRÖßE	ANTRIEB	PSTROMAUFNAHME BEI 24 V- / 48 V-***	STROMAUFNAHME**	AERODYNAMISCH WIRKSAME FLÄCHE [Aa]
B' x H'		[A]	[°]	[m²]
[mm]	-	[A]	[°]	[m²]
2500 x 1100	HCV500/600	2x 1,4 / 2x 0,7	33	1,01
2500 x 1100	HCV500/350	2x 1,4 / 2x 0,7	19	0,64
2500 x 1200	HCV500/600	2x 1,4 / 2x 0,7	30	1,08
2500 x 1200	HCV500/350	2x 1,4 / 2x 0,7	17	0,66
2500 x 1300	HCV500/600	2x 1,4 / 2x 0,7	28	1,12
2500 x 1300	HCV500/350	2x 1,4 / 2x 0,7	16	0,70
2500 x 1400	HCV500/600	2x 1,4 / 2x 0,7	26	1,14
2500 x 1400	HCV500/350	2x 1,4 / 2x 0,7	15	0,72
2600 x 800	HCV500/350	2x 1,4 / 2x 0,7	27	0,61
2600 x 900	HCV500/350	2x 1,4 / 2x 0,7	24	0,62
2600 x 1000	HCV500/350	2x 1,4 / 2x 0,7	21	0,65
2600 x 1100	HCV500/600	2x 1,4 / 2x 0,7	33	1,05
2600 x 1100	HCV500/350	2x 1,4 / 2x 0,7	19	0,66
2600 x 1200	HCV500/600	2x 1,4 / 2x 0,7	30	1,12
2600 x 1200	HCV500/350	2x 1,4 / 2x 0,7	17	0,69
2600 x 1300	HCV500/600	2x 1,4 / 2x 0,7	28	1,17
2600 x 1300	HCV500/350	2x 1,4 / 2x 0,7	16	0,73
2700 x 800	HCV500/350	2x 1,4 / 2x 0,7	27	0,63

FENSTERGRÖßE	ANTRIEB	PSTROMAUFNAHME BEI 24 V- / 48 V-***	STROMAUFNAHME**	AERODYNAMISCH WIRKSAME FLÄCHE [Aa]
B' x H'		[A]	[°]	[m²]
[mm]	-	[A]	[°]	[m²]
2700 x 900	HCV500/350	2x 1,4 / 2x 0,7	24	0,65
2700 x 1000	HCV500/350	2x 1,4 / 2x 0,7	21	0,68
2700 x 1100	HCV500/600	2x 1,4 / 2x 0,7	33	1,10
2700 x 1100	HCV500/350	2x 1,4 / 2x 0,7	19	0,69
2700 x 1200	HCV500/600	2x 1,4 / 2x 0,7	30	1,17
2700 x 1200	HCV500/350	2x 1,4 / 2x 0,7	17	0,72
2700 x 1300	HCV500/600	2x 1,4 / 2x 0,7	28	1,19
2700 x 1300	HCV500/350	2x 1,4 / 2x 0,7	16	0,74

(*) Kettenantriebe der Baureihe HCV 500 / xxx können mit 24V- oder 48V- versorgt werden. Alternativ kann der Antrieb HCVA 500 / xxx mit der Spannung von 230 V ~ und der Stromaufnahme von 0,13 A als Äquivalent zu jedem gegebenen Kettenantrieb HCV 500 / xxx eingesetzt werden. Die Antriebe vom Typ KR10B werden mit 24V- versorgt.

(**) Außer den in der Tabelle angegebenen Werten können RWA-Fenster mit Zwischenabmessungen hergestellt werden. Die wirksame Rauchabzugsfläche für diese Abmessungen wird durch ein lineares Interpolationsverfahren bestimmt.

(***) Die RWA-Fenster können mit einem oder mit zwei Spindelantrieben ausgestattet werden. Je nach Größe betrifft die angegebene Stromaufnahme einen oder zwei Antriebe.

1.2.6| technische Daten - Anwendung des elektrischen Magnetschlusses in Fenstern mit Spindelantrieben

Automatische elektromagnetische Verriegelung für Rauchabzugs- und Lüftungsfenster bietet Schutz und Sicherheit. Sie wird anstelle des Fenstergriffs installiert. Nach Beaufschlagung mit der Spannung von 24 V wird der Drehbolzen des Magnetschlusses umgedreht und somit der Fensterbeschlag betätigt. Dies garantiert die Widerstandsfähigkeit des Flügels gegen Winddruck und ein entsprechend starkes, kraftfestes Anpressen des Flügels zum Fensterrahmen. Folgende Elemente wirken mit dem Elektroschloss zusammen: Schnittstelle, Endschalter und der Antrieb. Zur Montage werden Standard-Fensterbeschläge verwendet. Parameter des Elektroschlusses: 24 V-; 1,0 A; 10Nm.

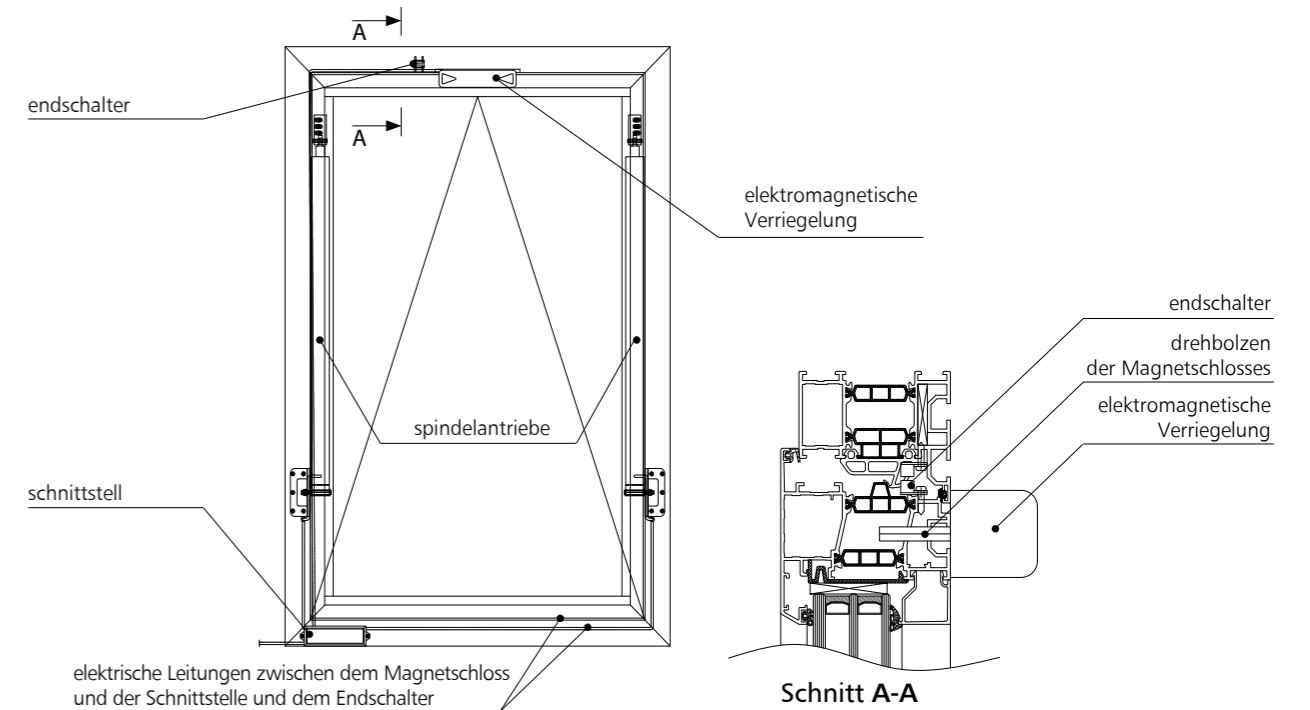

		H' – Fensterhöhe [mm]														
		800	900	1000	1100	1200	1300	1400	1500	1600	1700	1800	1900	2000	2100	2200
B' – Fensterbreite [mm]	800	•	•	•	•	•	•	•	•	•	•	•	•	•	•	•
	900	•	•	•	•	•	•	•	•	•	•	•	•	•	•	•
	1000	•	•	•	•	•	•	•	•	•	•	•	•	•	•	•
	1100	•	•	•	•	•	•	•	•	•	•	•	•	•	•	•
	1200	•	•	•	•	•	•	•	•	•	•	•	•	•	•	•
	1300	•	•	•	•	•	•	•	•	•	•	•	•	•	•	•
	1400	•	•	•	•	•	•	•	•	•	•	•	•	•	•	•
	1500	•	•	•	•	•	•	•	•	•	•	•	•	•	•	•
	1600	•	•	•	•	•	•	•	•	•	•	•	•	•	•	•
	1700	•	•	•	•	•	•	•	•	•	•	•	•	•	•	•
	1800	•	•	•	•	•	•	•	•	•	•	•	•	•	•	•
	1900	•	•	•	•	•	•	•	•	•	•	•	•	•	•	•
	2000	•	•	•	•	•	•	•	•	•	•	•	•	•	•	•
	2100	•	•	•	•	•	•	•	•	•	•	•	•	•	•	•
	2200	•	•	•	•	•	•	•	•	•	•	•	•	•	•	•
2300	•	•	•	•	•	•	•	•	•	•	•	•	•	•	•	
2400	•	•	•	•	•	•	•	•	•	•	•	•	•	•	•	
2500	•	•	•	•	•	•	•	•	•	•	•	•	•	•	•	
2600	•	•	•	•	•	•	•	•	•	•	•	•	•	•	•	
2700	•	•	•	•	•	•	•	•	•	•	•	•	•	•	•	

* Größenbereich von Fenstern mit elektrischer Verriegelung
 ■ Größenbereich von Fenstern ohne elektrische Verriegelung
 ■ Nicht verfügbar

2.1 | Steuerung der Rauchabzugsfenster

Elektrisch gesteuerte natürliche Rauch- und Wärmeabsaugsysteme kommen überwiegend in Treppenträumen niedriger und mittelhoher Bauten, und in anderen Fluchtwegen wie Bürofluren oder Passagen und Atrien in Einkaufszentren zum Einsatz.

Die Ansteuerung der Rauchabzugsfenster kann manuell, zum Beispiel durch Drücken des RWA-Meldetasters, automatisch über Rauchmelder oder ferngesteuert über die Brandmeldeanlage aktiviert werden. In einer solchen Situation wird das RWA-System bereits in der Brandentstehungsphase aktiv, wodurch die Bedingungen der sicheren Evakuierung für die Benutzer der Einrichtung verbessert werden. Bei mehr ausgebauten Steuerungssystemen ist es auch möglich, das Rauchabzugsszenario je nach Brandentwicklung zu ändern.

Taster zur manuellen Aktivierung der natürlichen Lüftung sind eine häufige Ergänzung zur Rauchabzugsfenstersteuerung. Die Lüftungsanlage kann mit einer Wettersteuerung mit Wind-Regen-Sensor ausgestattet werden, die bei ungünstigen Wetterbedingungen für das automatische Schließen der geöffneten Fenster zur Lüftung sorgt.

» Elektrische Spindelantriebe



Abb. 95 - Spindeltrieb Typ S



Abb. 96 - Spindeltrieb Typ G

» Elektrische Kettenantriebe

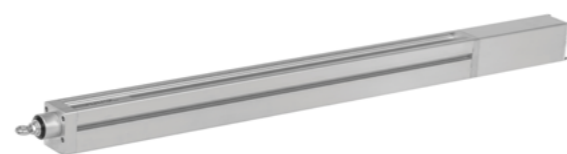

Abb. 97 - Settenantrieb Typ HCV, HCVA

2.1.1 | elektrische 24 V-Spindelantriebe

Elektrische 24 V-Spindelantriebe werden zur Betätigung der RWA-Fenster sowie zur Tageslüftung eingesetzt. Die Antriebe werden mit Gleichspannung 24 V DC betrieben. Das Antriebsgehäuse besteht aus eloxiertem Aluminium. Standardmäßig werden die Antriebe mit interner Entstörung, elektronischer Überlastabschaltung und Endschaltern in beiden Endlagen ausgestattet. Schutzart IP40 für G-Antriebe, Betriebsart S2 (nach DIN EN 0530), verfügbare Optionen IP42, IP54 und IP42 für S-Antriebe.

2.1.1.1 | elektrische 24 V-Spindelantriebe Typ G

ANTRIEBSTYP	VERSORGUNGS- SPANNUNG	NENNSTROMAUF- NAHME	ANTRIEBSHUB	Maße (LxBxH)	ZULÄSSIGE BETRIEBSTEMPERATUR
	[V]	[A]	[mm]	[mm]	[°C]
G26G/H-550	24	2,6	550	839 x 58 x 47	-25 ÷ +60
G26G/H-600	24	2,6	600	889 x 58 x 47	-25 ÷ +60
G26G/H-750	24	2,6	750	1039 x 58 x 47	-25 ÷ +60
G40H-830	24	4,0	830	1119 x 58 x 47	-25 ÷ +60



Abb. 98 - Abmessungen des elektrischen Spindeltriebs Typ G [mm]



Abb. 99 - Obere Montagekonsole zur Montage des Spindeltriebs Typ G am RWA-Fenster, Abmessungen [mm]

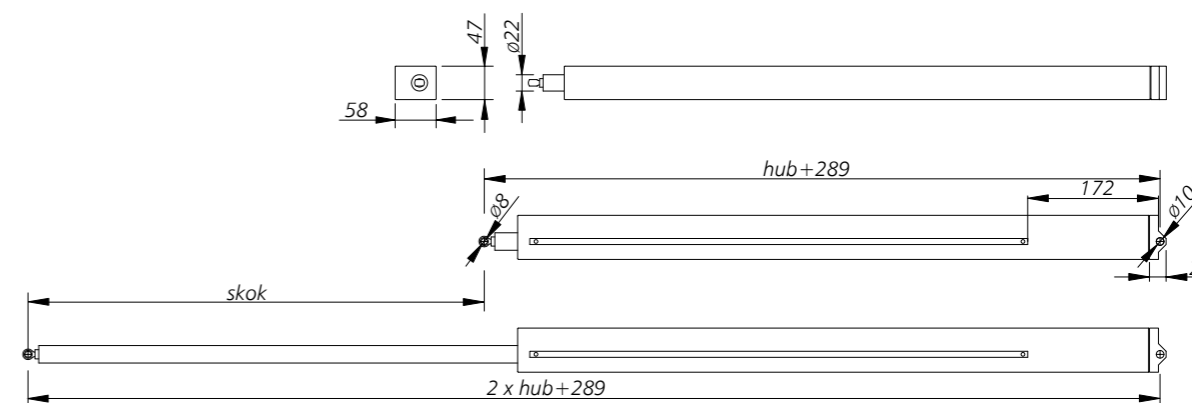

Abb. 100 - Untere Montagekonsole zur Montage des Spindeltriebs Typ G am RWA-Fenster, Abmessungen [mm]

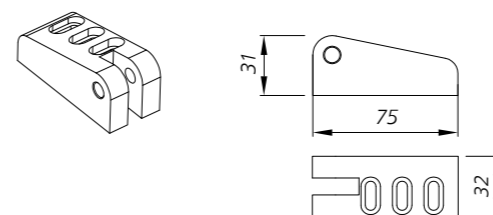

Abb. 101 - Spindeltrieb Typ G mit montierter oberer und unterer Montagekonsole

2.1.1. | elektrischer Spindeltrieb Typ G mit versetzter (mittlerer) Aufhängung

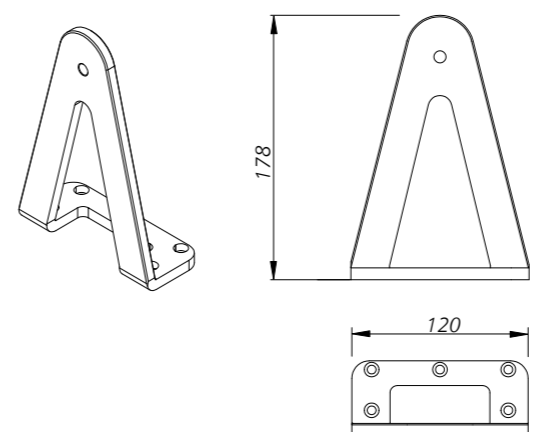

Abb. 102 - Abmessungen des Spindeltriebs Typ G mit versetzter (mittlerer) Aufhängung

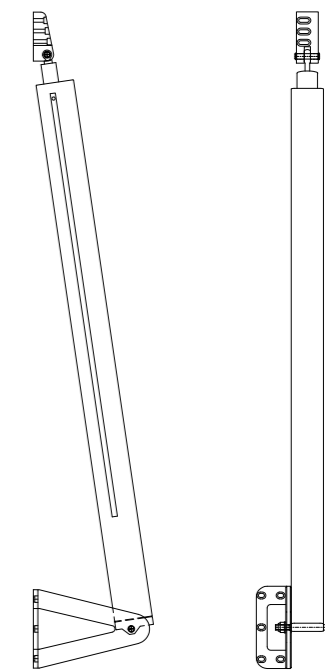
A - Abmessungen je nach Öffnungswinkel und Fensterhöhe



Abb. 103 - Montagekonsole zur stufenlosen Montage des Spindeltriebs Typ G mit regulierbaren (mittlerer) Aufhängung am RWA Fenster, Abmessungen [mm]

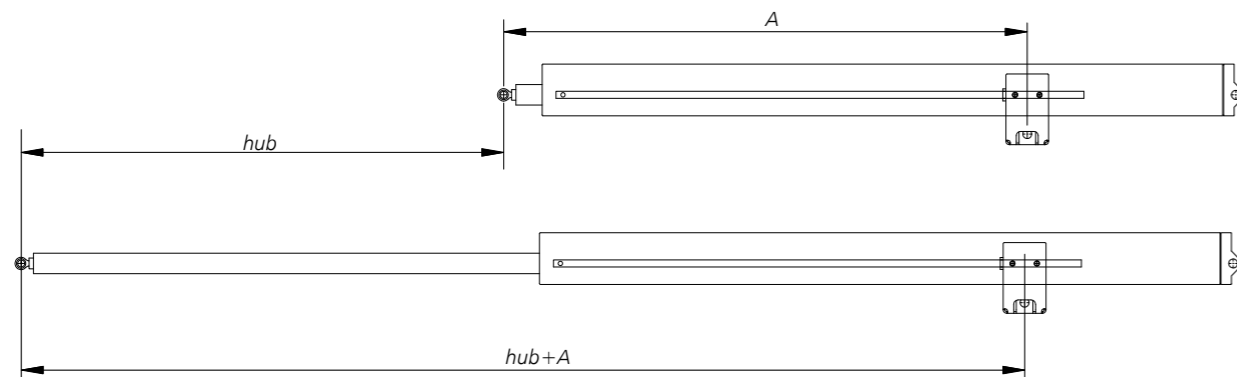

Abb. 104 - Spindeltrieb Typ G mit montierter oberer und unterer Montagekonsole mit versetzter (mittlerer) Aufhängung

2.1.2. | elektrische Spindeltriebe Typ S

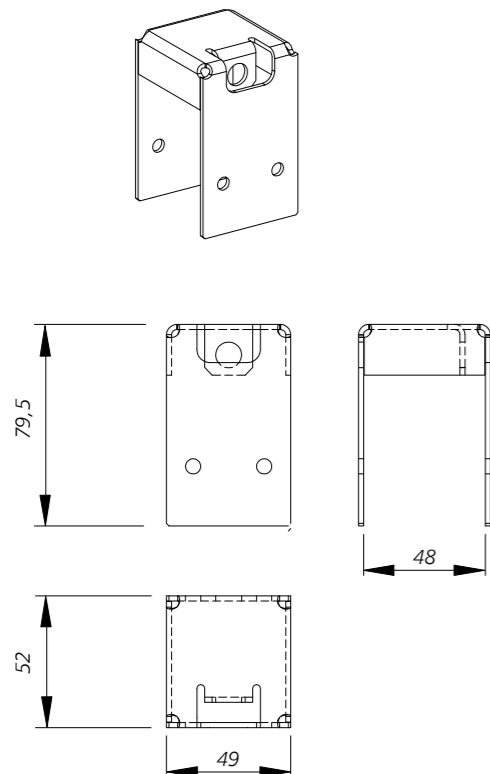
ANTRIEBSTYP	VERSORGUNGSSPANNUNG	NENNSTROMAUFNAHME	ANTRIEBSHUB	Maße (LxBxH) [mm]	ZULÄSSIGE BETRIEBSTEMPERATUR [°C]
	[V]	[A]			
S08B-200	24	0,8	200	452 x 36	-25 ÷ +60
S08B-300	24	0,8	300	552 x 36	-25 ÷ +60
S10C-350	24	1,0	350	602 x 36	-25 ÷ +60
S10C-400	24	1,0	400	652 x 36	-25 ÷ +60
S10C-450	24	1,0	450	702 x 36	-25 ÷ +60

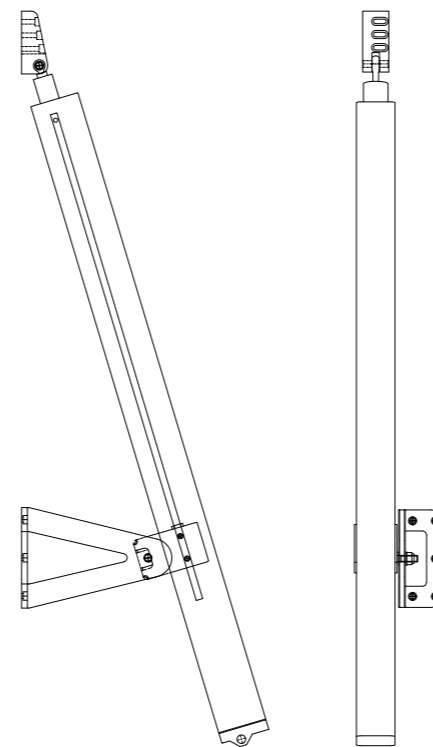

Abb. 105 - Abmessungen des elektrischen Spindeltriebs Typ S [mm]



Abb. 106 - Obere Montagekonsole zur Montage des Spindeltriebs Typ S am RWA Fenster, Abmessungen [mm]

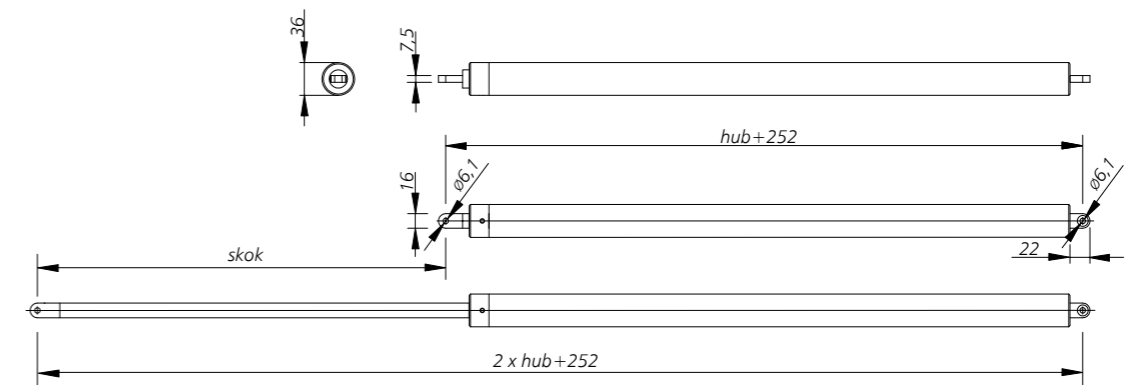

Abb. 107 - Untere Montagekonsole zur Montage des Spindeltriebs Typ S am RWA-Fenster, Abmessungen [mm]

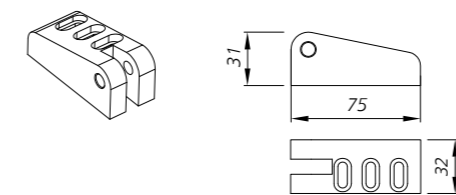

Abb. 108 - Spindeltrieb Typ S mit montierter oberer und unterer Montagekonsole

2.1.2. | elektrischer Spindeltrieb Typ S mit versetzter Aufhängung

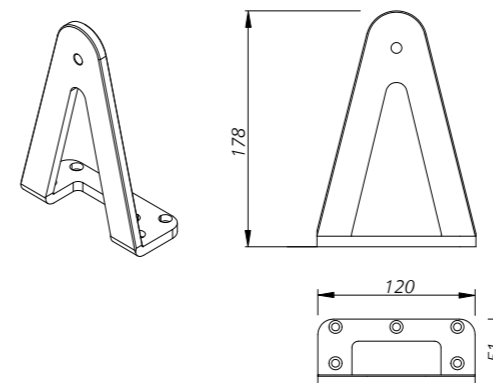

Abb. 109 - Abmessungen des elektrischen Spindeltriebs Typ S mit versetzter Aufhängung [mm]

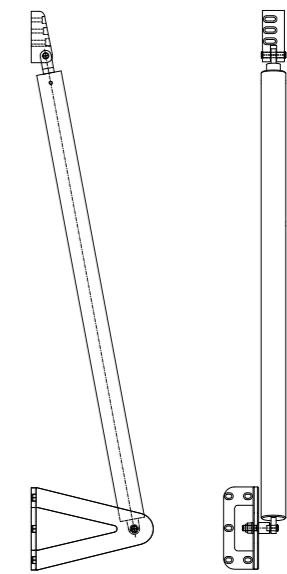
A, L - Abmessungen je nach Öffnungswinkel und Fensterhöhe



Abb. 110 - Klemmstück zur Montage des S-Spindeltriebs mit versetztem Drehpunkt am RWA-Fenster, Abmessungen [mm]

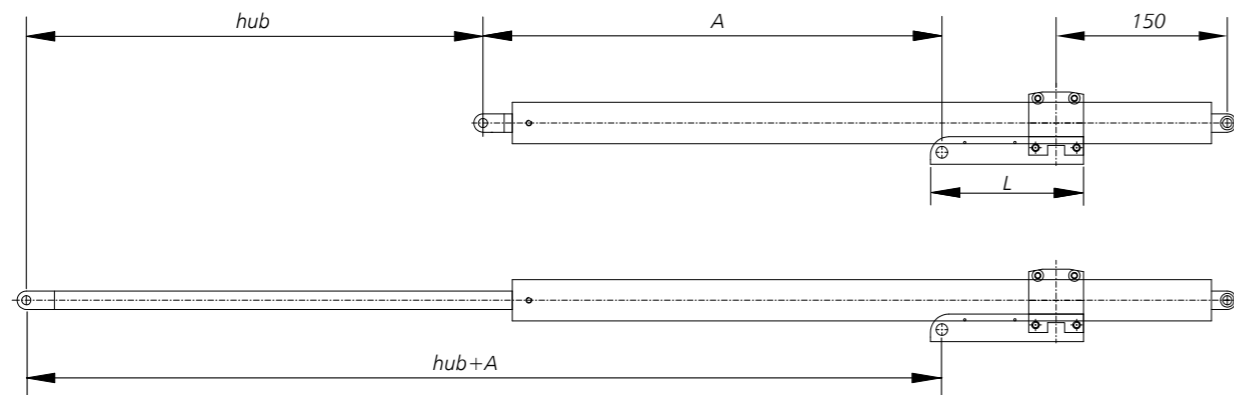

Abb. 111 - Spindelzylinder Typ S mit montierten oberen und unteren Konsolen mit versetztem Drehpunkt

2.2. | elektrischer Kettenantrieb Typ HCV (24V- / 48V-)

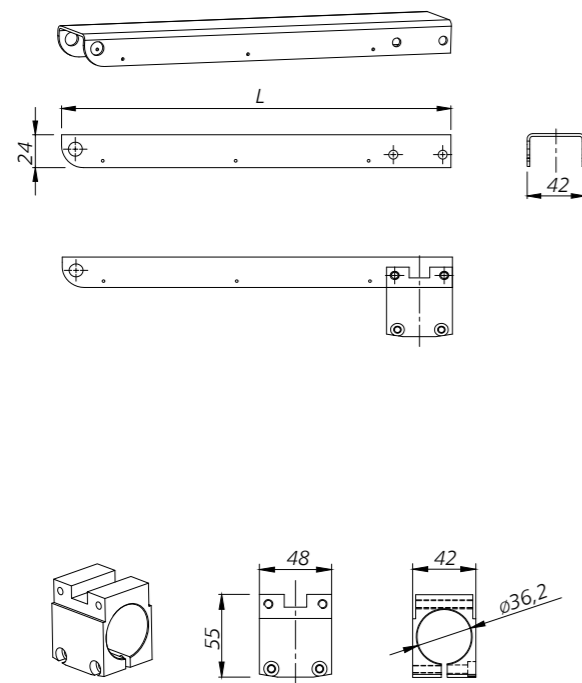
Elektrischer Kettenantrieb im stylischen eloxierten Aluminiumgehäuse. Die Druck- / Zugkraft des Antriebs beträgt 500 N / 500 N. Die maximale Haltekraft beträgt 2000 N. Vollastgeschwindigkeit bis 10 mm/s; Geschwindigkeit bei Nennlast bis 17mm/s (je nach Kettenlänge). Es können zwei unterschiedliche Geschwindigkeiten eingestellt werden: für die Tageslüftung und für die Entrauchungsfunktion. Elektronisch gesteuerte Abschaltung in Endlage und Not-Aus bei Überlastung. Hochtemperaturbeständiges Silikon-Anschlusskabel, 2,5 m lang. Schutzart IP32.

ANTRIEBSTYP	VERSORGUNGS- SPANNUNG	NENNSTROMAUF- NAHME	HUB	Maße (LxBxH)	ZULÄSSIGE BETRIEBSTEMPERATUR
	[V]	[A]	[mm]	[mm]	[°C]
HCV 500/350	24	1,4	350	436 x 51 x 40	-25 ÷ +75
	48	0,7			
HCV 500/600	24	1,4	600	561 x 51 x 40	-25 ÷ +75
	48	0,7			
HCV 500/800	24	1,4	800	661 x 51 x 40	-25 ÷ +75
	48	0,7			
HCV 500/1000	24	1,4	1000	766 x 51 x 40	-25 ÷ +75
	48	0,7			

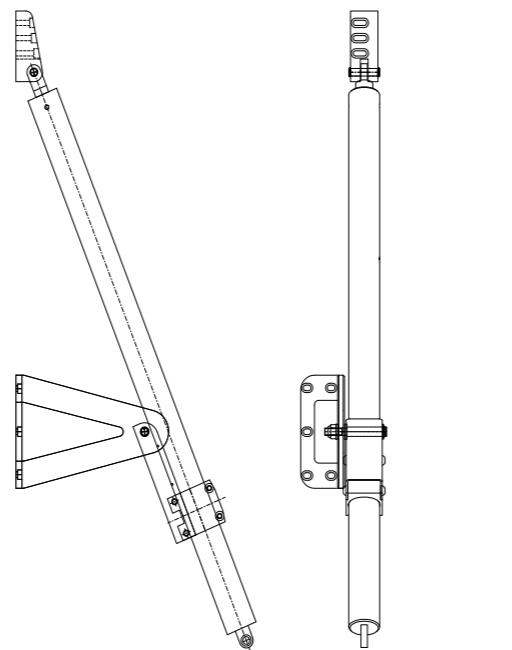

Abb. 112 - Abmessungen des Elektrokettenantriebs HCV, Abmessungen [mm]



Abb. 113 - HCV-Kettenantrieb mit Konsolen für nach außen öffnendes Fenster

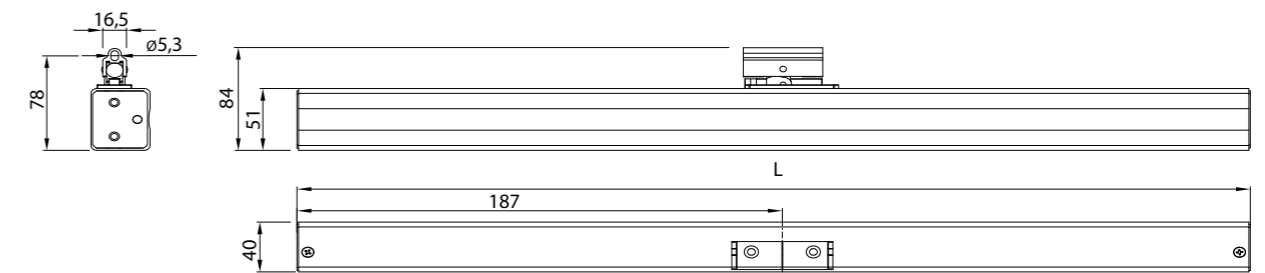

Abb. 114 - HCV-Kettenantrieb mit Konsolen für ein nach innen öffnendes Fenster

2.3. | HCVA Elektrokettenträger (~ 230 V)

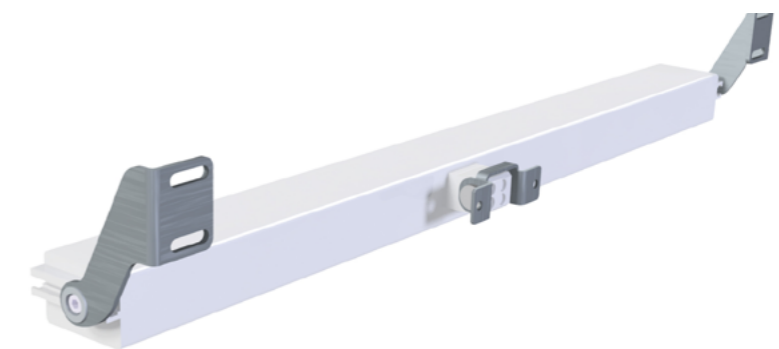
Elektrischer Kettenträger im stylischen eloxierten Aluminiumgehäuse. Die Druck- / Zugkraft für die Zylinder beträgt 500 N / 500 N. Die maximale Haltekraft beträgt 2000 N. Volllastgeschwindigkeit bis 10 mm / s (abhängig von der Kettenlänge). Elektronisch gesteuerte Abschaltung in Endlage und Not-Aus bei Überlastung. 2,5 m langes Silikon-Anschlusskabel hochtemperaturbeständig, Schutzart IP32.

ANTRIEBSTYP	VERSORGUNGS- SPANNUNG	NENNSTROMAUF- NAHME	ANTRIEBSHUB	Maße (LxBxH)	ZULÄSSIGE BETRIEBSTEMPERATUR
	[V]	[A]	[mm]	[mm]	[°C]
HCVA 500/350	230	30	350	586 x 51 x 40	-5 ÷ +55
HCVA 500/600	230	30	600	711 x 51 x 40	-5 ÷ +55
HCVA 500/800	230	30	800	811 x 51 x 40	-5 ÷ +55
HCVA 500/1000	230	30	1000	916 x 51 x 40	-5 ÷ +55

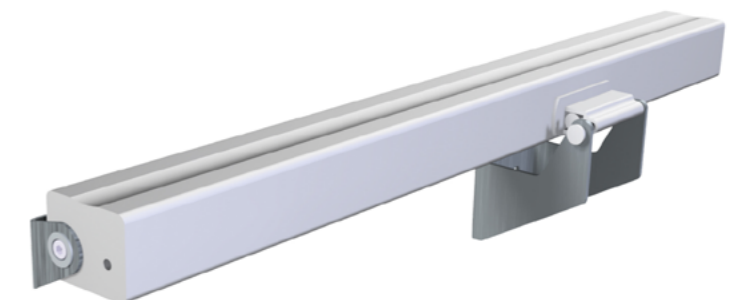

Abb. 115 - Abmessungen des Kettenträgers HCVA, Abmessungen [mm]



Abb. 116 - Kettenträger HCVA mit Konsolen für auswärts öffnendes Fenster

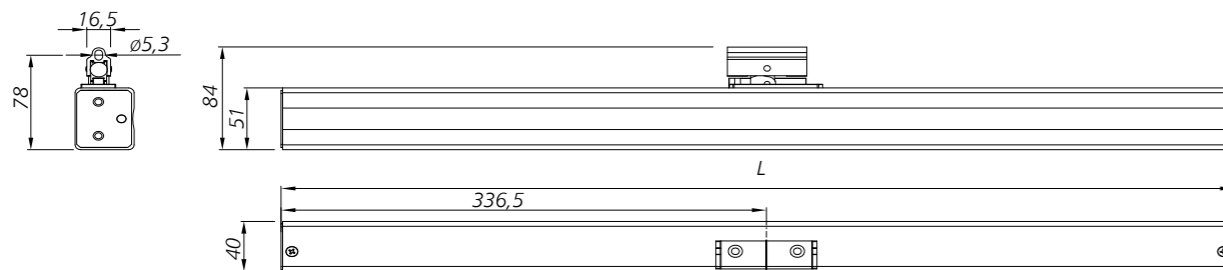

Abb. 117 - Kettenträger HCVA mit Konsolen für einwärts öffnendes Fenster

3. | Einbau eines RWA-Fensters

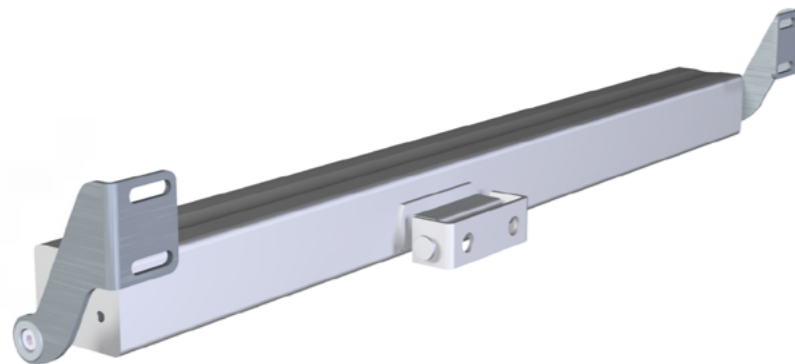
3.1. | Rauchabzugsfenster montiert in einer dreischichtigen Wand

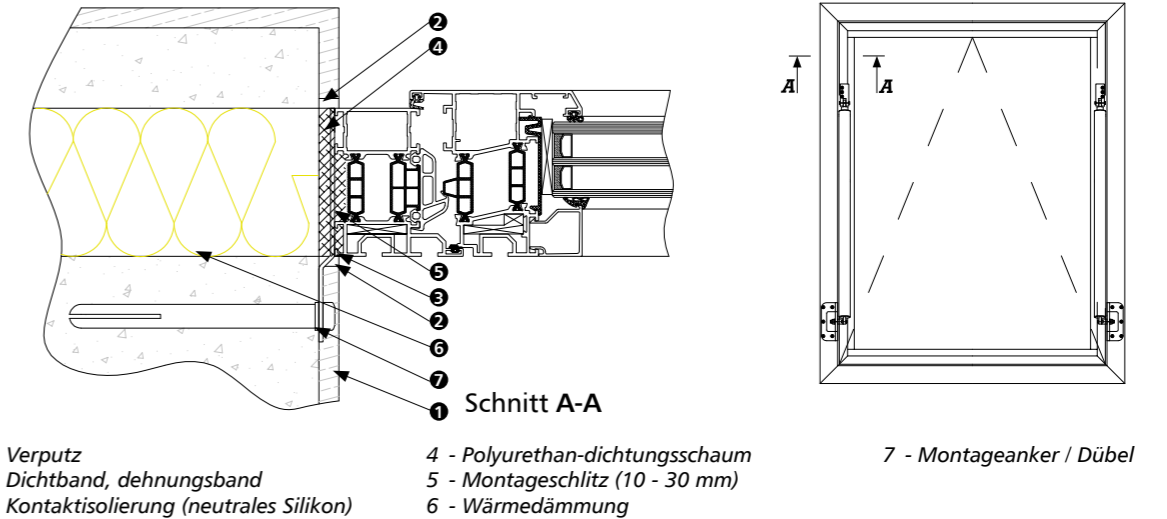

3.2. | Rauchabzugsfenster montiert in einer Wand mit Außendämmung

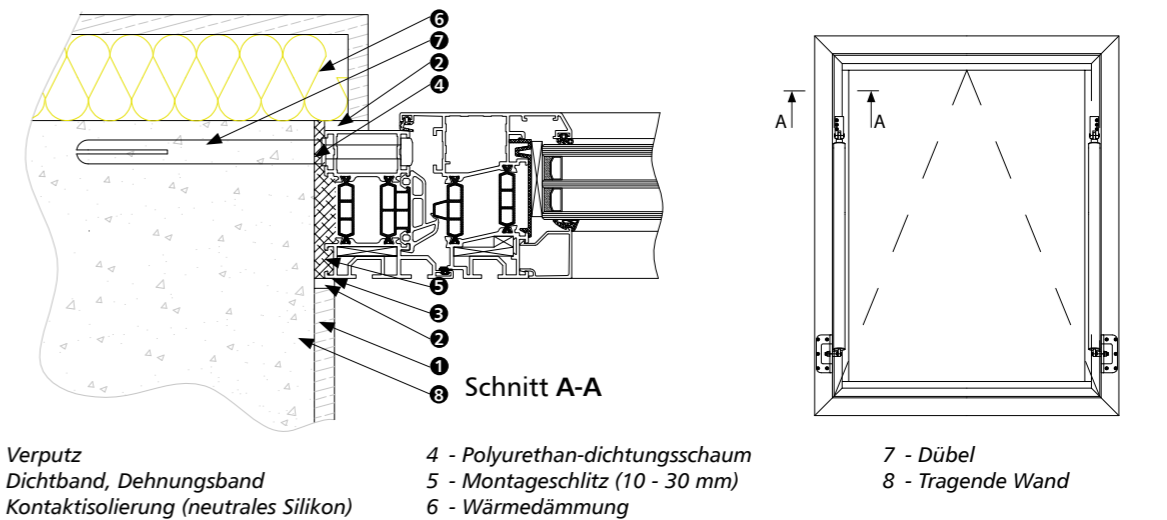

3.3. | Rauchabzugsfenster montiert in einer Wand mit Außenpfosten Laibung

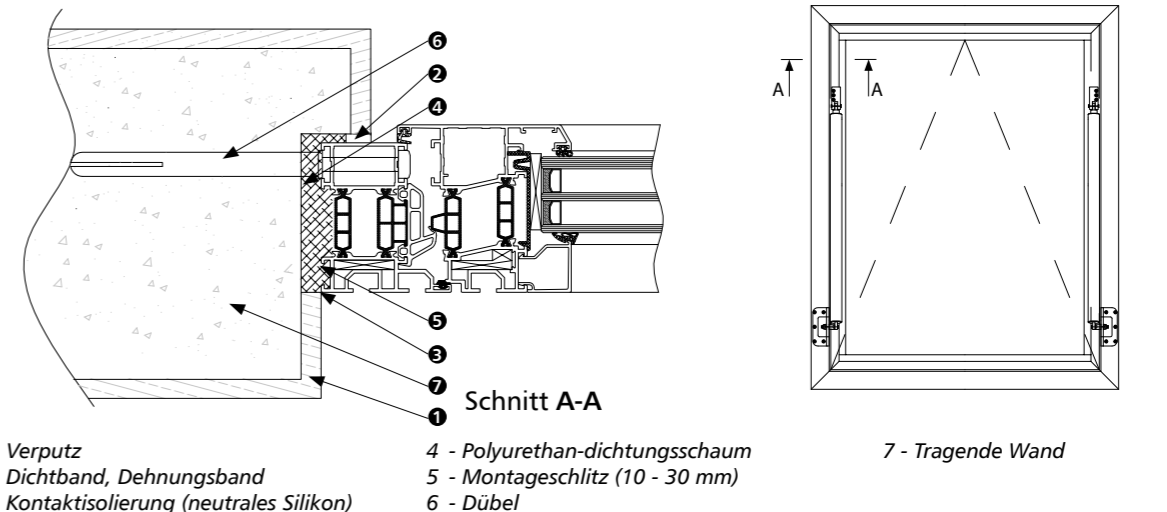

3.4. | Montage eines nach außen oder innen öffnenden Rauchabzugsfensters mit der System-Fassade

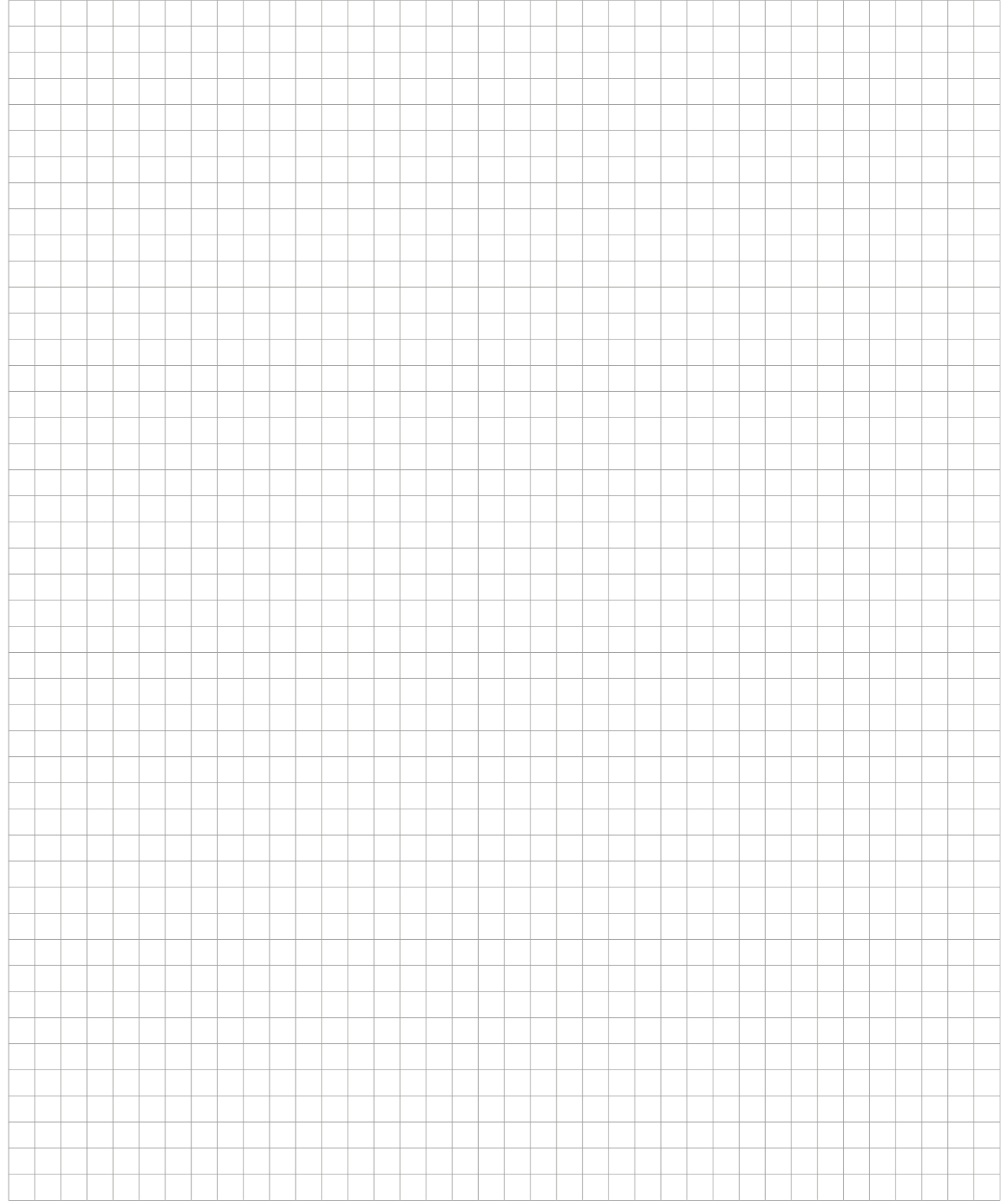
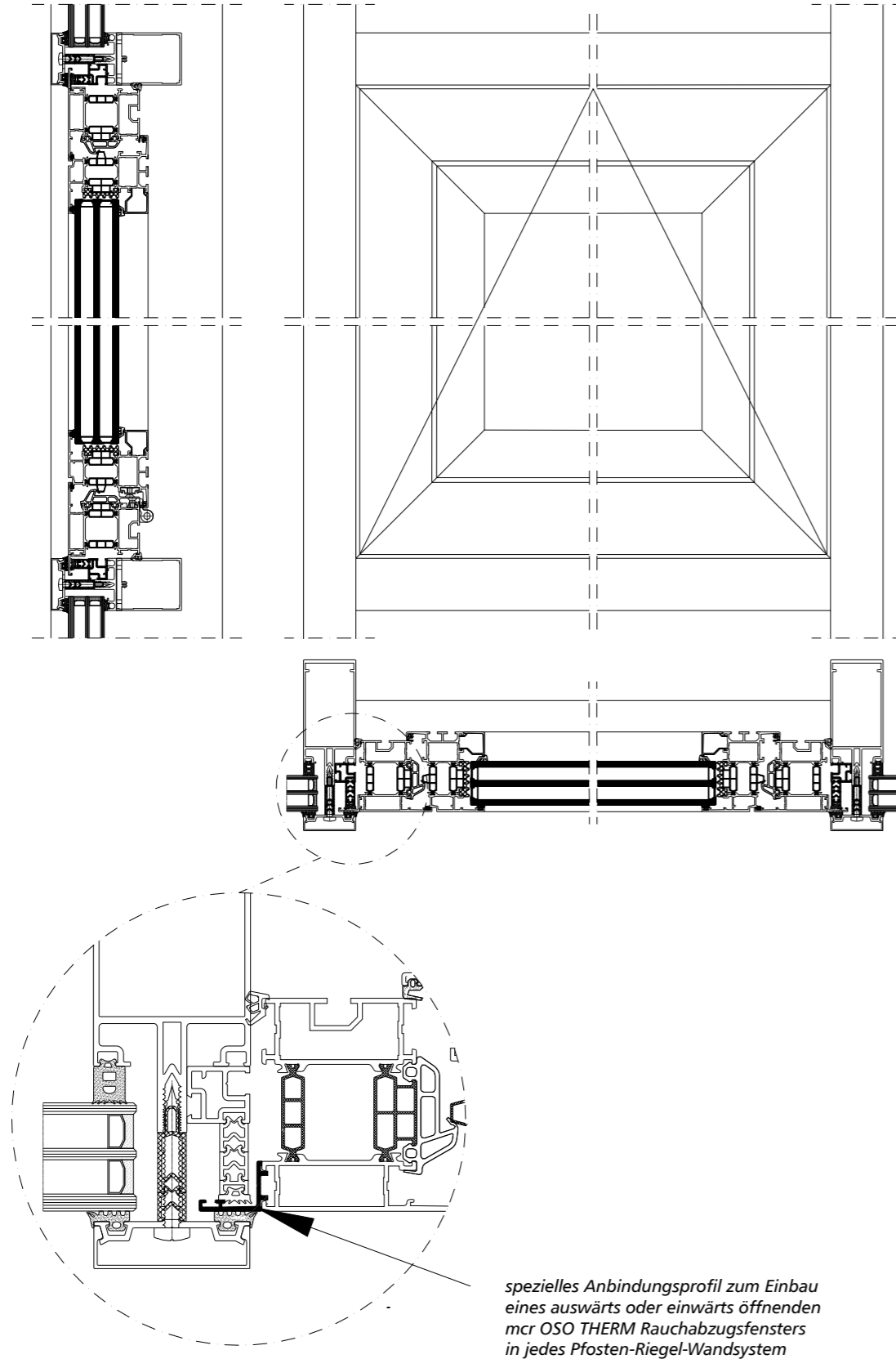



„MERCOR” S. A.
ul. Grzegorza z Sanoka 2 80-408 Gdańsk
tel. + 48 58 341 42 45
export@merc.com.pl

➤ **MERCOR UKRAINE SP. Z O.O.**

Ukraine

www.mercor.com.ua

📍 Scheptyckich 26

📍 79-016 Lviv

☎ +380 32 240 34 47

☎ +380 32 240 34 07

✉ info@merc.com.ua

➤ **MERCOR FIRE PROTECTION SYSTEMS S.C. S.R.L.**

Romania

www.mercor.ro

📍 Drum Centura Chitila - Mogosoia, no 3, floor 4

📍 Oras Chitila, Ilfov RO-077045

☎ +40 371 324 182

☎ +40 372 877 070

✉ romania@merc.com.pl

➤ **MERCOR TECRESA**

Spain

Parque Tecnológico Legatec.

www.mercortecresa.com

📍 C/ Margarita Salas nº 6

📍 28919 Leganés (Madrid)

☎ +34 91 428 22 60

☎ +34 91 428 22 62

✉ info@mercortecresa.com

➤ **MERCOR SLOVAKIA S.R.O.**

Slovakia

www.mercor-slovakia.sk

📍 Galvaniho 7/D

📍 821 04 Bratislava

☎ +421 2 2062 0040

☎ +421 2 2062 0049

✉ mercor@merc.com.slovakia.sk

➤ **MERCOR CZECH REPUBLIC S.R.O.**

Czech Republic

www.mercor-czech.cz

📍 Letní 1122/1

📍 721 00 Ostrava-Svinov

☎ +420 597 317 665

✉ mercor@merc.com.czech.cz

MERCOR - DUNAMENTI TŰZVÉDELEM ZRT.

➤ **Hungary**

www.dunamenti.hu

📍 Nemeskéri Kiss Miklós utca 39

📍 2131 Göd

☎ +36 30 919-0542

✉ godcenter@dunamenti.hu

MERCOR FIRE PROTECTION UK LTD

➤ **England**

📍 Deanway 2 Suite 1 Ground Floor Wilmslow Road

📍 Handforth, SK9 3FB

☎ +44 (0) 7547 799 189

✉ enquiries@merc.com.fp.co.uk